

trine



studio T<

## Trine renseignements sur le produit

Conçu par Estudi Manel Molina, le tabouret Trine évoque les classiques et emblématiques tabourets à trois pattes utilisés pour traire les vaches dans les fermes espagnoles. Manel Molina a combiné ses souvenirs de jeunesse à la ferme et son expérience en artisanat pour créer un tabouret attrayant, à la fois simple et complexe. L'agencement du tissu, du métal et du bois produit un effet saisissant, la base et l'appui-pied uniques en métal s'entrelaçant harmonieusement avec les pieds en métal ou en bois. Les trois hauteurs offertes (salle à manger, comptoir et bar) combinées aux multiples tissus, finis boisés et revêtements thermolaqués de Studio TK, apportent élégance à votre maison, établissement d'hébergement ou milieu de travail.

### Concepteur

Estudi Manel Molina

### Classification

Tabouret

### Collection

Studio TK

### Année

2023

### Collection



## Tissus et finitions

### Recouvrement

Tissus de Luum, Maharam et Kvadrat offerts pour le siège; TFC/CFC

### Finitions en bois

Basque White Oak, Sierra, Cocoa Brown, Truffle, Natural Oak

### Finitions du cadre de métal

Thermolaquages Fundamental et Fashion

### Dimensions

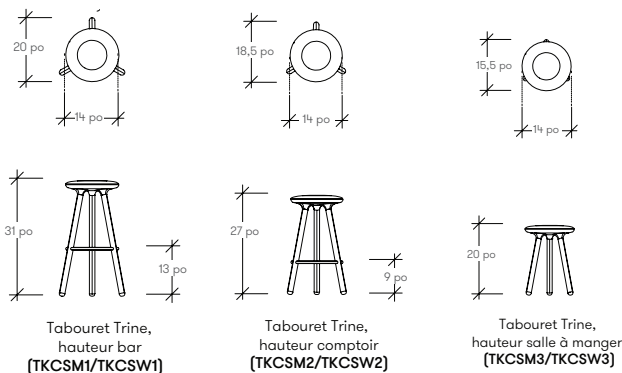

\* Le tabouret hauteur salle à manger n'a pas d'appui-pied.

### Studio TK

3940 US 70 Business Hwy West  
Clayton, North Carolina 27520, États-Unis  
Tél. : 1.855.941.0262 / Téléc. : 919.464.2927  
www.studiotk.com

Les marques suivies de MD et MC sont des marques de commerce de Teknion ou de ses filiales, ou utilisées sous licence par celles-ci. Certains brevets peuvent être en instance. Les produits ne sont pas tous offerts dans l'ensemble des marchés. Communiquez avec votre représentant Studio TK à ce sujet.  
FR 05-23 © Teknion, 2023. Imprimé au Canada. SS-095-0101FR