

zones

guide des prix et des applications

25.09.2023



teknion





# sommaire de la mise à jour

**Veillez noter que les guides des applications et des prix Altos ont été mis à jour. Le sommaire ci-dessous trace les grandes lignes de cette mise à jour et peut servir de référence.**

## produits modifiés

Le présent guide a fait l'objet d'une mise à jour générale.

**Veillez prendre note que les premières commandes de nouveaux produits seront acceptées à partir le 25 septembre 2023. Tous les logiciels seront également mis à jour à cette date. Veuillez communiquer avec votre représentant du Service à la clientèle de Teknion pour toute question relative à la présente mise à jour.**





QU'EST-CE QUE ZONES . . . . . 7

INDEX . . . . . 24

GUIDE DES PRIX ET DES  
APPLICATIONS . . . . . 29



Zones s'agit d'une collection  
complète de mobilier qui  
transforme l'environnement  
de travail, défie les normes  
et fait évoluer l'expérience  
des travailleurs.



# qu'est-ce que zones

Influencée et inspirée par le travailleur moderne qui a soif de mouvement, de polyvalence et de convivialité, Zones transforme l'environnement de travail statique et traditionnel en un lieu adapté au travail informel.

**Le portefeuille Zones se compose de fauteuils, de tables, d'écrans, de chevalets et d'enceintes semi-privées qui conviennent tant aux aménagements collaboratifs intimes qu'aux lieux de réflexion individuelle.**

## chaleur et familiarité

Le bois est omniprésent dans la collection Zones, lui conférant force, durabilité et polyvalence, ainsi qu'une touche de beauté, d'humanité et de travail fait main. Ce matériau d'ingénierie moderne est combiné à d'autres matériaux et à une conception harmonieuse et douce pour rehausser le caractère domestique de la collection.

## espaces flexibles

Tous les éléments de la gamme s'harmonisent les uns aux autres, mais leur simplicité permet de combiner des meubles individuels de toutes sortes de façons pour créer des zones de travail fluides qui entrecoupent les postes de travail denses et les environnements purement collaboratifs. Bon nombre des produits Zones se déclinent dans toutes les couleurs de peintures et finitions de surfaces de Teknion, pour une intégration visuelle optimale et une utilisation réellement universelle.

## productivité informelle

Défiant les aménagements de bureau traditionnels, Zones crée un paysage moins limité par des structures fixes, où les gens peuvent librement se rassembler ou se retirer. Chaque élément propose intuitivement une application, le tout dans une apparence simple et neutre qui fait le pont entre les modèles de travail traditionnels et les nouveaux environnements où les travailleurs passent d'une tâche à l'autre et d'un lieu à l'autre au fil de la journée.



## collection de mobilier

Zones se distingue par l'ampleur de son offre au style uniforme dans plusieurs catégories de produits de bureau.



### tables de travail

Les tables de travail se déclinent dans une foule de formes et de tailles, et conviennent aux espaces de réunion ou de travail d'appoint. La collection comprend des tables de cantine pour les regroupements informels, des tables bistro pour les aires de repas, des tables d'atelier pour les réunions de projet importantes, et des tables étroites décontractées convenant aussi bien à la position assise que debout.



### tables d'appoint

Les tables d'appoint sont offertes dans diverses formes et tailles qui invitent aux échanges. La collection regroupe des tables à café ou à thé, des tables pour ordinateur portable et des tables de service.



### fauteuils multifonctionnels

Les fauteuils multifonctionnels s'utilisent partout aux côtés des tables, des enceintes et des écrans Zones pour créer des aménagements fonctionnels à la hauteur de la vision esthétique des designers. Les pieds incurvés sont assortis à ceux des tables de travail, des tables d'appoint et des chevalets.



### fauteuils rembourrés

Les fauteuils rembourrés peuvent se retrouver partout dans l'espace, à l'intérieur et à l'extérieur des enceintes et des écrans, pour créer des aménagements fonctionnels dignes de la vision du designer.



### enceintes

Les enceintes permettent de créer des aménagements semi-privés pour le travail de concentration ou de collaboration. Elles sont idéales pour les aires de détente et les aménagements autour de tables, pour les utilisations assis ou debout et pour les outils numériques ou analogues.



### écrans

Les écrans offrent une myriade de possibilités d'aménagement de divers degrés d'intimité et de fonctionnalité. Les écrans d'aire de détente conviennent bien aux fauteuils rembourrés, ceux à charnières, aux aménagements polyvalents, et ceux d'aire de travail, à l'installation d'un moniteur et à l'accueil.

## collection de mobilier (suite)



### rangements

Les rangements, soit des unités fixes de service et multimédias et des chariots mobiles, sont utiles pour les projets et pour les aires d'accueil.



### accessoires

Les accessoires s'installent n'importe où. Les chevalets servent de surface d'écriture portative, et ceux avec technologie permettent d'intégrer des outils technologiques aux espaces ouverts. Le porte-manteau et le chevalet porte-manteau servent quant à eux au rangement des effets personnels.



### lampes

Les lampes Zones procurent un éclairage d'ambiance et une atmosphère confortable et invitante. On retrouve dans la collection des lampes sur pied, arquées ou non, et des lampes de table.



### intégration aux postes de travail

Les éléments d'intégration aux postes de travail donnent vie à des meubles attrayants à la forme fluide et favorisent le confort des utilisateurs tout en garantissant la pleine fonctionnalité des systèmes. Les écrans, les surfaces de travail et les pieds de la collection s'agencent parfaitement aux gammes District et upStage.



### fauteuils modulaires

La collection de fauteuils modulaires comprend des bancs recouverts, des tables et des accessoires conçus pour aller au-delà des exigences traditionnelles en matière de fauteuils de détente. Les bancs droits et incurvés conviennent bien aux aménagements curvilignes ou en serpentins et permettent de rassembler plusieurs activités en un seul endroit.

## productivité informelle

**Zones donne le choix aux utilisateurs en formant des environnements de travail flexibles qui favorisent la productivité dans un contexte informel. La collection répond à toutes sortes de critères fonctionnels : aires de détente sociales, zones de travail intensif en équipe et espaces tranquilles pour se concentrer.**

### collaboration

Zones permet de créer des aménagements ouverts ou semi-fermés favorisant la collaboration, qui s'articulent autour de tables ou de fauteuils de détente.

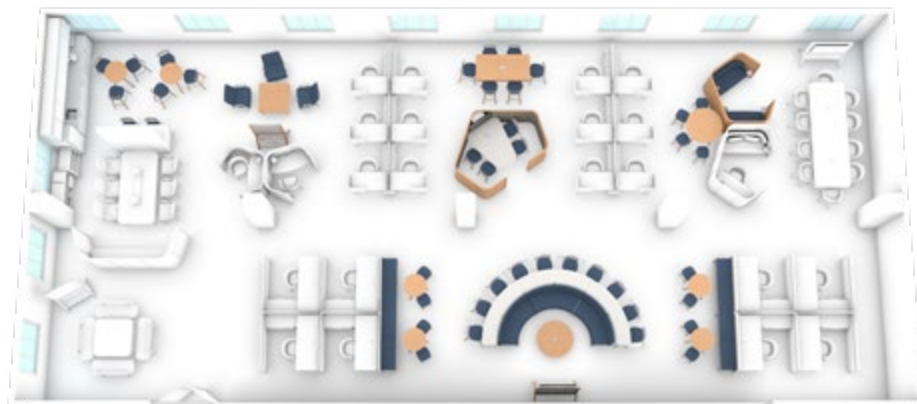

### atelier

En plus des aires de collaboration informelle, les bureaux modernes recherchent de plus en plus des aménagements qui suscitent la participation de tous dans des ateliers ou des projets. Zones répond à ce besoin grâce à ses fauteuils, tables, écrans et chevalets qui se combinent de multiples façons.

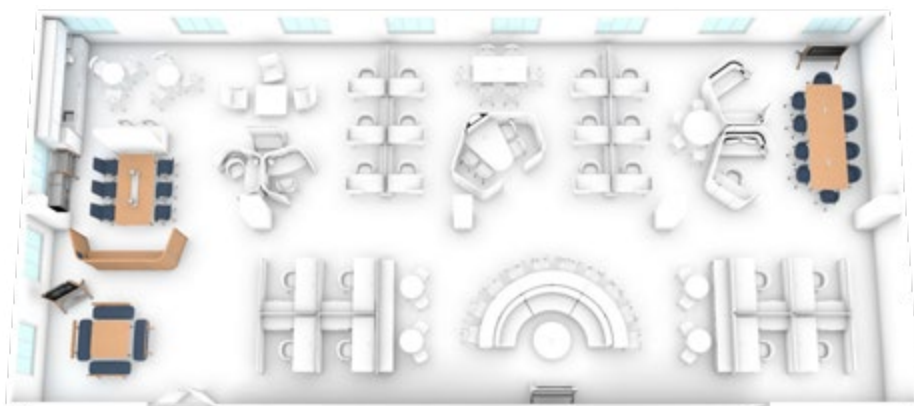

### concentration

Zones comprend une gamme d'enceintes semi-privées compactes et propices à la concentration qui encouragent les travailleurs à s'éloigner de leur poste de travail.

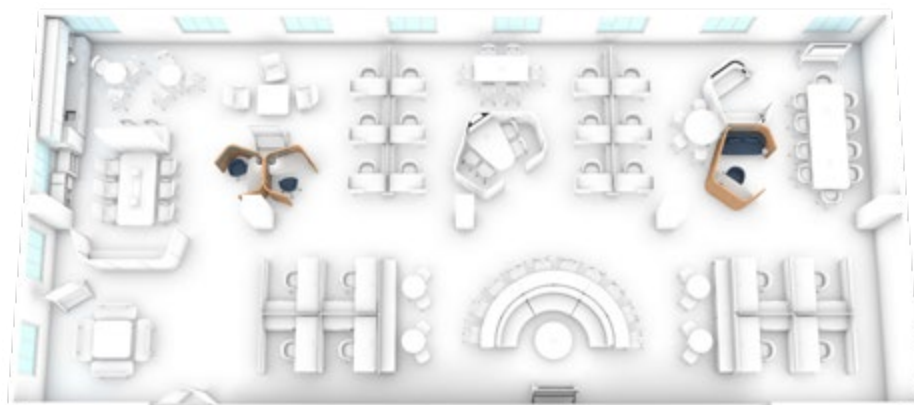



## productivité informelle (suite)

Les espaces que forme la collection Zones ne sont pas que des espaces sociaux; ce sont des lieux de travail favorisant la productivité, et ce, même si l'ambiance y est plus décontractée.



Conventionnel ↔ Décontracté



Collaboratif ↔ Individuel



Analogue ↔ Numérique



Partagé ↔ Personnel



Détente ↔ Travail



Assis ↔ Debout



## petits ajouts, grands changements

Zones s'intègre autant aux espaces de travail neufs qu'à ceux existants : ajoutez des meubles individuellement – fauteuils, tables ou chevalets – dans un aménagement existant ou allez-y d'une combinaison d'enceintes, d'écrans, de tables, de lampes et de fauteuils. Peu importe les besoins, Zones stimule l'activité des utilisateurs tout en favorisant leur confort et leur productivité.

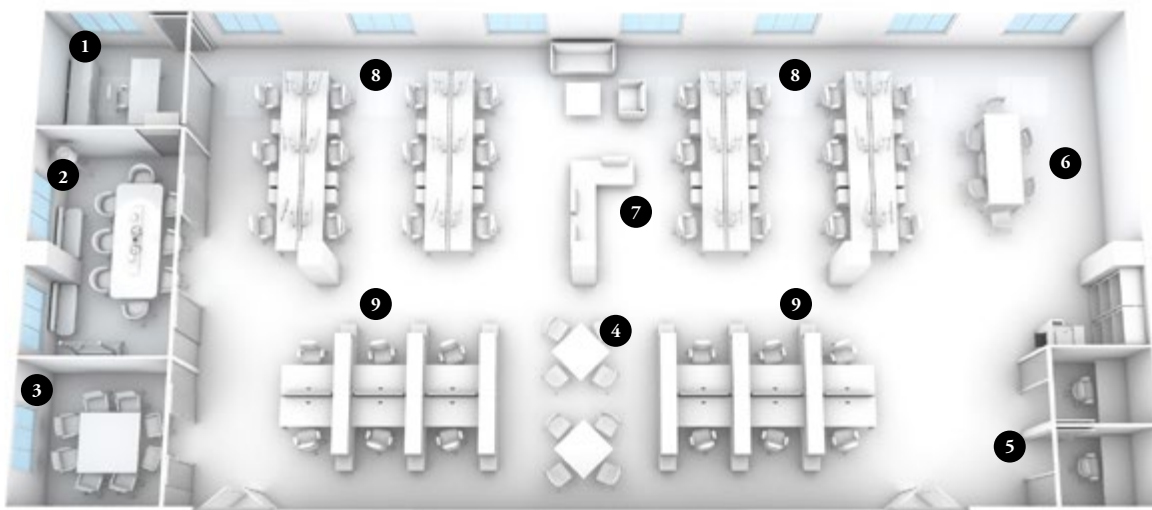

Aménagement original

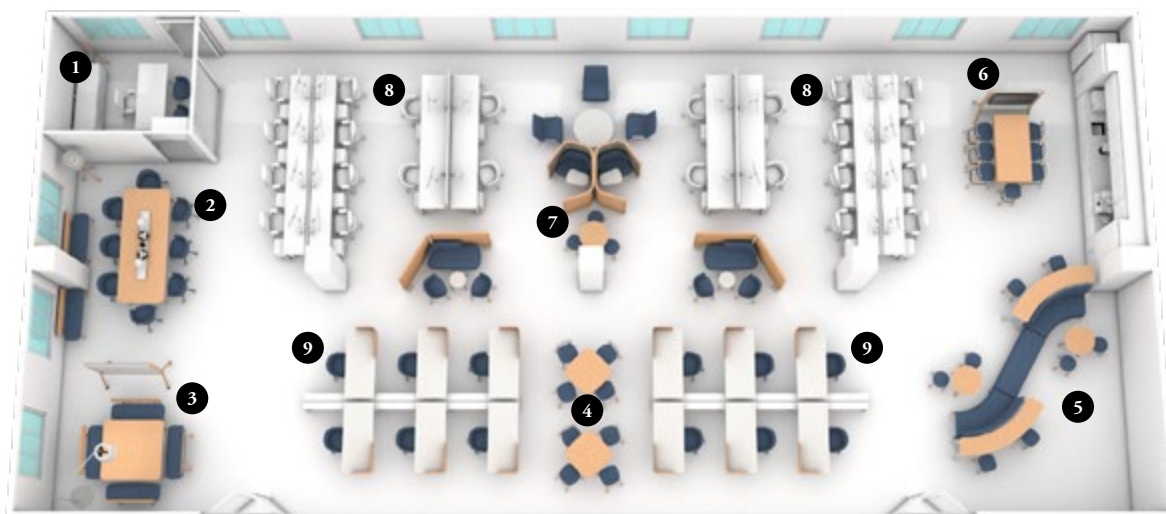

Espace de travail transformé avec Zones

## petits ajouts, grands changements (suite)

1



### bureau

Donne une ambiance résidentielle à un bureau privé.

- Ajout de fauteuils club et d'un porte-manteau conventionnels.

2



### aire de réunion

Crée une aire de réunion informelle nouveau genre.

- Ajout d'une table d'atelier avec chemin de table et de fauteuils club.
- Ajout d'un rangement pour maximiser la fonctionnalité de l'aire de réunion et d'un chevalet porte-manteau fort pratique.

3



### aire de collaboration

Crée et délimite une aire de travail partagée.

- Ajout d'une table d'atelier carrée et d'un banc deux places.
- Ajout d'un chevalet fort pratique et d'une lampe arquée sur pied pour créer un éclairage ambiant.

4



### aire de repos

Offre une posture et un style différents.

- Ajout de tables de cantine et de tabourets d'appoint de hauteur bar.

5



### fauteuils modulaires

Servent à la fois au travail, aux rencontres et aux pauses.

- Ajout de fauteuils modulaires. Concordent avec les comportements et la disposition du mobilier dans les milieux de travail d'aujourd'hui.

6



### café

Encourage les interactions entre les personnes assises et debout.

- Ajout de tables de cantine de hauteurs bar et fauteuil de travail, de chevalets avec technologie ainsi que de chaises ou tabourets d'appoint.

7



### enceintes

Crée un espace décontracté pour le travail individuel ou les rencontres informelles.

- Ajout d'un écran autoportant d'aire de détente, de fauteuils rembourrés et d'une table d'appoint.
- Ajout d'enceintes de concentration une place et de canapés-enceintes.

8



### poste de travail

Crée des aires de concentration formées de postes de travail compacts.

- Ajout d'une enceinte de concentration deux places.

9



### intégration aux postes de travail

Permet de planifier les postes de travail en fonction de l'aspect des produits Zones.

- Intégration de surfaces de travail semi-supportées Zones avec écrans de coin pour bord de bureau et ensemble de supports aux produits upStage.

## finitions zones

**Les produits Zones sont offerts avec une foule de finitions en bois, en stratifié ou peintes, dont trois placages uniques s'ajoutant à la collection de finitions de Teknion.**

Consultez les pages de présentation individuelles pour voir les finitions de chaque produit et le guide des tissus et finitions de Teknion pour découvrir toutes les options. Les finitions suivantes sont exclusives à Zones.

### PLACAGE DE BOIS ZONES



Greystone  
Beech



Natural  
Beech



Pecan Beech

### STRATIFIÉ DE CATÉGORIE 2



Very White  
Matte

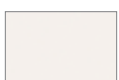

Atrium  
White Matte



Crisp Grey  
Matte



Fossil Matte



Black Matte

### STRATIFIÉ VERTICAL ZONES



Greystone  
Beech



Natural  
Beech



Pecan Reflect



Greystone

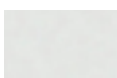

Crisp Grey



Sand

### STRATIFIÉ POUR RANGEMENT ZONES



Very White

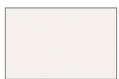

Atrium  
White



Sand



Earth

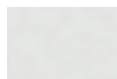

Crisp Grey



Greystone

### STRATIFIÉ FOUNDATION ZONES



Greystone  
Beech



Natural  
Beech

+ tous les stratifiés Foundation de Teknion

### PEINTURE

Toutes les peintures Foundation, Mica et Accent de Teknion

### FLINTWOOD

Toutes les finitions Flintwood de Teknion

### TISSU

Toutes les catégories de tissu de recouvrement de Teknion

### PLACAGES DE BOIS 2 ET 3

Tous les placages de bois 2 et 3 de Teknion



## finitions zones (suite)

Le large éventail de finitions Zones permet de créer des palettes neutres ou audacieuses.



Placage de bois Natural Beech  
 Finition peinte Crisp Grey  
 Stratifié Crisp Grey  
 Accent Herbal



Placage de bois Greystone Beech  
 Finition peinte Greystone  
 Stratifié Greystone Beech  
 Accent Atmosphere



Placage de bois Pecan Beech  
 Finition peinte Greystone  
 Stratifié Fossil  
 Stratifié Sand  
 Accent Signal Red

**Zones incarne une approche de design qui reconnaît le besoin qu'ont les gens d'évoluer dans des espaces à la fois pratiques et agréables où ils se sentent chez eux – même au travail.**

- À la maison, les gens demeurent généralement toujours en mouvement plutôt que stationnaires.
- Ces mouvements continus et ces changements de position tout au long de la journée favorisent l'adoption de postures saines.
- De la même manière, Zones encourage le changement de posture en offrant des aires où les utilisateurs peuvent se détendre, travailler, se reposer, relaxer, rester debout, s'asseoir, se réunir et se poser temporairement.



Les fauteuils et tables d'appoint bas permettent d'adopter une posture détendue pour lire, faire un court appel téléphonique ou participer à une brève rencontre informelle.



La table de discussion de 25 po de hauteur s'utilise avec des fauteuils de détente Zones pour salle de conférence en position droite pour créer une aire de rencontre décontractée convenant à l'adoption d'une posture détendue.



La combinaison d'une table de hauteur fauteuil de travail (29 po) et des fauteuils correspondants favorise l'adoption d'une bonne posture en position assise sur de longues périodes, que ce soit pour travailler ou tenir des rencontres conventionnelles.



Les tables de hauteur comptoir (36 po) permettent à deux personnes d'être à la même hauteur pour discuter tandis que l'une est assise, et l'autre, debout.



Les tables de hauteur bar (42 po) et les chaises correspondantes favorisent l'adoption d'une posture assise saine, et les tables sont à la bonne hauteur même en position debout. Les utilisateurs peuvent donc s'y asseoir momentanément ou y tenir des réunions ponctuelles.

## aménagements avec zones

Vous trouverez les aménagements suivants dans l'outil de planification de Teknion.

tables et fauteuils

qu'est-ce que zones

---

## aménagement avec zones (suite)

enceintes



## aménagement avec zones (suite)

enceintes (suite)

écrans

qu'est-ce que zones

---

## aménagements avec zones (suite)

fauteuils modulaires

## aménagement avec zones (suite)

intégration aux postes de travail

introduction

# où trouver l'information

**Teknion fournit un éventail d'outils et de sources d'information qui vous facilitent les choses. Que ce soit dans les grilles de prix, les directives d'application ou les suggestions d'aménagements en ligne, vous trouverez ce dont vous avez besoin au moment opportun.**

## contenu du guide

Ce guide contient toute l'information nécessaire pour commander les produits à partir de votre logiciel de prise de commandes. La section *Introduction* fournit des renseignements de base, notamment un index des produits. Le *Guide des applications* contient des renseignements détaillés sur les commandes, sur les applications et sur l'aménagement, lesquels aident à bien préparer un projet. La section *Guide des prix* offre des renseignements détaillés sur le prix et la manière de passer des commandes selon le type de produit. Le guide est accessible en ligne au [www.teknion.com](http://www.teknion.com).

## où trouver l'information

Tous les documents promotionnels de Teknion sont accessibles en ligne au [www.teknion.com](http://www.teknion.com), notamment :

guide des produits et des prix

guide des applications

outil de planification

guides d'installation

tissus et finitions

photos et dessins

poids et volumes

formulaires de commande

garantie et conditions de vente

guide du programme xpress

## formulaires teknion

Les formulaires qui suivent, disponibles au [www.teknion.com](http://www.teknion.com), sont utiles, au besoin, pour passer une commande :

### grille teknpaint

Il est essentiel de remplir une grille TekniPaint lorsque l'agencement d'une couleur personnalisée est nécessaire.

### tissus fournis par le client (TFC)

Le client qui désire recouvrir les produits qu'il commande avec ses propres tissus doit soumettre un formulaire TFC accompagné d'un échantillon du tissu qui sera soumis à des essais de sécurité. Le client doit aussi soumettre une Fiche d'identification des TFC, qui fournit les renseignements pertinents sur la commande et son suivi. Une Fiche de calcul de métrage des TFC peut aussi être transmise à Teknion aux fins de calcul préliminaire de la quantité de tissu requise.

### commande écrite

Veuillez inscrire toute l'information pertinente sur la Feuille de couverture pour que nous puissions remplir la commande. Il s'agit de l'étape la plus importante du processus. Si la Feuille de couverture n'est pas complète, la commande peut être retardée.

## fiche d'identification des clés

Si vous désirez que certains meubles soient munis de serrures identiques, vous devez commander un ensemble de clés passe-partout (SOKL), qui se trouve dans le guide des produits et des prix.

## rétroaction des utilisateurs

Que pensez-vous de nos documents promotionnels?

La rétroaction des utilisateurs est essentielle pour assurer la qualité du matériel promotionnel de Teknion. Veuillez nous faire part de vos suggestions sur la manière dont nous pourrions améliorer nos contenus ET nous signaler les erreurs que vous pourriez trouver en communiquant avec les services techniques de Teknion.



Contenu des sections	Code de produit	Page
<b>QU'EST-CE QUE ZONES</b>		
Qu'est-ce que Zones		7
Collection de mobilier		8
Productivité informelle		10
Petits ajouts, grands changements		12
Santé et bien-être		16
<b>INTRODUCTION</b>		
Où trouver l'information		23
<b>COMPRENDRE LES TABLES</b>		
Comprendre les tables		31
<b>TABLES DE TRAVAIL</b>		
Aperçu des tables de cantine		38
Aperçu des tables dynamiques avec casier		39
Aménagements avec tables de cantine		41
Finitions des tables de cantine		40
Aperçu des tables d'atelier		44
Aperçu des tables de discussion		45
Aménagements avec tables d'atelier		48
Aperçu des tables d'atelier basses		46
Finition des tables d'atelier zones		47
Comprendre les accessoires électriques pour tables		57
Aperçu des tables bistro		58
Aperçu des tables étroites		59
Aménagements avec tables étroites		60
Aperçu des styles de garnitures de chants		63
Table de cantine carrée arrondie	ZNTCS	64
Table de cantine ronde	ZNTCR	65
Table de cantine rectangulaire arrondie	ZNTCC	66
Table dynamique avec casier	ZNTCD	68
Table d'atelier rectangulaire	ZNTWT	70
Surface de travail pour table d'atelier longue	ZNTWM	74
Supports pour table d'atelier longue	ZNTWN	75
Table d'atelier rectangulaire avec découpe pour accessoires électriques internationaux	ZMTWT	72
Table d'atelier carrée	ZNTWS	76
Table d'atelier ronde	ZNTWR	77
Table de discussion rectangulaire	ZNTWA	78
Table de discussion rectangulaire avec découpe pour accessoires électriques internationaux	ZMTWA	80
Table de discussion carrée	ZNTWB	82
Table de discussion ronde	ZNTWD	83
Table d'atelier rectangulaire basse	ZNTWG	84
Table d'atelier carrée basse	ZNTWE	85
Table d'atelier ronde basse	ZNTWC	86
Table bistro ronde	ZNTBR	87
Table bistro carrée arrondie	ZNTBS	88
Table étroite – droite	ZNTLS	89
Table étroite courbe	ZNTLC	90
Attache de table étroite sur canapé	ZNTG	91

Contenu des sections	Code de produit	Page
<b>TABLES D'APPOINT</b>		
Aperçu des tables pour ordinateur portable		96
Aperçu des tables à café		97
Aperçu des tables à thé		99
Table pour ordinateur portable	ZNTLT	101
Table à café ronde	ZNTFR	102
Table à café carrée arrondie	ZNTFS	103
Table à café rectangulaire	ZNTFC	104
Table de service ronde	ZNTFF	105
Table à thé ronde basse	ZNTSR	106
Table à thé carrée basse à coins arrondis	ZNTSS	107
Table à thé ronde haute	ZNTTR	108
Table à thé carrée haute à coins arrondis	ZNTTS	109
<b>COMPRENDRE LES FAUTEUILS</b>		
Comprendre les fauteuils Zones		111
Aménagements avec fauteuils multifonctionnels Zones		114
Aménagements avec fauteuils rembourrés Zones		116
Aménagements avec fauteuils Zones		120
<b>FAUTEUILS MULTIFONCTIONNELS</b>		
Aperçu du fauteuil Zones		124
Dimensions et exigences relatives au recouvrement du fauteuil Zones		125
Fauteuil Zones – 4 pattes en bois, dossier en plastique	ZNMGZ	126
Aperçu de la chaise d'appoint Zones		128
Dimension et exigences relatives au recouvrement de la chaise d'appoint Zones		129
Chaise d'appoint Zones – 4 pattes en bois, sans appuie-bras, dossier en plastique	ZNMCZ	130
Aperçu du tabouret d'appoint Zones		132
Dimensions et exigences relatives au recouvrement du tabouret d'appoint Zones		133
Tabouret d'appoint Zones – 4 pattes en bois, sans appuie-bras, dossier en plastique	ZNMDZ	134
Aperçu du grand tabouret Zones		136
Dimensions et exigences relatives au recouvrement du grand tabouret Zones		137
Grand tabouret Zones – 4 pattes en bois, sans dossier, siège recouvert	ZNMTU	138
Aperçu des bancs Zones		140
Dimensions et exigences relatives au recouvrement des bancs Zones		141
Banc Zones – 4 pattes en bois, sans dossier, siège recouvert	ZNMAU	142
Banc Zones – 4 pattes en bois, avec dossier	ZNMB	143
Aperçu des petits tabourets empilables Zones		144
Dimensions et exigences relatives au recouvrement des petits tabourets empilables Zones		145
Petit tabouret empilable Zones – 4 pattes en bois, sans dossier, siège recouvert	ZNMSU	146
Petit tabouret empilable Zones – 4 pattes en bois, sans dossier, siège en bois	ZNMSW	147

Contenu des sections	Code de produit	Page	Contenu des sections	Code de produit	Page
<b>FAUTEUILS REMBOURRÉS</b>			Dimensions et exigences relatives au recouvrement des canapés Zones 2,5 places		
Aperçu des fauteuils club Zones		152	Aménagements avec canapés Zones 2,5 places		198
Dimensions et exigences relatives au recouvrement des fauteuils club Zones		154	Canapé Zones 2,5 places	ZNSE	199
Réglages et caractéristiques des fauteuils club Zones		156	Aperçu des canapés Zones en coin de 108°		201
Fauteuil club Zones – 4 pattes en bois	ZNSC	158	Dimensions et exigences relatives au recouvrement des canapés Zones en coin de 108°		202
Fauteuil club Zones – basculant-pivotant, base en étoile	ZNSF	159	Aménagements avec canapés Zones en coin de 108°		204
Tabouret club Zones – basculant-pivotant, base en étoile	ZNSH	160	Canapé Zones en coin de 108°	ZNSV	205
Fauteuil club Zones – basculant-pivotant, base cruciforme	ZNSP	161	<b>COMPRENDRE LES ENCEINTES ET LES ÉCRANS</b>		
Aperçu des fauteuils de détente Zones		163	Comprendre les enceintes et les écrans		207
Dimensions et exigences relatives au recouvrement des fauteuils de détente Zones à dossier haut		164	<b>ENCEINTES</b>		
Dimensions et exigences relatives au recouvrement des fauteuils de détente Zones à dossier large bas		165	Présentation des enceintes		214
Réglages et caractéristiques des fauteuils de détente Zones		166	Aperçu des enceintes de concentration une place		216
Aménagements avec fauteuils de détente Zones		166	Aperçu des enceintes de concentration deux places		218
Fauteuil de détente Zones	ZNSX	167	Aperçu des enceintes de collaboration deux places		220
Aperçu des fauteuils de détente et des poufs Zones à piètement traîneau		168	Aperçu des enceintes de bureau		222
Dimensions et exigences relatives au recouvrement des fauteuils de détente et des poufs Zones à piètement traîneau		169	Aperçu des enceintes de détente une place		224
Fauteuil de détente Zones à piètement traîneau	ZNSW	170	Aperçu des enceintes de détente deux places		226
Pouf Zones à piètement traîneau	ZNSU	171	Aperçu des enceintes de détente quatre places		228
Aperçu des fauteuils de détente Zones pour salle de conférence		172	Aperçu des enceintes de détente ouvertes		230
Dimensions et exigences relatives au recouvrement des fauteuils de détente zones pour salle de conférence		173	Aperçu des enceintes de détente et de discussion quatre places		232
Réglages et caractéristiques des fauteuils de détente Zones pour salle de conférence		174	Aperçu des enceintes de rencontre informelle quatre places		234
Aménagements avec fauteuils de détente Zones pour salle de conférence		174	Aperçu des enceintes de rencontre informelle quatre places avec technologie numérique		236
Fauteuil de détente Zones pour salle de conférence	ZNSY	175	Aperçu des enceintes de rencontre quatre places hauteur fauteuil de travail avec technologie numérique		238
Aperçu des canapés-enceintes Zones		176	enceinte de rencontre quatre places hauteur bar avec technologie numérique		240
Dimensions et exigences relatives au recouvrement des canapés-enceintes Zones une place		177	Aménagements avec enceintes		242
Dimensions et exigences relatives au recouvrement des canapés-enceintes Zones deux places		178	Aménagements avec enceintes de détente et canapés zones		244
Canapé-enceinte Zones – une place	ZNSS	180	Aménagements avec cloisons		245
Canapé-enceinte Zones – deux places	ZNSD	182	Aménagements avec accessoires électriques pour enceinte		246
Aperçu des ensembles de canapés Zones pour enceinte de détente		184	Finitions des enceintes		248
Dimensions et exigences relatives au recouvrement des ensembles de canapés Zones une place		185	Aperçu des tours pour écran en enceinte		249
Dimensions et exigences relatives au recouvrement des ensembles de canapés Zones deux places		186	Aperçu des surfaces de travail		250
Aménagements avec ensembles de canapés Zones pour enceinte de détente		188	Aménagements avec surfaces de travail		251
Ensemble de canapés Zones pour enceinte de détente	ZNSK	190	Aperçu des supports pour surface de travail		252
Aperçu des canapés Zones à méridienne		192	Aménagements avec supports pour surface de travail		253
Dimensions et exigences relatives au recouvrement des canapés Zones à méridienne		193	Finitions des surfaces de travail et des supports		254
Aménagements avec canapés Zones à méridienne		194	Enceinte de concentration – une place	ZNCFS	256
Canapé Zones à méridienne	ZNSL	195	Enceinte de concentration – deux places	ZNCFT	257
Aperçu des canapés Zones 2,5 places		196	Enceinte de collaboration – deux places	ZNCC T	258
			Enceinte de bureau	ZNCEE	259
			Enceinte de détente – une place	ZNCGS	260
			Enceinte de détente – deux places	ZNCGT	261
			Enceinte de détente – quatre places	ZNCGF	262
			Enceinte de détente ouverte	ZNCHT	263
			Enceinte de détente et de discussion – quatre places	ZNCCF	264

Contenu des sections	Code de produit	Page
Enceinte de rencontre informelle – quatre places	ZNCAM	265
Enceinte de rencontre informelle avec technologie numérique – quatre places	ZNCAN	266
Enceinte de rencontre hauteur fauteuil de travail avec technologie numérique – quatre places	ZNCAD	267
Enceinte de rencontre hauteur bar avec technologie numérique – quatre places	ZNCAS	268
Cloison en tissu uni	ZNCBF	270
Cloison en tissu piqué	ZNCBQ	274
Surface de travail	ZNWW	276
Ensemble de supports pour surface de travail	ZNWS	277
<b>ÉCRANS</b>		
Comprendre les écrans autoportants d'aire de détente		283
Écran autoportant d'aire de détente – A		284
Écran autoportant d'aire de détente – B		286
Écran autoportant d'aire de détente – C		288
Aménagements avec écrans autoportants d'aire de détente		290
Écran à charnières autoportant		295
Comprendre les écrans autoportants d'aire de travail		297
Écran autoportant d'aire de travail – B		298
Écran autoportant d'aire de travail – C		300
Écran semi-supporté		302
Aménagements avec écrans autoportants d'aire de travail et écrans semi-supportés		305
Aperçu de l'étagère de support		307
Aménagements avec étagères de support		308
Finitions des écrans		309
Écran autoportant d'aire de détente – A	ZNFGA	310
Écran autoportant d'aire de détente – B	ZNFGB	311
Écran autoportant d'aire de détente – C	ZNFGC	312
Écran autoportant d'aire de travail – B	ZNFWB	313
Écran autoportant d'aire de travail – C	ZNFWC	314
Écran semi-supporté	ZNFWS	315
Écran à charnières	ZNFGH	316
Étagère de support	ZNFK	317
Cloison en tissu pour écran autoportant d'enceinte de détente – A	ZNCFFGA	318
Cloison en tissu piqué pour écran autoportant d'aire de détente – A	ZNCFQGA	319
Cloison en tissu pour écran autoportant d'enceinte de détente – B	ZNCFFGB	320
Cloison en tissu piqué pour écran autoportant d'aire de détente – B	ZNCFQGB	322
Cloison en tissu pour écran autoportant d'enceinte de détente – C	ZNCFFGC	324
Cloison en tissu piqué pour écran autoportant d'aire de détente – C	ZNCFQGC	326
Cloison en tissu pour écran autoportant d'aire de travail – B	ZNCFFWB	328

Contenu des sections	Code de produit	Page
Cloison en tissu piqué pour écran autoportant d'aire de travail – B	ZNCFQWB	330
Cloison en tissu pour écran autoportant d'aire de travail – C	ZNCFFWC	332
Cloison en tissu piqué pour écran autoportant d'aire de travail – C	ZNCFQWC	334
Cloison en tissu pour écran semi-supporté	ZNCFFWS	336
Cloison en tissu piqué pour écran semi-supporté	ZNCFQWS	340
Attache d'écran sur canapé	ZNAC	342
<b>RANGEMENTS ET ACCESSOIRES</b>		
Aperçu des chariots		348
Aperçu des rangements		349
Aménagements avec rangements		350
Finitions des rangements		351
Aperçu des chevalets		352
Aménagements avec chevalets		353
Aperçu des tours pour écran		355
Aménagements avec tours pour écran		356
Aperçu des porte-manteaux		357
Aperçu des tablettes de présentation		358
Chariot	ZNRT	360
Rangement compact	ZNRC	361
Desserte	ZNRS	362
Rangement multimédia	ZNRM	363
Chevalet	ZNAE	364
Chevalet avec technologie	ZNAT	366
Chevalet porte-manteau	ZNAR	367
Tour pour écran	ZNET	368
Tour autoportante pour écran	ZNEF	369
Porte-manteau	ZNAS	370
Tablette complémentaire	ZNAF	371
Tablette de présentation	ZNAH	372
Boîtier de câblage	ZNAX	373
Plateau pour casier	ZNAU	374
Attache d'écran sur rangement	ZNRH	375
<b>ÉCLAIRAGE, ACCESSOIRES ÉLECTRIQUES ET GESTION DU CÂBLAGE</b>		
Comprendre les lampes Zones		380
Aperçu des lampes		381
Aménagements avec lampes arquées zones		382
Aperçu des sources d'alimentation d'appoint		383
Aménagements avec sources d'alimentation d'appoint		384
Aménagements avec concentrateurs USB pour chant utilisateur		386
Aperçu de la gestion du câblage		390
Aménagements avec gestion du câblage		391
Aperçu des accessoires électriques pour table d'atelier		392
Aménagements avec accessoires électriques pour tables d'atelier		393
Aménagements avec accessoires électriques pour tables étroites		409
Comprendre les boîtiers de câblage utilisés avec des étagères de support		411
Lampe de table	ZNETL	412
Lampe sur pied	ZNEWL	413

Contenu des sections	Code de produit	Page
Lampe arquée	ZNEAL	414
Chargeur	ZNEP	415
Barre d'alimentation compacte	ZNYEPS	416
Accessoires électriques pour tables étroites	ZNEL	417
Cache-fils pour table d'atelier	ZNEW	418
Gestionnaire de câbles d'alimentation	ZNEN	419
Gestionnaire de câbles d'écran	ZNEM	420
Tablier cache-fils pour table d'atelier	ZNES	421
Boîtier de câblage pour table d'atelier	ZNEH	422
Gestionnaire de câblage pour table d'atelier	ZNEC	423
Module d'alimentation pour l'Amérique centrale et latine	ZNEB	424
<b>INTÉGRATION AUX POSTES DE TRAVAIL</b>		
Comprendre l'intégration aux postes de travail		430
Aperçu des surfaces de travail semi-supportées pour upstage		431
Aperçu des surfaces de travail semi-supportées pour district		432
Aménagements avec surfaces de travail semi-supportées		433
Aperçu des ensembles de supports pour surfaces de travail semi-supportées		434
Aménagements avec ensembles de supports pour surfaces de travail semi-supportées		435
Aperçu des tables de cantine pour aménagements district et upstage		436
Aperçu des écrans pour bord de bureau		437
Aménagements avec écrans pour bord de bureau		439
Finitions pour l'intégration aux postes de travail		438
Aperçu des écrans de table		440
Aménagements avec écrans de table		441
Surface de travail semi-supportée pour upStage	ZNWSU	444
Surface de travail semi-supportée pour District	ZNWS D	448
Ensemble de supports pour surface de travail semi-supportée	ZNWSK	452
Profilé de renforcement pour surface de travail	ZNWRC	453
Table de cantine pour aménagements District et upStage – hauteur fauteuil de travail	ZNTCT	454
Table de cantine pour aménagements District et upStage – hauteur bar	ZNTCB	456
Écran de coin pour bord de bureau – tissu	ZNDCF	458
Écran de coin pour bord de bureau – bois	ZNDCW	459
Écran droit pour bord de bureau – tissu	ZNDSF	460
Écran droit pour bord de bureau – bois	ZNDSW	461
Écran de table	ZNDST	462
<b>FAUTEUILS MODULAIRES ZONES</b>		
Comprendre les fauteuils modulaires zones		468
Aménagements avec fauteuils modulaires zones		472
Présentation des bancs droits recouverts zones sans dossier		478
Dimensions et exigences relatives au recouvrement des bancs droits recouverts zones sans dossier		479
Banc droit recouvert Zones sans dossier	ZNQB	480
Présentation des bancs droits recouverts zones à dossier bas		482
Dimensions et exigences relatives au recouvrement des bancs droits recouverts zones à dossier bas		483

Contenu des sections	Code de produit	Page
Banc droit recouvert Zones à dossier bas	ZNQC	484
Présentation des bancs droits recouverts zones à dossier haut		486
Dimensions et exigences relatives au recouvrement des bancs droits recouverts zones à dossier haut		487
Banc droit recouvert Zones à dossier haut	ZNQD	488
Présentation des bancs concaves à 30° zones		490
Dimensions et exigences relatives au recouvrement des bancs concaves à 30° zones		491
Banc concave à 30° Zones sans dossier	ZNQE	492
Banc concave à 30° Zones à dossier bas	ZNQF	493
Banc concave à 30° Zones à dossier haut	ZNQG	494
Présentation des bancs concaves à 60° zones		496
Dimensions et exigences relatives au recouvrement des bancs concaves à 60° zones		497
Banc concave à 60° Zones sans dossier	ZNQH	498
Banc concave à 60° Zones à dossier bas	ZNQI	499
Banc concave à 60° Zones à dossier haut	ZNQJ	500
Présentation des bancs concaves à 90° zones		502
Dimensions et exigences relatives au recouvrement des bancs concaves à 90° zones		503
Banc concave à 90° à dossier bas	ZNQL	504
Banc concave à 90° à dossier haut	ZNQM	505
Présentation des coussins zones		506
Coussin Zones	ZNQP	507
Présentation des capuchons d'extrémité de banc zones		508
Capuchons d'extrémité de banc Zones	ZNQR	509
Présentation des styles de garnitures de chants des tables et des tablettes pour fauteuils modulaires zones		510
Présentation des tablettes complémentaires pour fauteuils modulaires zones		512
Aménagements avec tablettes complémentaires zones		513
Tablette complémentaire Zones	ZNQS	515
Présentation des tables de centre pour fauteuils modulaires zones		516
Table de centre Zones	ZNQT	517
Présentation des tables d'extrémité pour fauteuils modulaires zones		518
Table d'extrémité Zones	ZNQU	519
Présentation des appuie-bras zones		520
Appuie-bras Zones	ZNQW	521
Présentation du module cubique d'alimentation pour fauteuils modulaires zones		522
Aménagements avec modules cubiques d'alimentation pour fauteuils modulaires zones		523
Module cubique d'alimentation Zones	ZNSQ	524

guide des prix et  
des applications



# guide des prix et des applications

COMPRENDRE LES TABLES . . . . .	31
TABLES DE TRAVAIL . . . . .	35
TABLES D'APPOINT . . . . .	93
COMPRENDRE LES FAUTEUILS . . . . .	111
FAUTEUILS MULTIFONCTIONNELS . . . . .	123
FAUTEUILS REMBOURRÉS. . . . .	149
COMPRENDRE LES ENCEINTES ET LES ÉCRANS . . . . .	207
ENCEINTES . . . . .	211
ÉCRANS. . . . .	279
ACCESSOIRES . . . . .	345
ÉCLAIRAGE, ACCESSOIRES ÉLECTRIQUES ET GESTION DU CÂBLAGE. . . . .	377
INTÉGRATION AUX POSTES DE TRAVAIL. . . . .	427
FAUTEUILS MODULAIRES ZONES . . . . .	465

comprendre les tables

# comprendre les tables

Les tables Zones conviennent aux espaces de travail et de détente.

- Les tables aux coins arrondis et aux pieds en bois ont une allure chaleureuse.

## tables de travail

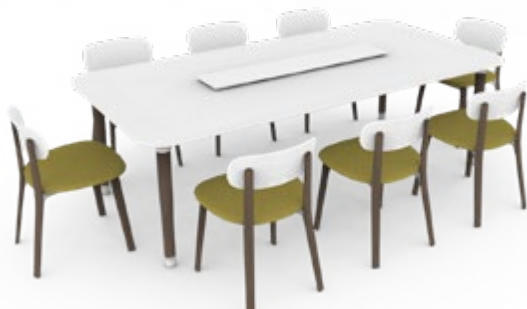

### les tables de cantine

Offrent un espace nouveau genre pour les réunions informelles.

- Offertes en trois hauteurs permettant l'adoption de différentes postures.
- Peuvent accueillir de 3 à 6 personnes.
- Dotées de pieds incurvés.

### la table dynamique avec casier

Comprend deux surfaces, l'une servant de surface de travail, et l'autre, de rangement.

- Peut accueillir de 3 à 6 personnes.
- Offerte en hauteur bar.
- Dotée de pieds de type table de cantine avec roulettes en facilitant le déplacement dans les milieux de travail dynamiques.

### les tables d'atelier

Sont parfaites pour susciter la participation de tous dans les projets.

- Peuvent accueillir de 4 à 20 personnes.
- Dotées de pieds droits en bois travaillé.
- Offertes avec chemin de table intégré pour accessoires électriques en option.
- Offertes en trois hauteurs permettant l'adoption de différentes postures.

### les tables bistro

Conviennent parfaitement aux aires de détente et aux cafétérias.

- Peuvent accueillir de 2 à 4 personnes.
- Offertes en hauteurs fauteuil de travail et bar.
- Dotées d'une base métallique cruciforme.

## comprendre les tables (suite)

### tables de travail (suite)



#### la table étroite

Est conçue pour servir de surface de travail d'appoint à proximité d'un canapé modulaire.

- Format étroit convenant aussi bien à la position assise que debout.
- Peut accueillir de 2 à 4 personnes.
- Aussi offerte en version courbe.

### tables d'appoint



#### tables à café, à thé ou de service

- Sont idéales pour les aires de détente et les espaces informels.
- Offertes avec des pieds variés et en différentes hauteurs.



#### les petites tables pour ordinateur portable, facilement déplaçables

Offrent aux utilisateurs une nouvelle façon d'organiser leurs outils.

## comprendre les tables (suite)

Le tableau suivant présente les hauteurs de toutes les tables Zones.

### Tables d'appoint

- Table à thé basse – 16 po de haut.
- Table à thé haute – 19 po de haut.
- Table à café – 19 po de haut.
- Table de service ronde – 18 po de haut.
- Table pour ordinateur portable – 26 po de haut.



\* Table de 19 po de hauteur



Table à thé basse  
(ronde et carrée)  
(ZNTSR/ZNTSS)

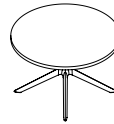

Table à thé haute  
(ronde et carrée)  
(ZNTTR/ZNTTS)



Table à café  
(ronde, carrée et  
rectangulaire)  
(ZNTTR/ZNTTS)

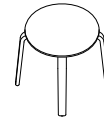

Table de service  
ronde  
(ZNTFF)

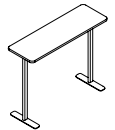

Table pour  
ordinateur  
portable  
(ZNTLT)

### Tables d'atelier basses

- 16 po de hauteur

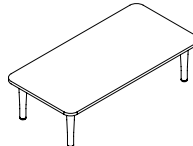

Table d'atelier  
rectangulaire basse  
(ZNTWG)

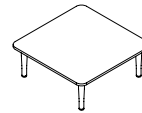

Table d'atelier  
carrée basse  
(ZNTWE)

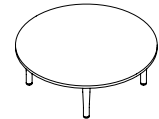

Table d'atelier  
ronde basse  
(ZNTWC)

### Tables de discussion

- 25 po de hauteur

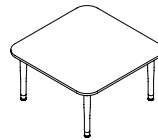

Table de discussion  
carrée (ZNTWB)

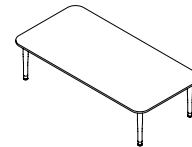

Table de discussion  
rectangulaire (ZNTWA)

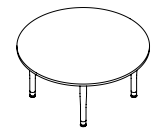

Table de discussion  
ronde (ZNTWD)

### Tables d'atelier

- 29 po de hauteur

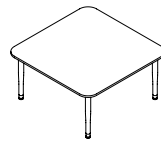

Table d'atelier carrée  
(ZNTWS)

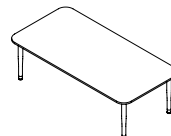

Table d'atelier  
rectangulaire  
(ZNTWT)

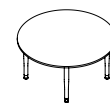

Table d'atelier ronde  
(ZNTWR)

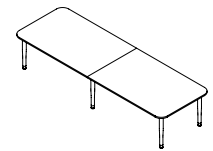

Table d'atelier longue  
(ZNTWM et  
ZNTWN)

### Tables de cantine

- 29 po, 36 po et 42 po de hauteur



\* Table de 36 po de hauteur



Table de cantine carrée  
arrondie (ZNTCS)



Table de cantine ronde  
(ZNTCR)



Table de cantine  
rectangulaire arrondie  
(ZNTCC)

### Tables étroites

- 42 po de hauteur

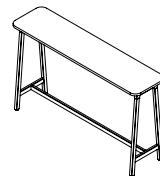

Table étroite droite  
(ZNTLS)



Table étroite courbe  
(ZNTLC)

### Tables dynamiques avec casier

- 43 po de hauteur

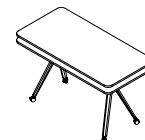

Table dynamique  
avec casier (ZNTCD)



tables de travail

# tableau d'ensemble

## ZNTCS Table de cantine carrée arrondie

Page 64



Hauteur fauteuil de travail (T)

## ZNTCR Table de cantine ronde

Page 65



Hauteur fauteuil de travail (T)

## ZNTCC Table de cantine rectangulaire arrondie

Page 66



Hauteur fauteuil de travail (T)

## ZNTCD Table dynamique avec casier

Page 68



## ZNTWT Table d'atelier rectangulaire

Page 70

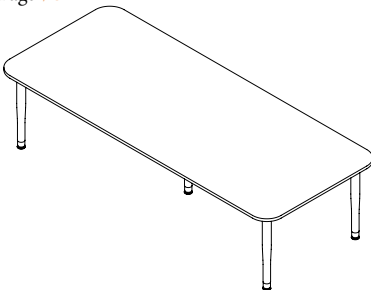

## ZMTWT Table d'atelier rectangulaire avec découpe pour accessoires électriques internationaux

Page 72

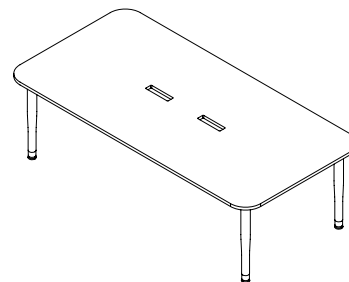

## ZNTWM Surface de travail pour table d'atelier longue

Page 74

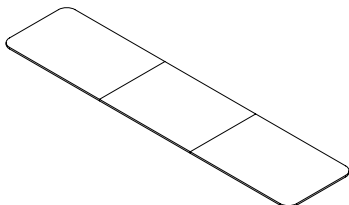

## ZNTWN Supports pour table d'atelier longue

Page 75

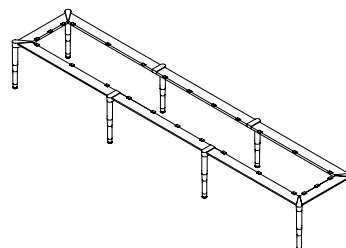

## tableau d'ensemble

**ZNTWS** Table d'atelier carrée

Page 76

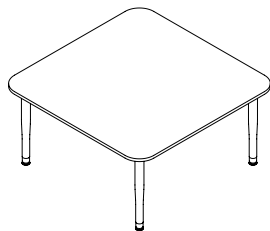

**ZNTWR** Table d'atelier ronde

Page 77

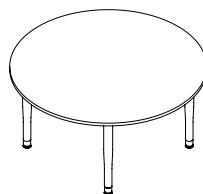

---

**ZNTWA** Table de discussion rectangulaire

Page 78

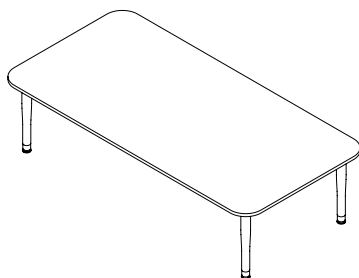

**ZMTWA** Table de discussion rectangulaire avec découpe pour accessoires électriques internationaux

Page 80

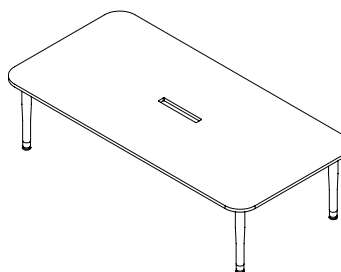

---

**ZNTWB** Table de discussion carrée

Page 82

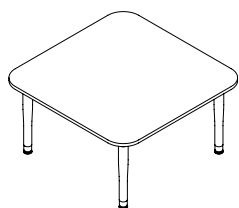

**ZNTWD** Table de discussion ronde

Page 83

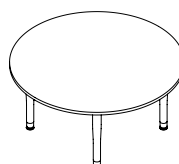

---

**ZNTWG** Table d'atelier rectangulaire basse

Page 84

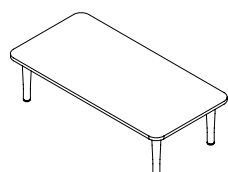

**ZNTWE** Table d'atelier carrée basse

Page 85

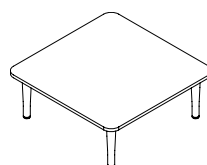

# tableau d'ensemble

## ZNTWC Table d'atelier ronde basse

Page 86

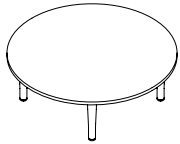

## ZNTBR Table bistro ronde

Page 87

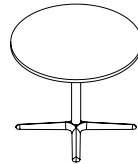

## ZNTBS Table bistro carrée arrondie

Page 88



## ZNTLS Table étroite - droite

Page 89

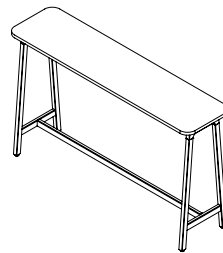

## ZNTLC Table étroite courbe

Page 90

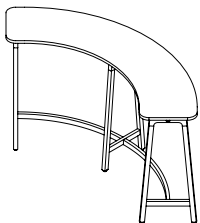

## ZNTG Attache de table étroite sur canapé

Page 91



## aperçu des tables de cantine

Dotées de pieds incurvés, les tables de cantine Zones sont parfaites pour le travail tant en position assise que debout.



- Hauteurs :
  - Fauteuil de travail (29 po)
  - Comptoir (36 po)
  - Bar (42 po)
- Styles :
  - Rectangulaire arrondie
  - Carrée arrondie
  - Ronde
- Offertes avec patins ayant une plage de nivellement de 1/2 po.

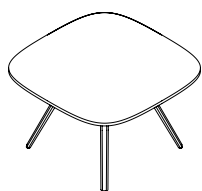

**Table de cantine carrée arrondie (ZNTCS)**

- Offerte en trois largeurs :
  - 36 po
  - 42 po
  - 48 po



**Table de cantine ronde (ZNTCR)**

- Offerte en quatre diamètres, selon la hauteur :
  - 30 po
  - 36 po
  - 42 po
  - 48 po

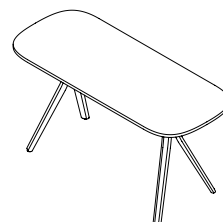

**Table de cantine rectangulaire arrondie (ZNTCC)**

- Offerte en trois formats :
  - 30 po x 72 po
  - 36 po x 72 po
  - 36 po x 96 po
- Offerte avec ou sans découpe pour chargeur (ZNEPLA / ZNEPLB seulement) au centre.
- Peut être dotée de roulettes (hauteur bar uniquement).

## aperçu des tables dynamiques avec casier

La table dynamique avec casier Zones comprend deux surfaces, l'une servant de surface de travail, et l'autre, de rangement. Ses pieds de type table de cantine avec roulettes en facilitent le déplacement dans les milieux de travail dynamiques.



- Hauteur de 43 po uniquement.
- Forme rectangulaire seulement.



### Table dynamique avec casier (ZNTCD)

- Offerte en deux formats :
  - 30 po x 72 po
  - 36 po x 72 po
- Offerte avec ou sans découpe pour chargeur (ZNEPLA / ZNEPLB seulement).
- Dotée de roulettes.
- S'utilise avec les tabourets Zones hauteur bar.

## finitions des tables de cantine

Voici les finitions offertes pour les tables de cantine Zones.

### Dessus de table :

- Stratifié Foundation Zones
- Stratifié de catégorie 2
- Placage de bois Zones



### Supports :

#### Cadre peint

- Greystone
- Crisp Grey
- Sand

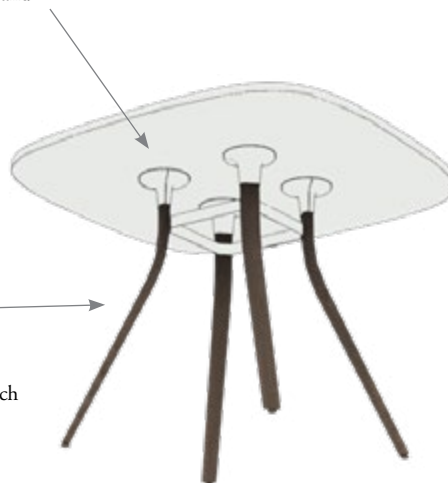

### Pieds :

#### Bois massif

- Natural Beech
- Greystone Beech
- Pecan Beech

### fil du bois

Le fil du bois de toutes les surfaces de travail est parallèle à la longueur.

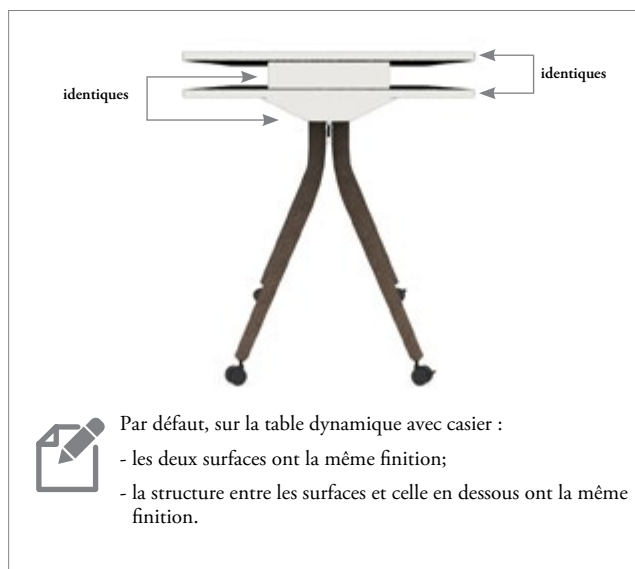

### Stratifié Foundation Zones



Greystone  
Beech



Natural  
Beech

+ tous les  
stratifiés  
Foundation

### Stratifié de catégorie 2:



Very White  
Matte

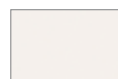

Atrium  
White Matte

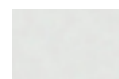

Crisp Grey  
Matte



Fossil Matte



Black Matte

### Placage de bois



Greystone  
Beech



Natural  
Beech



Pecan Beech

### Cadre peint



Greystone



Crisp Grey



Sand



# aménagements avec tables de cantine

**Il importe de tenir compte de ce qui suit dans les aménagements comportant des tables de cantine.**

Les tables de cantines sont offertes en un éventail de hauteurs et de formes, ce qui ouvre la porte à une foule d'aménagements.

	29 po de hauteur	36 po de hauteur	42 po de hauteur	43 po de hauteur
Rectangulaire arrondie	30 po x 72 po 36 po x 72 po 36 po x 96 po	30 po x 72 po 36 po x 72 po 36 po x 96 po	30 po x 72 po 36 po x 72 po 36 po x 96 po	s.o.
Dynamique avec casier	s.o.	s.o.	s.o.	30 po x 72 po 36 po x 72 po
Carrée arrondie	36 po de largeur 42 po de largeur 48 po de largeur	36 po de largeur 42 po de largeur 48 po de largeur	36 po de largeur 42 po de largeur 48 po de largeur	s.o.
Ronde	30 po de diamètre	30 po de diamètre	30 po de diamètre 36 po de diamètre 42 po de diamètre 48 po de diamètre	s.o.

## hauteur de référence

Les tables de cantine sont offertes en trois hauteurs convenant à différents styles de réunions : fauteuil de travail, comptoir et bar.



Hauteur fauteuil de travail  
(29 po)



Hauteur comptoir  
(36 po)



Hauteur bar  
(42 po)



Table dynamique avec casier – hauteur bar  
(43 po)

## aménagements avec tables de cantine (suite)

### usage recommandé

Ci-dessous se trouvent les usages recommandés des tables de cantine pour que l'espace personnel et l'espace de travail des utilisateurs soient adéquats et que les fauteuils soient bien disposés par rapport aux pieds incurvés.

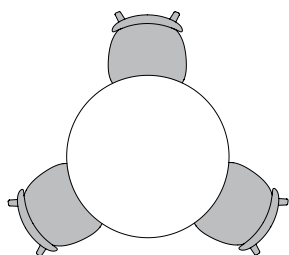

Table de cantine ronde  
30 po, 36 po, 42 po ou 48 po de diamètre  
(42 po de diamètre illustrée)  
3 personnes maximum

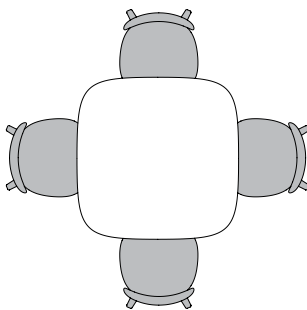

Table de cantine carrée arrondie  
36 po, 42 po ou 48 po  
(42 po illustrée)  
4 personnes maximum

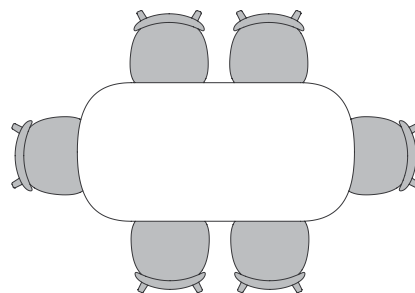

Table de cantine rectangulaire arrondie  
36 po x 72 po (P x La)  
(profondeur de 30 po aussi offerte)  
6 personnes maximum

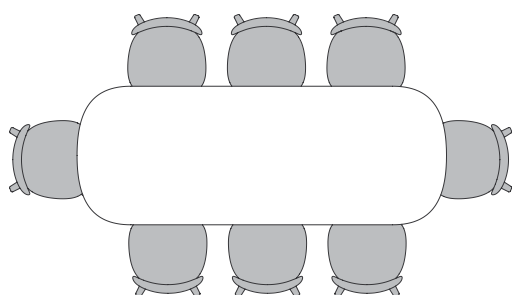

Table de cantine rectangulaire arrondie  
36 po x 96 po (P x La)  
(profondeur de 30 po aussi offerte)  
8 personnes maximum

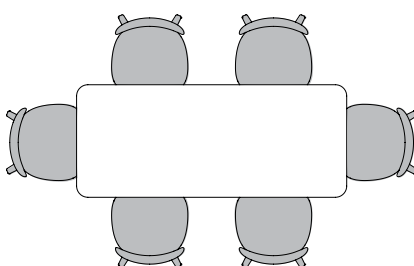

Table dynamique avec casier rectangulaire  
30 po x 72 po (P x La)  
6 personnes maximum

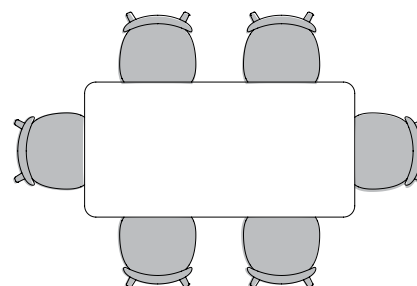
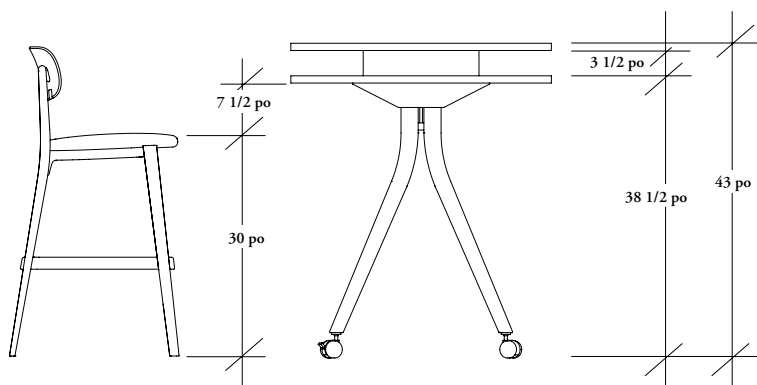

Table dynamique avec casier rectangulaire  
36 po x 72 po (P x La)  
6 personnes maximum

### aménagements avec la table dynamique avec casier

Il importe de tenir compte des dimensions suivantes dans les aménagements comportant une table dynamique avec casier afin de commander un tabouret de la bonne hauteur.

Il est recommandé d'utiliser un tabouret hauteur comptoir puisque la table dynamique avec casier mesure 1 po de hauteur de plus que les tables hauteur bar.



Tabouret hauteur comptoir

## aménagements avec tables de cantine (suite)

### accessoires électriques et gestion du câblage

Les tables suivantes peuvent être commandées avec une découpe pour chargeur. Le chargeur (ZNEPLA / ZNEPLB seulement) doit toutefois être commandé séparément.



Table de cantine rectangulaire arrondie (ZNTCC)

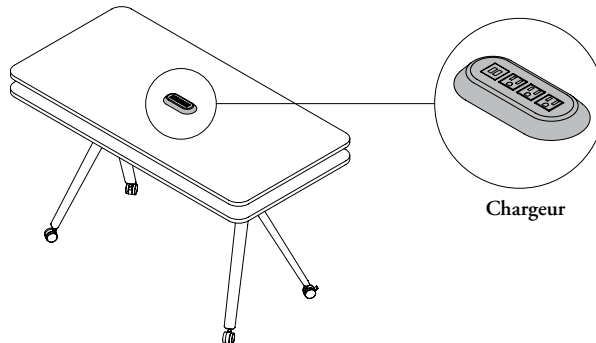
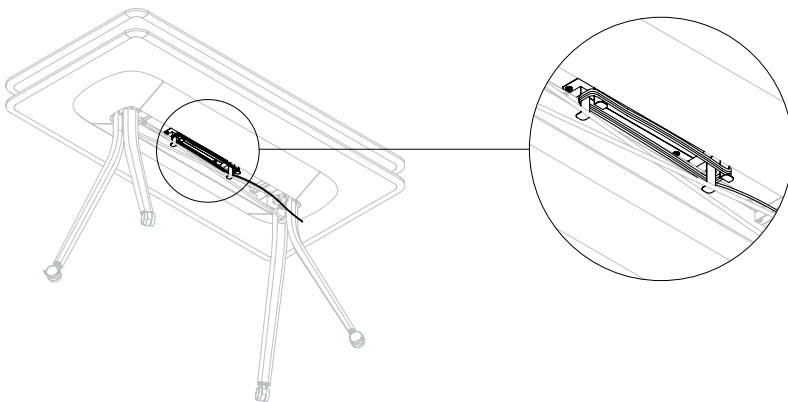
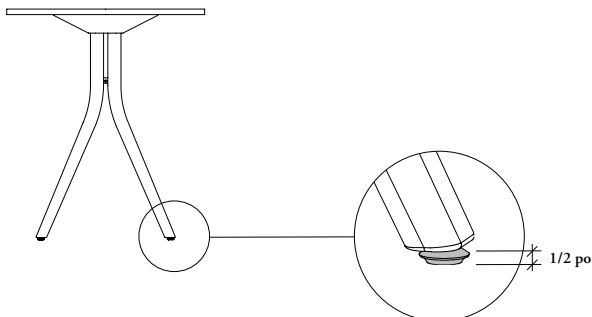

Table dynamique avec casier (ZNTCD)

Dans le cas de la table dynamique avec casier (ZNTCD), le chargeur est installé sur la surface de travail, mais la surface de rangement est dotée d'un trou d'accès pour la gestion du câblage.



### patins et roulettes



Les pieds avec patins des tables de cantine ont une plage de nivellement de 1/2 po.

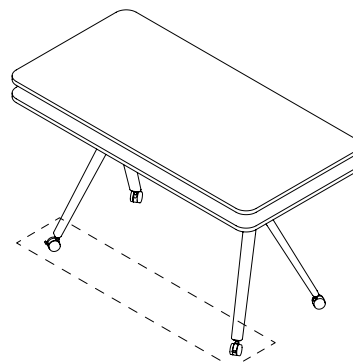

Les roulettes des tables de cantine se verrouillent sur un seul côté.

## aperçu des tables d'atelier

Les tables d'atelier Zones peuvent être utilisées dans des espaces semi-privés ou semi-conventionnels sans devoir recourir à des cloisons ou à l'architecture de la pièce. Elles répondent aux besoins des espaces de réunion classiques.



- Hauteur de 29 po.
- Trois styles :
  - Rectangulaire
  - Carrée
  - Ronde
- Avec ou sans découpes pour chargeur (ZNEPLA / ZNEPLB seulement) ou lampe de table.
- Peuvent accueillir un concentrateur USB pour chant utilisateur (offert par le biais du *programme d'ergonomie et d'accessoires Complements* de Teknion).
- Plage de nivellement de -1/2 po à +1 1/2 po.

### Chemin de table (pour table d'atelier)

- Le chemin de table optionnel offre une plateforme pouvant répondre à une multitude de besoins pour les réunions, notamment l'accès à l'alimentation et à l'éclairage.
- Profondeur de 9 po.
- Offert en largeurs de 24 po, de 48 po et de 72 po, en une ou en deux parties.

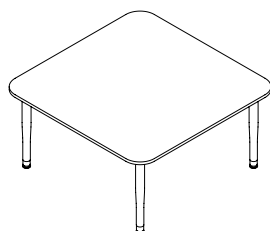

**Table d'atelier carrée (ZNTWS)**

- Largeur de 54 po ou de 60 po.

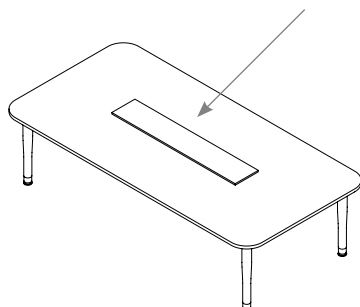

**Table d'atelier rectangulaire (ZNTWT)**

- Profondeur de 48 po.
- Largeur de 96 po ou de 120 po.
- Offerte avec découpes pour chargeur ou lampe de table, selon les configurations suivantes :
  - Aucune découpe
  - Une découpe pour chargeur au centre
  - Deux découpes pour chargeur vers l'intérieur
  - Deux découpes pour chargeur aux extrémités
  - Une découpe pour chargeur au centre et deux découpes pour lampe aux extrémités
  - Deux découpes pour chargeur vers l'intérieur et deux découpes pour lampe aux extrémités
  - Deux découpes pour chargeur aux extrémités et une découpe pour lampe vers l'intérieur
  - Deux découpes pour chargeur aux extrémités et deux découpes pour lampe vers l'intérieur

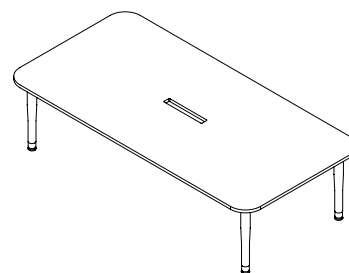

**Table d'atelier rectangulaire avec découpe pour accessoires électriques internationaux (ZMTWT)**

- Profondeur de 48 po.
- Largeur de 96 po ou de 120 po.
- Offerte avec découpes pour prise ou lampe de travail, selon les configurations suivantes :
  - Aucune découpe
  - Deux découpes pour prise
  - Deux découpes pour prise vers l'intérieur et deux découpes pour lampe aux extrémités
  - Une découpe pour lampe au centre et deux découpes pour prise

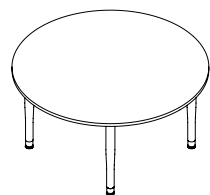

**Table d'atelier ronde (ZNTWR)**

- Diamètre de 54 po ou de 60 po.

## aperçu des tables de discussion

Les tables de discussion Zones ressemblent aux tables d'atelier, mais elles permettent d'adopter une posture plus décontractée lors de rencontres informelles.



- Hauteur de 25 po.
- Trois styles :
  - Rectangulaire
  - Carrée
  - Ronde
- Avec ou sans découpes pour chargeur (ZNEPLA / ZNEPLB seulement) ou lampe de table.
- Peuvent accueillir un concentrateur USB pour chant utilisateur (offert par le biais du *programme d'ergonomie et d'accessoires Complements* de Teknion).
- Plage de nivellement de -1/2 po à +1 1/2 po.

### Chemin de table (pour table d'atelier)

- Le chemin de table optionnel offre une plateforme pouvant répondre à une multitude de besoins pour les réunions, notamment l'accès à l'alimentation et à l'éclairage.
- Profondeur de 9 po.
- Largeur de 24 po, de 48 po ou de 72 po, en une seule partie.

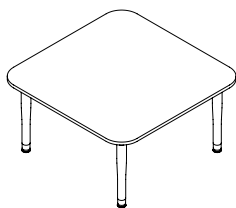

Table de discussion carrée (ZNTWB)

- Largeur de 48 po.

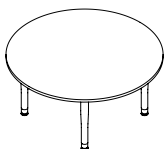

Table de discussion ronde (ZNTWD)

- Diamètre de 54 po.

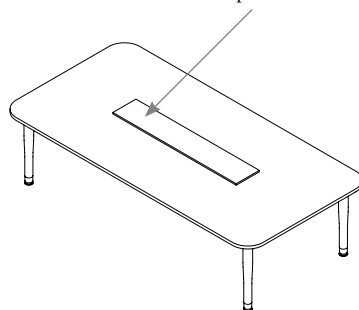

Table de discussion rectangulaire (ZNTWA)

- Profondeur de 48 po.
- Largeur de 72 po ou de 96 po.
- Offerte avec découpes pour chargeur ou lampe de table, selon les configurations suivantes :
  - Aucune découpe
  - Une découpe pour chargeur au centre
  - Deux découpes pour chargeur vers l'intérieur
  - Deux découpes pour chargeur aux extrémités
  - Une découpe pour chargeur au centre et deux découpes pour lampe aux extrémités
  - Deux découpes pour chargeur vers l'intérieur et deux découpes pour lampe aux extrémités
  - Deux découpes pour chargeur aux extrémités et une découpe pour lampe vers l'intérieur

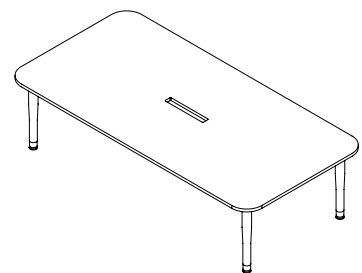

Table de discussion rectangulaire avec découpe pour accessoires électriques internationaux (ZMTWA)

- Profondeur de 48 po.
- Largeur de 72 po ou de 96 po.
- Offerte avec découpes pour prise ou lampe de table, selon les configurations suivantes :
  - Aucune découpe
  - Une découpe pour prise au centre
  - Deux découpes pour prise
  - Deux découpes pour prise vers l'intérieur et deux découpes pour lampe aux extrémités
  - Une découpe pour lampe au centre et deux découpes pour prise

## aperçu des tables d'atelier basses

Les tables d'atelier basses Zones sont parfaites pour les réunions décontractées.



- Hauteur de 16 po.
- Trois styles :
  - Ronde
  - Carrée
  - Rectangulaire
- Avec ou sans découpes pour chargeur (ZNEPLA / ZNEPLB seulement) ou accessoires électriques internationaux au centre.

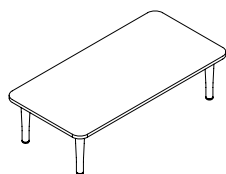

**Table d'atelier rectangulaire basse (ZNTWG)**

- Offerte dans les formats suivants :
  - 30 po x 48 po (P x La)
  - 30 po x 54 po (P x La)
  - 30 po x 60 po (P x La)
  - 30 po x 66 po (P x La)
  - 30 po x 72 po (P x La)

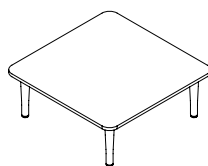

**Table d'atelier carrée basse (ZNTWE)**

- Offerte dans les formats suivants :
  - 42 po x 42 po (P x La)
  - 48 po x 48 po (P x La)

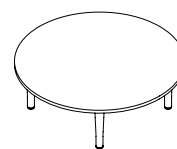

**Table d'atelier ronde basse (ZNTWC)**

- Diamètre de 48 po.

# finitions des tables d'atelier zones

Voici les finitions offertes pour les tables d'atelier et de discussion Zones.

**Dessus de table :**

- Stratifié Foundation Zones
- Stratifié de catégorie 2
- Placage de bois Zones

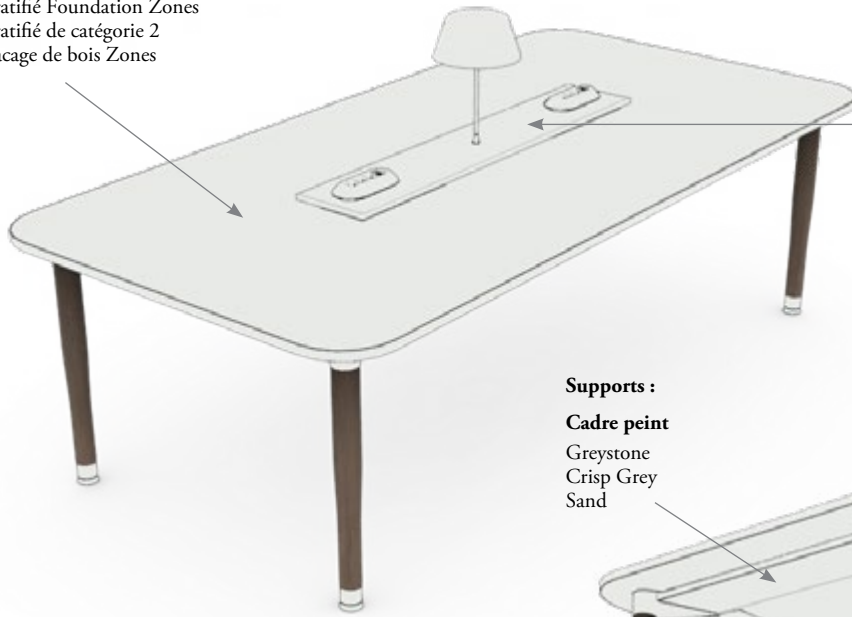

**Chemin de table :**

**Surface unie**

- Glacier White
- Stratifié pour surface de travail Zones
- Placage de bois Zones

**Supports :**

**Cadre peint**

- Greystone
- Crisp Grey
- Sand

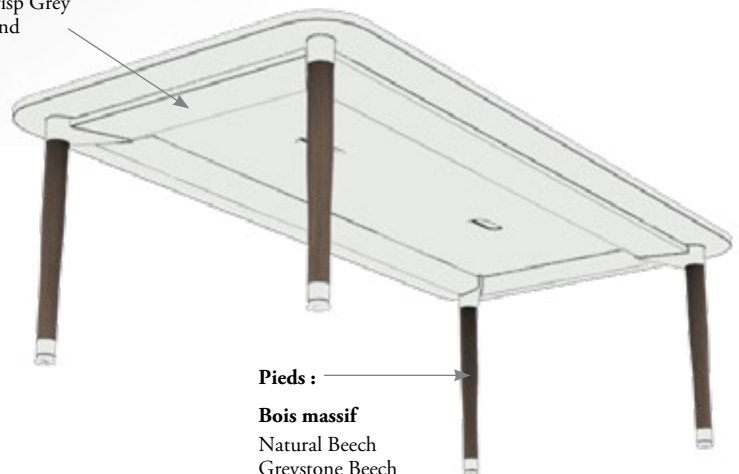

**Pieds :**

**Bois massif**

- Natural Beech
- Greystone Beech
- Pecan Beech

**fil du bois**

Le fil du bois de tous les dessus de table est parallèle à la longueur.

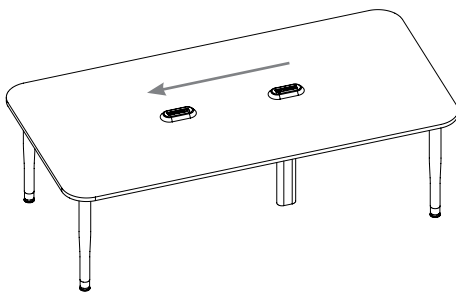

**Stratifié Foundation Zones:**



Greystone Beech



Natural Beech

+ tous les stratifiés Foundation

**Stratifié de catégorie 2:**



Very White Matte

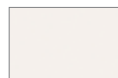

Atrium White Matte

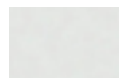

Crisp Grey Matte



Fossil Matte



Black Matte

**Placage de bois**



Greystone Beech



Natural Beech



Pecan Beech

**Cadre peint**



Greystone



Crisp Grey



Sand

**Surface unie**



Glacier White

## aménagements avec tables d'atelier

### usage recommandé

Ci-dessous se trouvent les usages recommandés des tables d'atelier et de discussion pour que l'espace personnel et l'espace de travail soient adéquats.

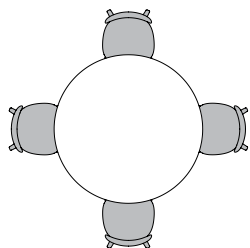

Table ronde  
54 po ou 60 po de diamètre  
4 personnes maximum

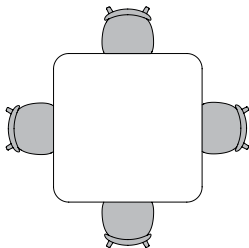

Table carrée  
48 po ou 60 po  
4 personnes maximum

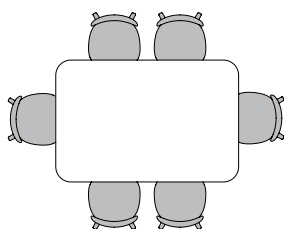

Table rectangulaire  
48 po x 72 po (P x La)  
6 personnes maximum

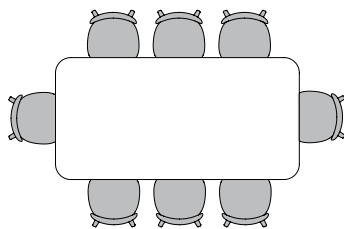

Table rectangulaire  
48 po x 96 po (P x La)  
8 personnes maximum

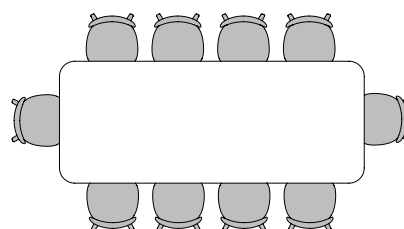

Table rectangulaire  
48 po x 120 po (P x La)  
10 personnes maximum

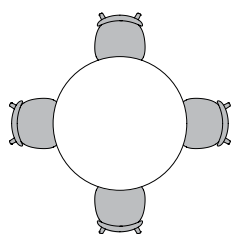

Table de discussion ronde  
54 po de diamètre  
4 personnes maximum

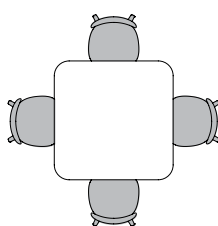

Table de discussion carrée  
48 po x 48 po (P x La)  
4 personnes maximum

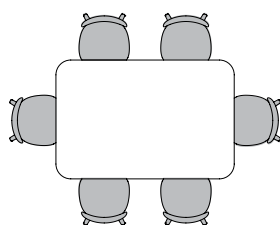

Table de discussion rectangulaire  
48 po x 72 po (P x La)  
6 personnes maximum

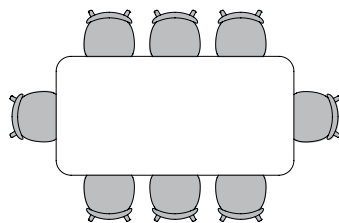
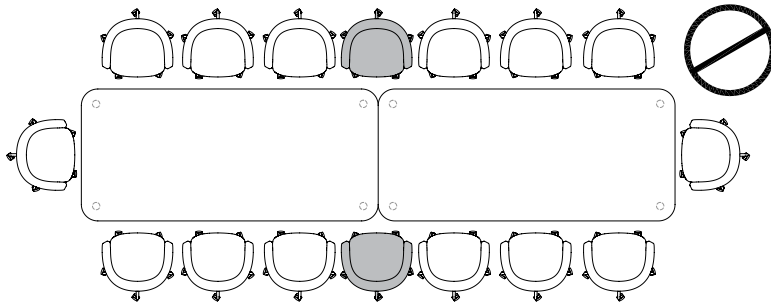

Table de discussion rectangulaire  
48 po x 96 po (P x La)  
8 personnes maximum



## aménagements avec tables d'atelier (suite)

Les tables rectangulaires Zones ne doivent pas être groupées, car l'emplacement des pieds pourrait ne pas convenir à la disposition des fauteuils.



### comparaison des tables d'atelier, des tables de discussion et des tables d'atelier basses

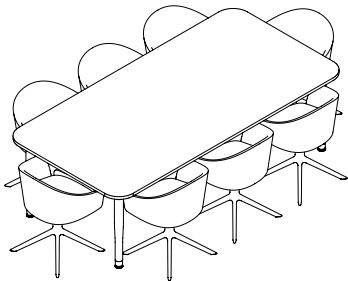

Table d'atelier

- Hauteur de 29 po idéale pour les rencontres et les espaces conventionnels.
- S'utilise avec des fauteuils multifonctionnels et des fauteuils de travail.

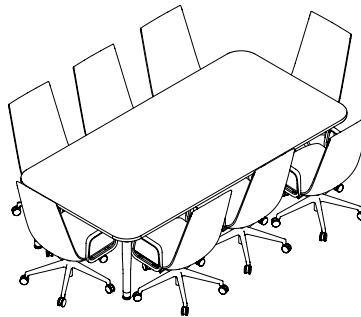

Table de discussion

- Hauteur de 25 po idéale pour les espaces décontractés.
- S'utilise avec le fauteuil de détente compact Zones et les fauteuils d'appoint de Teknion et de Studio TK.

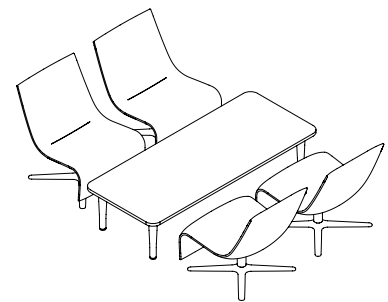
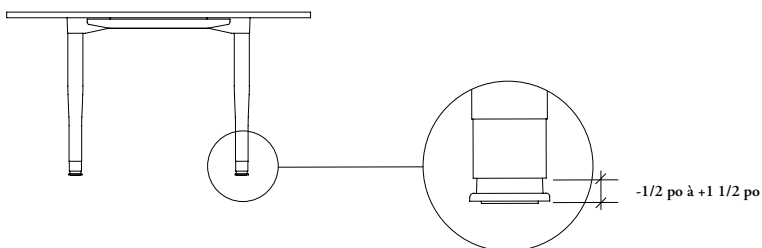

Table d'atelier basse

- Hauteur de 16 po idéale pour les aires informelles.
- S'utilise avec des fauteuils multifonctionnels et des fauteuils de travail.

### plage de nivellement



Les tables d'atelier et de discussion ont une plage de nivellement de -1/2 po à +1 1/2 po.

## aménagements avec tables d'atelier (suite)

### chemin de table

- S'installe sur le dessus d'une table d'atelier ou de discussion.
- Offert en trois tailles assorties aux longueurs des tables.
- Une foule de configurations de découpes sont offertes pour l'installation de chargeurs (ZNEPLA / ZNEPLB seulement) ou de lampes de table.

#### Tables de 72 po de largeur : un chemin de table de 36 po de largeur



Un chargeur et deux lampes de table

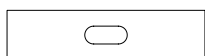

Un chargeur



Aucune découpe

#### Tables de 96 po de largeur : un chemin de table de 48 po de largeur

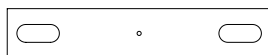

Deux chargeurs et une lampe de table



Deux chargeurs et deux lampes de table



Deux chargeurs aux extrémités



Deux chargeurs vers l'intérieur



Aucune découpe

#### Tables de 120 po de largeur : un chemin de table de 72 po de largeur



Deux chargeurs et deux lampes de table



Deux chargeurs



Aucune découpe

#### Tables de 120 po de largeur : deux chemins de table de 24 po de largeur



Deux chargeurs et deux lampes de table



Deux chargeurs



Aucune découpe

Il y a toujours un espace de 3/8 po dans les découpes pour chargeur afin d'y passer les câbles.

Espace de 3/8 po

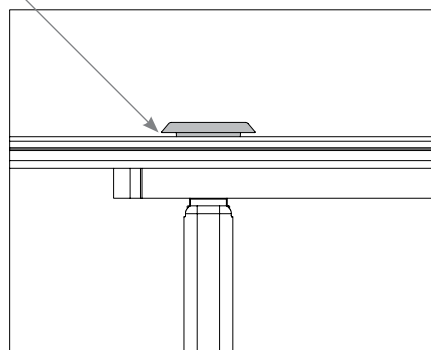

Lorsqu'un chargeur est commandé pour une table sans chemin de table, l'espace de 3/8 po se trouvera entre le chargeur et le dessus de table.

Espace de 3/8 po

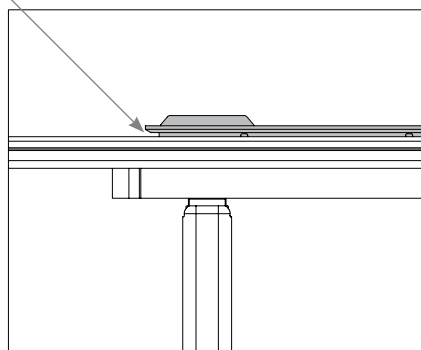

Lorsqu'un chargeur est commandé pour une table avec un chemin de table, l'espace de 3/8 po se trouvera entre le chemin et le dessus de table.



## aperçu des tables d'atelier longues

La collection de tables Zones se voit bonifiée par la table d'atelier longue, une surface commune pour la collaboration spontanée et le travail en solo.



- Hauteur de 29 po.
- Forme rectangulaire seulement.
- Avec ou sans découpes pour chargeur (ZNEPLA / ZNEPLB seulement) ou accessoires électriques internationaux (CALA).
- Peuvent accueillir un concentrateur USB pour chant utilisateur (offert par le biais du *programme d'ergonomie et d'accessoires Complements* de Teknion).
- Plage de nivellement de -1/2 po à +1 1/2 po.
- Surface de travail et supports commandés séparément; les supports conviennent aux surfaces de travail de même largeur.

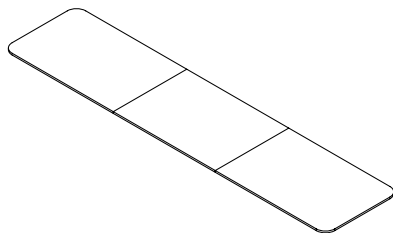

Surface de travail pour table d'atelier longue (ZNTWM)

• **Formats :**

- 48 po x 144 po (P x La)
- 48 po x 192 po (P x La)
- 48 po x 216 po (P x La)
- 48 po x 288 po (P x La)

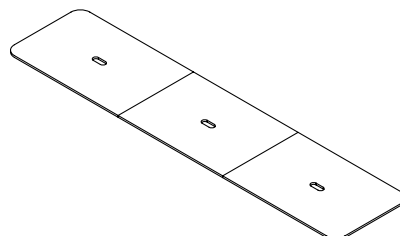

Surface de travail pour table d'atelier longue avec découpes pour chargeur (ZNTWM)

• **Formats :**

- 48 po x 144 po (P x La)
- 48 po x 192 po (P x La)
- 48 po x 216 po (P x La)
- 48 po x 288 po (P x La)
- Avec découpes pour chargeur (ZNEP).

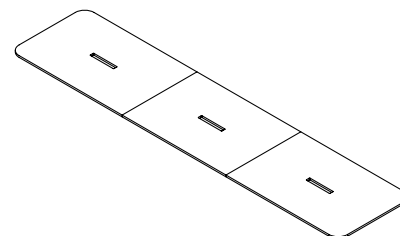

Surface de travail pour table d'atelier longue avec découpes pour accessoires électriques internationaux (ZNTWM)

• **Formats :**

- 48 po x 144 po (P x La)
- 48 po x 192 po (P x La)
- 48 po x 216 po (P x La)
- 48 po x 288 po (P x La)
- Avec découpes pour le module d'alimentation CALA (ZNEB).

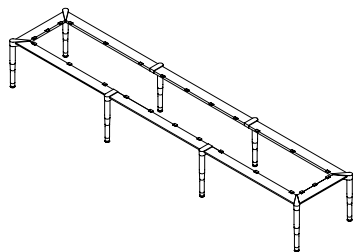

Supports pour table d'atelier longue (ZNTWN)

- Hauteur de 28 po.
- Profondeur de 48 po.
- Largeur de 144 po, 192 po, 216 po ou 288 po.

**AUSSI OFFERT**

Consulter la section *Intégration aux postes de travail* du présent guide pour tout savoir sur l'écran de table (ZNDST).

## aménagements avec tables d'atelier longues

Il importe de tenir compte de ce qui suit dans les aménagements comportant des tables d'atelier longues.

### usage recommandé

Ci-dessous se trouvent les usages recommandés des tables d'atelier longues pour que l'espace personnel et l'espace de travail soient adéquats.

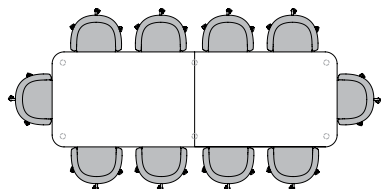

Table d'atelier longue  
48 po x 144 po (P x La)  
10 personnes maximum

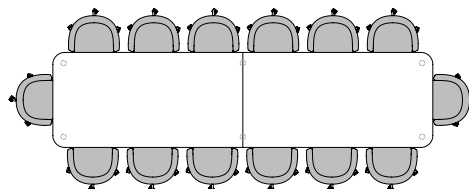

Table d'atelier longue de 16 pi  
48 po x 192 po (P x La)  
14 personnes maximum

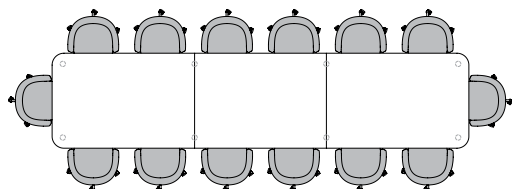

Table d'atelier longue de 18 pi  
48 po x 216 po (P x La)  
14 personnes maximum

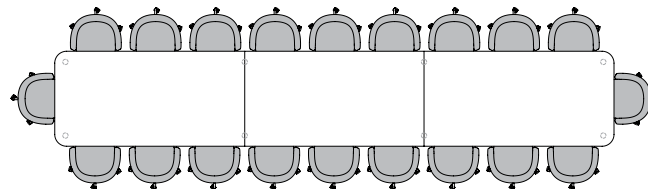
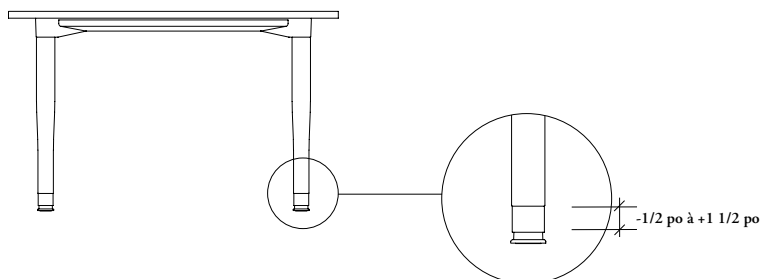

Table d'atelier longue de 24 pi  
48 po x 288 po (P x La)  
20 personnes maximum

### plage de nivellement



Les tables d'atelier longues ont une plage de nivellement de -1/2 po à +1 1/2 po.

## aménagements avec tables d'atelier longues (suite)

### accessoires électriques et gestion du câblage

La table d'atelier longue (ZNTWM / ZNTWN) peut être commandée avec une découpe pour chargeur. Le chargeur (ZNEPLA / ZNEPLB seulement) doit être commandé séparément.

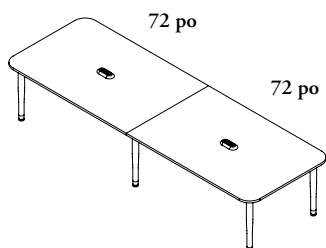

48 po x 144 po (P x La)  
Peut avoir 2 découpes pour chargeur

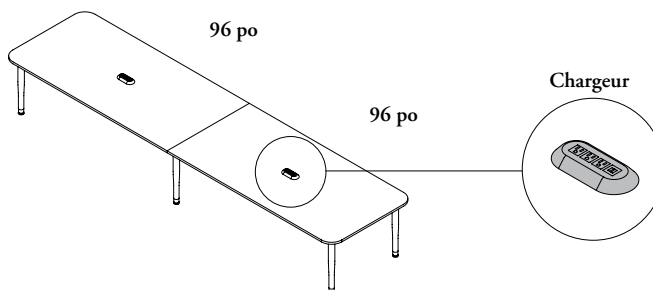

48 po x 192 po (P x La)  
Peut avoir 2 découpes pour chargeur

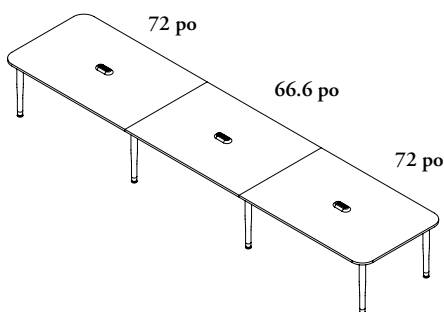

48 po x 216 po (P x La)  
Peut avoir 3 découpes pour chargeur

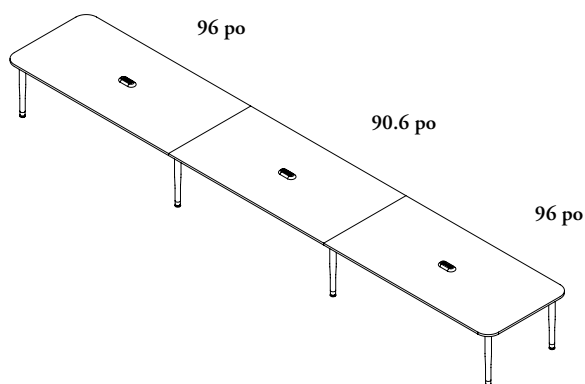

48 po x 288 po (P x La)  
Peut avoir 3 découpes pour chargeur

Pour une table d'atelier longue de 288 po, il faut commander un chargeur ayant un câble d'au moins 180 po de chaque côté pour qu'il atteigne le centre.

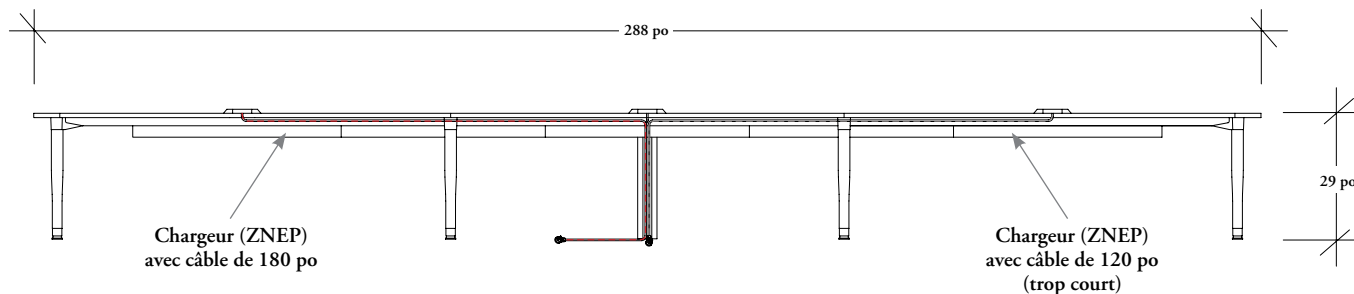

## aménagements avec tables d'atelier longues (suite)

### accessoires électriques et gestion du câblage

La table d'atelier longue (ZNTWM / ZNTWN) peut être commandée avec des découpes pour accessoires électriques internationaux.

- Seul le module d'alimentation double CALA (ZNEBD) convient à la table d'atelier longue avec découpes pour accessoires électriques internationaux. Il doit être commandé séparément.

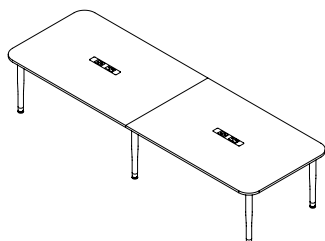

48 po x 144 po (P x La)  
Peut avoir 2 découpes pour module CALA

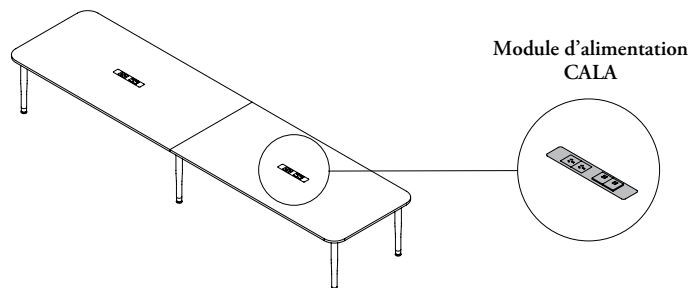

48 po x 192 po (P x La)  
Peut avoir 2 découpes pour module CALA

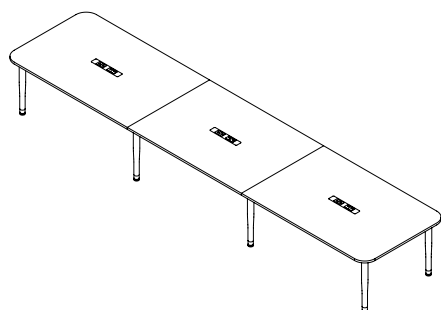

48 po x 216 po (P x La)  
Peut avoir 3 découpes pour module CALA

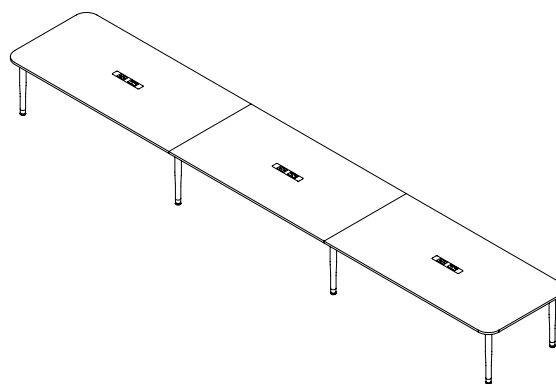

48 po x 288 po (P x La)  
Peut avoir 3 découpes pour module CALA

## finitions des tables d'atelier longues

Voici les finitions offertes pour les tables d'atelier longues Zones.

### Table Top:

- Stratifié Foundation Zones
- Stratifié de catégorie 2
- Placage de bois Zones



### Supports :

#### Cadre peint

- Greystone
- Crisp Grey
- Sand

### Pieds :

- Stratifié Foundation Zones
- Stratifié de catégorie 2
- Placage de bois Zones

### fil du bois

Le fil du bois de toutes les surfaces de travail est parallèle à la longueur.

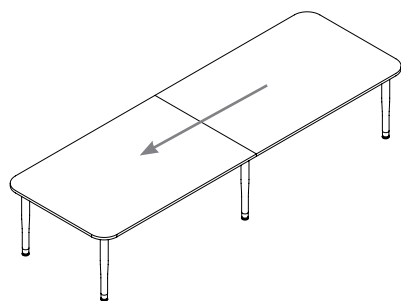

### Stratifié Foundation Zones:



Greystone  
Beech



Natural  
Beech

+ tous les  
stratifiés  
Foundation

### Stratifié de catégorie 2:



Very White  
Matte

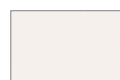

Atrium  
White Matte

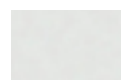

Crisp Grey  
Matte



Fossil Matte



Black Matte

### Placage de bois



Greystone  
Beech



Natural  
Beech



Pecan Beech

### Cadre peint



Greystone



Crisp Grey



Sand



## comprendre les accessoires électriques pour tables

Les tables Zones offrent des options d'éclairage, d'accès à l'alimentation sur la surface, de concentrateurs USB et de gestion du câblage. Voici les différentes options offertes.

Pour en savoir plus sur ces produits, consulter la section *Éclairage, accessoires électriques et gestion du câblage*. Les options sont illustrées sur une table d'atelier, mais certaines sont offertes sur les tables de cantine.



Les lampes de table et les chargeurs s'installent soit sur un chemin de table, soit directement sur le dessus de table.



Les concentrateurs USB se fixent aux bords de table pour être facilement accessibles. Des gestionnaires de câblage sont aussi offerts pour acheminer les câbles sous la table.

Il faut faire attention lorsque l'on pousse une chaise sous la table pour éviter d'endommager les concentrateurs USB.



La gestion du câblage sous la surface de travail permet de conserver une apparence épurée sous la table et au sol.

## aperçu des tables bistro

Les tables bistro Zones conviennent parfaitement aux aires de détente et aux espaces informels.

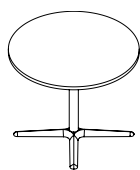

**Table bistro ronde (ZNTBR)**

- Hauteurs :
  - Fauteuil de travail (29 po)
  - Comptoir (36 po)
  - Bar (42 po)
- Largeur de 36 po.

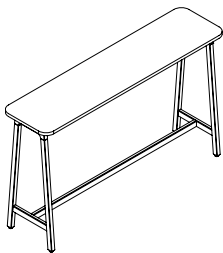
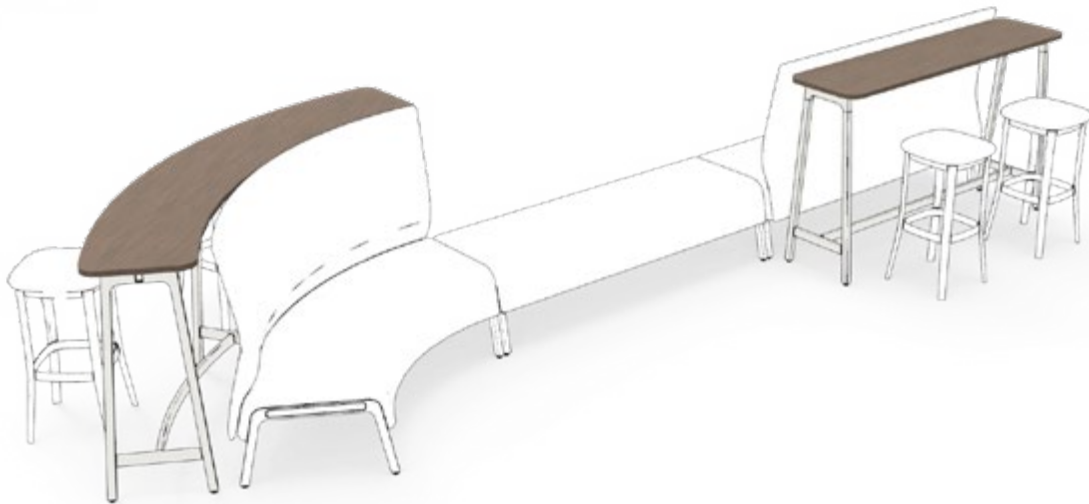

**Table bistro carrée arrondie (ZNTBS)**

- Hauteurs :
  - Fauteuil de travail (29 po)
  - Comptoir (36 po)
  - Bar (42 po)
- Largeur de 36 po.

## aperçu des tables étroites

Les tables étroites Zones s'utilisent seules ou avec des fauteuils modulaires. Leur format les rend idéales pour les aires de détente et les espaces informels.



### Table étroite droite (ZNTLS)

- Formats :
  - 18 po x 48 po (P x La)
  - 18 po x 60 po (P x La)
  - 18 po x 72 po (P x La)
- Hauteur de 42 po.
- En option :
  - Barre d'alimentation compacte (ZNYEPS)
  - Concentrateur USB Swerv, à branchement (YMSUB)

Pour en savoir plus, voir la section *Éclairage, accessoires électriques et gestion du câblage*.

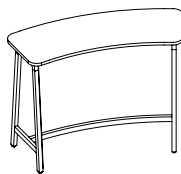

### Table étroite courbe (ZNTLC)

- Formats :
  - 18 po x 30 po (P x La)
  - 18 po x 60 po (P x La)
  - 18 po x 90 po (P x La)
- Hauteur de 42 po.
- En option :
  - Barre d'alimentation compacte (ZNYEPS)
  - Concentrateur USB Swerv, à branchement (YMSUB)

Pour en savoir plus, voir la section *Éclairage, accessoires électriques et gestion du câblage*.

## aménagements avec tables étroites

**Il importe de tenir compte de ce qui suit dans les aménagements comportant des tables étroites.**

Les tables étroites peuvent être autoportantes ou combinées pour former une table plus longue.

- Un maximum de trois tables peuvent être jointes pour former une surface d'au plus 18 pi de long.
- Les combinaisons sont formées de tables de début, de milieu et de fin.



Table étroite autoportante

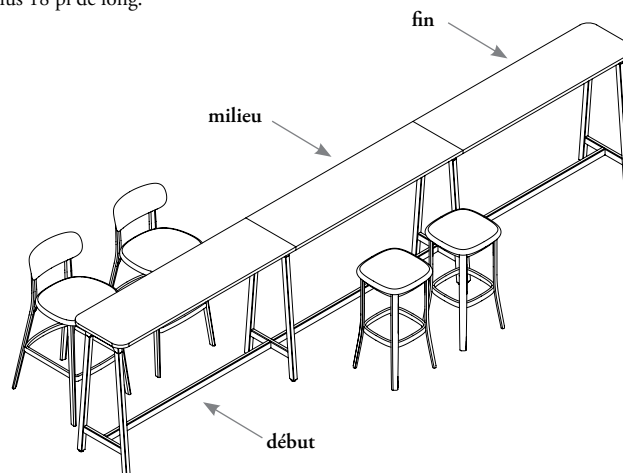

Tables étroites liées

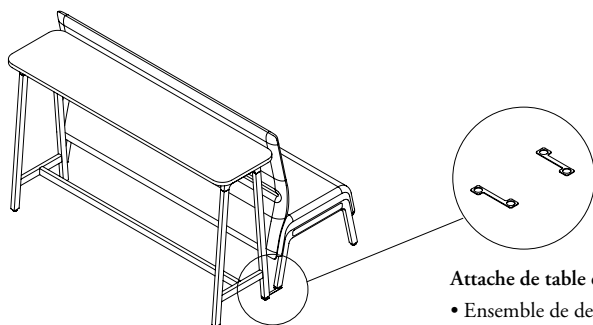

### Attache de table étroite sur canapé (ZNTG)

- Ensemble de deux attaches.
- Requisite pour joindre une table étroite à un fauteuil modulaire Zones.

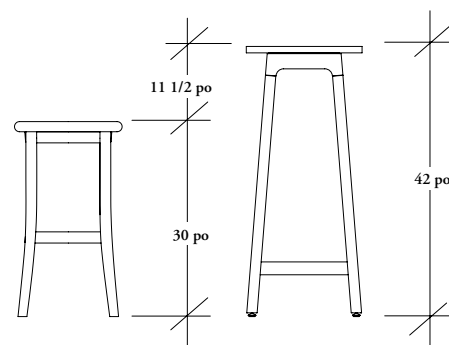

Grand tabouret (ZNMT)

Table étroite autoportante

### usage recommandé

Ci-dessous se trouvent les usages recommandés des tables pour que l'espace personnel et l'espace de travail soient adéquats.

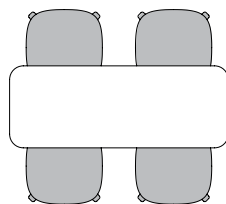

Table étroite autoportante rectangulaire  
18 po x 48 po (P x La)  
4 personnes maximum

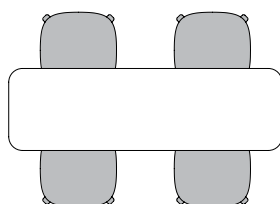

Table étroite autoportante rectangulaire  
18 po x 60 po (P x La)  
4 personnes maximum

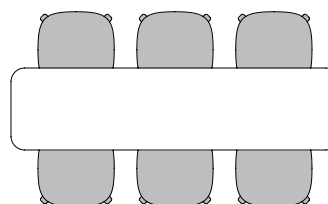

Table étroite autoportante rectangulaire  
18 po x 72 po (P x La)  
6 personnes maximum

## aménagements avec tables étroites (suite)

Les tables étroites courbes peuvent être autoportantes ou combinées pour former une table plus longue.

- Les combinaisons sont formées de tables de début, de milieu et de fin.

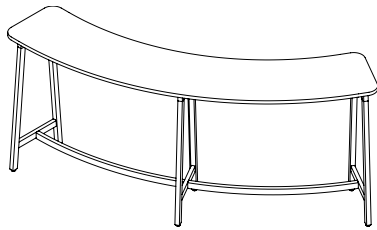
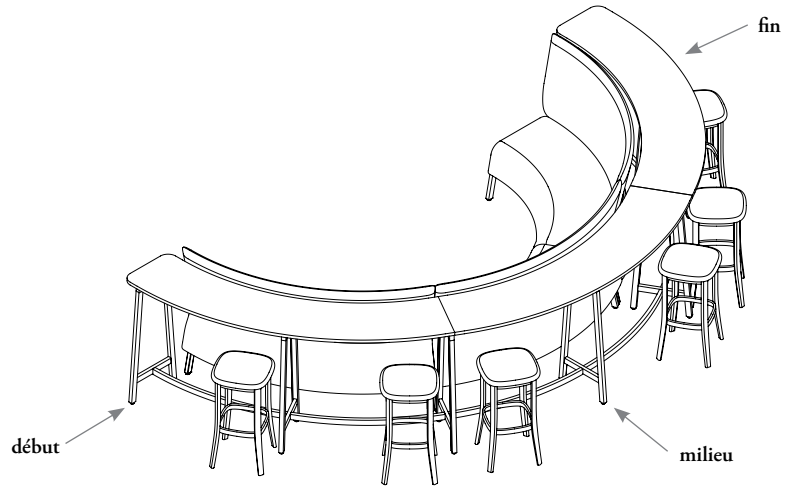
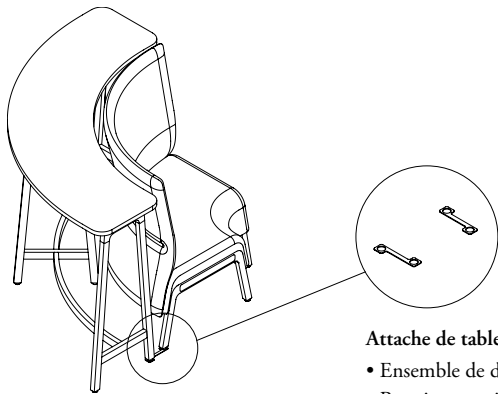

Table étroite courbe autoportante



Tables étroites courbes combinées



### Attache de table étroite sur canapé (ZNTG)

- Ensemble de deux attaches.
- Requise pour joindre une table étroite courbe à un fauteuil modulaire Zones.

### usage recommandé

Ci-dessous se trouvent les usages recommandés des tables pour que l'espace personnel et l'espace de travail soient adéquats.

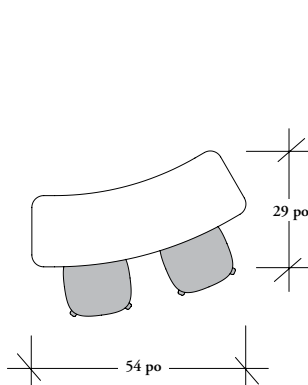

Table étroite courbe autoportante  
2 personnes maximum

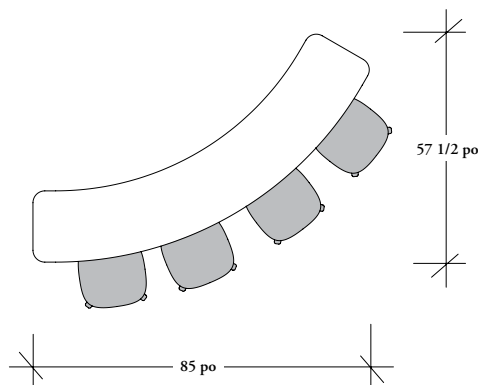

Table étroite courbe autoportante  
4 personnes maximum

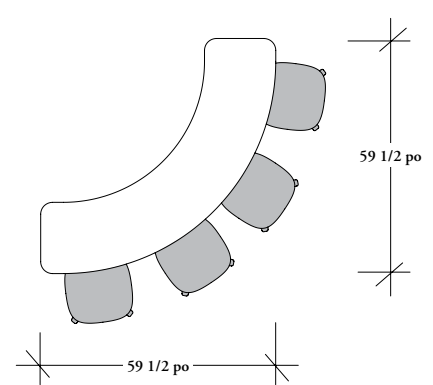
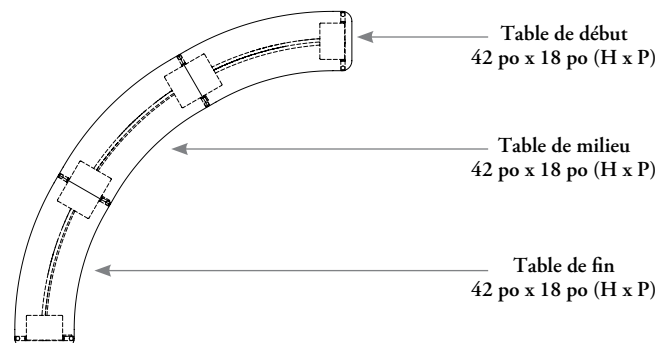
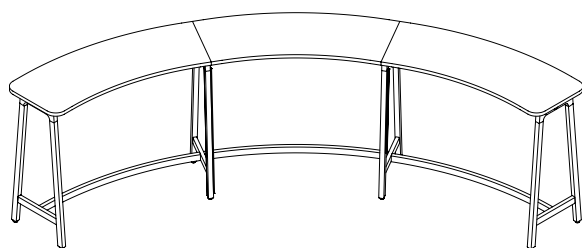

Table étroite courbe autoportante  
4 personnes maximum

## aménagements avec tables étroites (suite)

Il importe de tenir compte de ce qui suit dans les aménagements comportant des tables étroites.

### Tables étroites courbes à 30°



### Tables étroites courbes à 60°

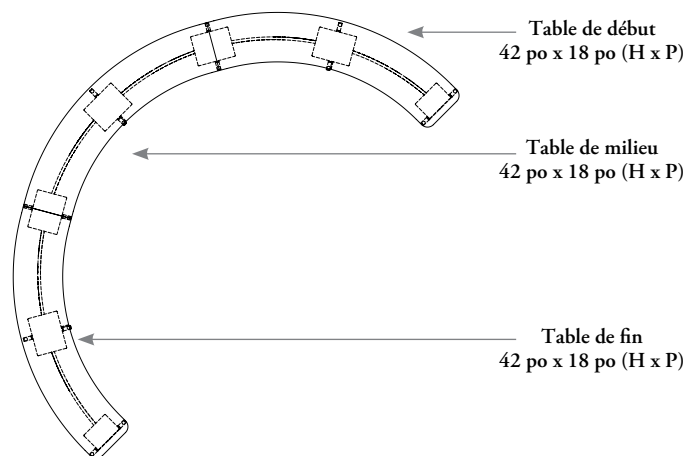
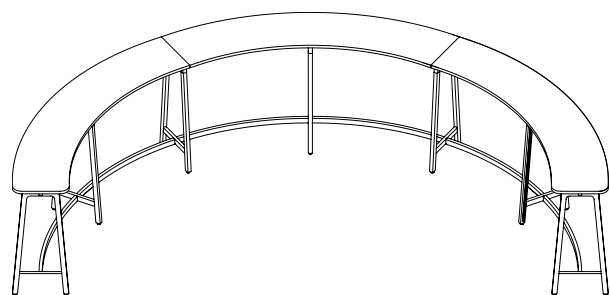



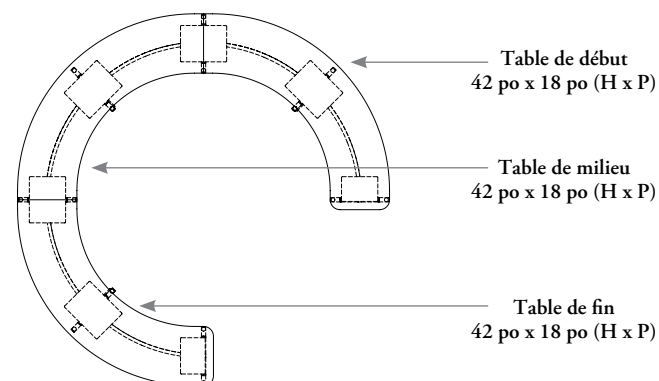
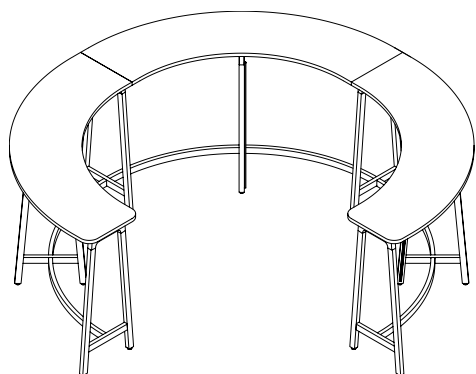

### Tables étroites courbes à 90°

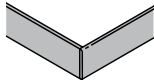

## aperçu des styles de garnitures de chants

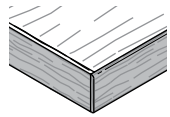
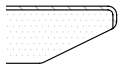
Le tableau ci-dessous présente les divers styles de garnitures et finitions des bureaux.

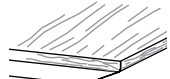
		Surface en stratifié	Surface en placage de bois naturel et Flintwood
Plat (8) – stratifié			s.o.
Plat (9) – placage de bois et Flintwood		s.o.	
Découpé plein (H)			

## ZNTCS

### Table de cantine carrée arrondie

La table de cantine carrée arrondie est dotée de pieds incurvés en bois procurant une allure décontractée et élégante à l'espace de réunion, en hauteur pour travail en position assise ou debout.

#### ÉLÉMENTS COMPRIS

Un dessus de table, quatre pieds avec embouts, patins de nivellement et quincaillerie de montage. Anneau de retenue avec quincaillerie pour les tables de hauteur comptoir et bar.



Hauteur fauteuil de travail (T)

#### OPTIONS

Hauteur	Profondeur	Finition du dessus de table	Style du chant	Finition des garnitures de chants	Finition des pieds en bois	Finition peinte du cadre
<b>T</b> Fauteuil de travail	36, 42, 48	Stratifié Foundation Zones Stratifié de catégorie 2 Placage de bois Zones	<b>8</b> Plat (stratifié)	Couleurs de garniture Zones	<b>BR</b> Greystone Beech <b>BS</b> Natural Beech <b>DC</b> Pecan Beech	<b>24</b> Greystone
<b>C</b> Comptoir			<b>9</b> Plat (placage de bois)			<b>25</b> Crisp Grey
<b>B</b> Bar			<b>H</b> Découpé plein			<b>27</b> Sand

#### COMMANDE TYPE

<b>ZNTCS T</b>	<b>36</b>	<b>2T</b>	<b>8</b>	<b>4G</b>	<b>BR</b>	<b>24</b>
----------------	-----------	-----------	----------	-----------	-----------	-----------

#### DIMENSIONS PO / MM

P
36 / 914
42 / 1067
48 / 1219
36 / 914
42 / 1067
48 / 1219
36 / 914
42 / 1067
48 / 1219

#### PRIX

STRATIFIÉ FOUNDATION		STRATIFIÉ DE CATÉGORIE 2		PLACAGE DE BOIS ZONES	
Chant plat	Chant déc. plein	Chant plat	Chant déc. plein	Chant plat	Chant déc. plein
<b>HAUTEUR FAUTEUIL DE TRAVAIL</b>					
855	931	1014	1090	1604	1604
899	996	1058	1155	1755	1755
926	1028	1085	1187	1921	1921
<b>HAUTEUR COMPTOIR</b>					
938	1014	1097	1173	1690	1690
981	1078	1140	1237	1837	1837
1002	1105	1161	1264	2009	2009
<b>HAUTEUR BAR</b>					
947	1025	1105	1184	1702	1702
989	1086	1148	1245	1849	1849
1014	1119	1173	1278	2021	2021



La table de cantine ronde est dotée de pieds incurvés en bois procurant une allure décontractée et élégante à l'espace, en hauteur pour travail en position assise ou debout.

**Z N T C R**

**Table de cantine ronde**

**ÉLÉMENTS COMPRIS**

Un dessus de table, quatre pieds avec embouts (trois pieds pour les tables de 30 po de diamètre), patins de nivellement et quincaillerie de montage. Anneau de retenue avec quincaillerie pour les tables de hauteur comptoir et bar.

**REMARQUES**

Les tables de hauteur fauteuil de travail (T) et comptoir (C) sont offertes avec un diamètre de 30 po seulement.



Hauteur fauteuil de travail (T)

**OPTIONS**

Hauteur	Diamètre	Finition du dessus de table	Style du chant	Finition des garnitures de chants	Finition des pieds en bois	Finition peinte du cadre
T Fauteuil de travail	30, 36, 42, 48	Stratifié Foundation Zones Stratifié de catégorie 2 Placage de bois Zones	8 Plat (stratifié)	Couleurs de garniture Zones	BR Greystone Beech	24 Greystone
C Comptoir			9 Plat (placage de bois)		BS Natural Beech	25 Crisp Grey
B Bar			H Découpé plein		DC Pecan Beech	27 Sand

**COMMANDE TYPE**

<b>ZNTCR T</b>	<b>30</b>	<b>2T</b>	<b>8</b>	<b>4G</b>	<b>BR</b>	<b>24</b>
----------------	-----------	-----------	----------	-----------	-----------	-----------

**DIMENSIONS  
PO / MM**

Diamètre
30 / 762
30 / 762
30 / 762
36 / 914
42 / 1067
48 / 1219

**PRIX**

STRATIFIÉ FOUNDATION		STRATIFIÉ DE CATÉGORIE 2		PLACAGE DE BOIS ZONES	
Chant plat	Chant déc. plein	Chant plat	Chant déc. plein	Chant plat	Chant déc. plein
<b>HAUTEUR FAUTEUIL DE TRAVAIL</b>					
639	695	713	769	2349	2349
<b>HAUTEUR COMPTOIR</b>					
676	732	751	806	2393	2393
<b>HAUTEUR BAR</b>					
701	756	775	831	2419	2419
947	1025	1105	1184	1702	1702
989	1086	1148	1245	1849	1849
1014	1119	1173	1278	2021	2021

## ZNTCC

### Table de cantine rectangulaire arrondie



Hauteur fauteuil de travail (T)

La table de cantine rectangulaire arrondie est dotée de pieds incurvés en bois procurant une allure décontractée et élégante à l'espace de réunion, en hauteur pour travail en position assise ou debout.

#### ÉLÉMENTS COMPRIS

Un dessus de table, deux paires de pieds avec patins de nivellement, ferrures et quincaillerie de montage, un ensemble de couvercles pour dessous de surface et, pour les hauteurs comptoir et bar, un ensemble de traverses.

#### ÉLÉMENTS NON COMPRIS

Avec la découpe (Y), le chargeur (ZNEPLA, ZNEPLB) doit être commandé séparément.

#### OPTIONS

Hauteur	Profondeur	Largeur	Découpe
T Fauteuil de travail C Comptoir B Bar R Bar avec roulettes	30, 36	72, 96	N Aucune Y Une découpe au centre T Découpe pour accessoires électriques internationaux

#### COMMANDE TYPE

ZNTCC T	30	72	N
---------	----	----	---

#### OPTIONS (SUITE)

Finition du dessus de table	Style du chant	Finition des garnitures de chants	Finition des pieds en bois	Finition peinte du cadre
Stratifié Foundation Zones	8 Plat (stratifié)	Couleurs de garniture Zones	BR Greystone Beech	24 Greystone
Stratifié de catégorie 2	9 Plat (placage de bois)		BS Natural Beech	25 Crisp Grey
Placage de bois Zones	H Découpé plein		DC Pecan Beech	27 Sand

#### COMMANDE TYPE

2T	8	BR	24
----	---	----	----

Consulter la grille de prix à la page suivante.

ZNTCC

Table de cantine rectangulaire  
arrondie (suite)

DIMENSIONS  
PO / MM

D	W
30 / 762	72 / 1829
36 / 914	72 / 1829
36 / 914	96 / 2438
30 / 762	72 / 1829
36 / 914	72 / 1829
36 / 914	96 / 2438
30 / 762	72 / 1829
36 / 914	72 / 1829
36 / 914	96 / 2438
30 / 762	72 / 1829
36 / 914	72 / 1829
36 / 914	96 / 2438

PRIX

STRATIFIÉ FOUNDATION		STRATIFIÉ DE CATÉGORIE 2		PLACAGE DE BOIS ZONES	
Chant plat	Chant déc. plein	Chant plat	Chant déc. plein	Chant plat	Chant déc. plein
<b>TASK HEIGHT</b>					
1119	1206	1269	1356	2226	2226
1292	1441	1592	1740	2474	2474
1391	1572	1710	1891	2854	2854
<b>COUNTER HEIGHT</b>					
1249	1337	1399	1487	2369	2369
1431	1576	1731	1876	2623	2623
1528	1709	1847	2028	2999	2999
<b>BAR HEIGHT</b>					
1270	1361	1420	1510	2393	2393
1453	1597	1753	1897	2647	2647
1551	1731	1870	2050	3023	3023
<b>BAR WITH CASTERS</b>					
1298	1387	1448	1537	2421	2421
1481	1625	1781	1924	2674	2674
1580	1759	1899	2078	3051	3051

If Cut Out is specified, add 28

## ZNTCD

### Table dynamique avec casier



La table dynamique avec casier comprend deux surfaces, l'une servant de surface de travail, et l'autre, de rangement. Ses pieds de type table de cantine avec roulettes en facilitent le déplacement pour en optimiser l'utilisation dans les milieux de travail dynamiques.

#### ÉLÉMENTS COMPRIS

Deux dessus de table, deux paires de pieds avec roulettes, un ensemble de couvercles pour dessous de surface, un espaceur, ferrures et quincaillerie de montage.

#### ÉLÉMENTS NON COMPRIS

Avec la découpe (Y), le chargeur (ZNEPLA, ZNEPLB) doit être commandé séparément.

#### REMARQUES

La table est uniquement offerte avec des roulettes.

Elle vient avec deux ferrures supplémentaires pour gestionnaire de câblage.

#### OPTIONS

Profondeur	Largeur	Découpe	Finition du dessus de table	Style du chant	Finition des garnitures de chants	Finition des pieds en bois	Finition peinte du cadre
30, 36	72	<b>N</b> Aucune <b>Y</b> Une découpe au centre <b>T</b> Découpe pour accessoires électriques internationaux	Stratifié Foundation Zones Stratifié de catégorie 2 Placage de bois Zones	<b>H</b> Découpé plein	Couleurs de garniture Zones	<b>BR</b> Greystone Beech <b>BS</b> Natural Beech <b>DC</b> Pecan Beech	<b>24</b> Greystone <b>25</b> Crisp Grey <b>27</b> Sand

#### COMMANDE TYPE

<b>ZNTCD 36</b>	<b>72</b>	<b>N</b>	<b>2T</b>	<b>H</b>	<b>4G</b>	<b>BR</b>	<b>24</b>
-----------------	-----------	----------	-----------	----------	-----------	-----------	-----------

#### DIMENSIONS

PO / MM

D	W
30 / 762	72 / 1829
36 / 914	72 / 1829

#### PRIX

FOUNDATION LAMINATE	GRADE 2 LAMINATE	ZONES VENEER
Chant déc. plein	Chant déc. plein	Chant déc. plein
<b>AUCUNE DÉCOUPE (N)</b>		
1892	2191	3945
2205	2804	4446

Découpe : ajouter 28



## Z N T W T

### Table d'atelier rectangulaire

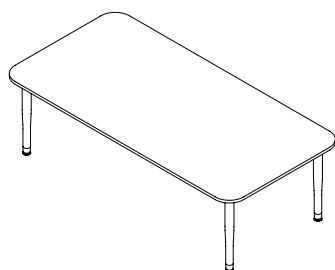

La table d'atelier rectangulaire offre un espace de réunion informelle auquel il est possible d'intégrer des options d'alimentation grâce à un chemin de table.

#### ÉLÉMENTS COMPRIS

Un dessus de table, quatre pieds avec patins de nivellement et embouts pour montage au coin. Pieds cylindriques, patins et plaque de montage sous la surface supplémentaires pour les tables de 120 po de largeur. Quincaillerie de montage et couvercles.

Chemin de table en une partie (option E).

Chemin de table en deux parties (option T).

#### REMARQUES

Le chemin de table en deux parties n'est offert que pour les tables de 120 po de largeur. Les options de découpes ne sont pas toutes offertes pour chacune des tailles de chemin de table; consulter le *Guide des applications* pour en savoir plus. Les lampes de table (ZNETL) et les chargeurs (ZNEPLA/ZNEPLB) doivent être commandés séparément.

Le chemin de table en une partie (E) n'est pas offert en placage de bois pour les tables de 120 po de largeur.

Les tables de 120 po de largeur **ne sont pas** offertes en coloris uni.

#### OPTIONS

Hauteur	Profondeur	Largeur	Chemin de table	Découpe
T Fauteuil de travail	48	96, 120	N Aucun E Une partie T Deux parties	NN Aucune PA 1 pour chargeur au centre PB 2 pour chargeur vers l'int. PC 2 pour chargeur extrémités PD 1 pour chargeur au centre et 2 pour lampe extrémités PE 2 pour chargeur vers l'int. et 2 pour lampe extrémités PF 2 pour chargeur extrémités et 1 pour lampe vers l'int. PG 2 pour chargeur extrémités et 2 pour lampe vers l'int.

#### COMMANDE TYPE

ZNTWT T	48	96	N	PB
---------	----	----	---	----

#### OPTIONS (SUITE)

Finition du dessus de table	Style du chant	Finition des garnitures de chants	Finition des pieds en bois	Finition peinte du cadre	Finition du chemin de table
Stratifié Foundation Zones	8 Plat (stratifié)	Couleurs de garniture Zones	BR Greystone Beech	24 Greystone	Surface unie Stratifié pour surface de travail Placage de bois
Stratifié de catégorie 2	9 Plat (placage de bois)		BS Natural Beech	25 Crisp Grey	
Placage de bois Zones	H Découpé plein		DC Pecan Beech	27 Sand	

#### COMMANDE TYPE (SUITE)

2T	8	4G	BR	24	BR
----	---	----	----	----	----

Consulter la grille de prix à la page suivante.

Z N T W T

Table d'atelier rectangulaire (suite)

DIMENSIONS PO / MM		PRIX					
P	La	STRATIFIÉ FOUNDATION		STRATIFIÉ DE CATÉGORIE 2		PLACAGE DE BOIS ZONES	
		Chant plat	Chant déc. plein	Chant plat	Chant déc. plein	Chant plat	Chant déc. plein
48 / 1219	96 / 2438	1986	2238	2305	2557	4305	4305
48 / 1219	120 / 3048	2539	3155	3137	3753	5425	5425

Chemin de table ou découpe pour lampe de table ou chargeur : ajouter 28

Chemin de table de 48 po sur une table de 96 po : ajouter le supplément approprié.

Chemin de table avec surface unie	Chemin de table en stratifié	Chemin de table en placage de bois
597	349	551

Chemin de table de 72 po sur une table de 120 po : ajouter le supplément approprié.

Chemin de table avec surface unie	Chemin de table en stratifié	Chemin de table en placage de bois
777	394	n/a

Deux chemins de table de 24 po sur une table de 120 po : ajouter le supplément approprié.

Chemin de table avec surface unie	Chemin de table en stratifié	Chemin de table en placage de bois
893	581	865

## Z M T W T

### Table d'atelier rectangulaire avec découpe pour accessoires électriques internationaux

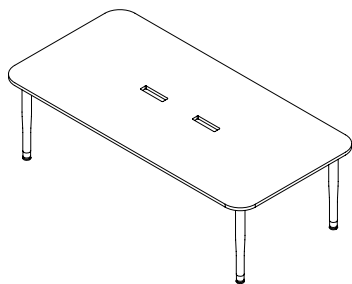

La table d'atelier rectangulaire avec découpe pour accessoires électriques internationaux offre un espace de réunion informelle auquel il est possible d'intégrer des options d'alimentation grâce à un chemin de table.

#### ÉLÉMENTS COMPRIS

Un dessus de table, quatre pieds avec patins de nivellement et embouts pour montage au coin. Ensemble supplémentaire de pied, de patin de nivellement et de plaque de montage sous la surface pour les tables de 120 po de largeur. Quincaillerie de montage et couvercles.

Chemin de table en une partie (option E).

#### REMARQUES

Les découpes suivantes ne sont offertes qu'avec le chemin de table en une partie (E) : deux découpes pour prise vers l'intérieur et deux découpes pour lampe aux extrémités (PE), et une découpe pour lampe au centre et deux découpes pour prise (PF).

Le chemin de table en une partie (E) **n'est pas** offert en placage de bois pour les tables de 120 po de largeur.

Les découpes des tables de 96 po de largeur peuvent accueillir deux prises, et celles des tables de 120 po, quatre.

Les tables de 120 po de largeur **ne sont pas** offertes en coloris uni.

#### OPTIONS

Hauteur	Profondeur	Largeur	Chemin de table	Découpe
T Fauteuil de travail	48	096, 120	N Aucun E Une partie	NN Aucune PB 2 pour prise PE 2 pour prise vers l'int. et 2 pour lampe extrémités PF 1 pour lampe au centre et 2 pour prise

#### COMMANDE TYPE

ZMTWT T	48	096	N	PB
---------	----	-----	---	----

#### OPTIONS (SUITE)

Finition du dessus de table	Style du chant	Finition des garnitures de chants	Finition des pieds en bois	Finition peinte du cadre	Finition du chemin de table
Stratifié Foundation Zones	8 Plat (stratifié)	Couleurs de garniture Zones	BR Greystone Beech	24 Greystone	Surface unie
Stratifié de catégorie 2	9 Plat (placage de bois)		BS Natural Beech	25 Crisp Grey	Stratifié pour surface de travail
Placage de bois Zones	H Découpé plein		DC Pecan Beech	27 Sand	Placage de bois

#### COMMANDE TYPE (SUITE)

2T	8	4G	BR	24	BR
----	---	----	----	----	----

Consulter la grille de prix à la page suivante.



Z M T W T

**Table d'atelier rectangulaire avec découpe pour accessoires électriques internationaux (suite)**

DIMENSIONS PO / MM		PRIX					
P	La	STRATIFIÉ FOUNDATION		STRATIFIÉ DE CATÉGORIE 2		PLACAGE DE BOIS ZONES	
		Chant plat	Chant déc. plein	Chant plat	Chant déc. plein	Chant plat	Chant déc. plein
48 / 1219	96 / 2438	1986	2238	2305	2557	4305	4305
48 / 1219	120 / 3048	2539	3155	3137	3753	5425	5425

Chemin de table ou découpe pour lampe de table ou chargeur : ajouter 28

Chemin de table de 48 po sur une table de 96 po : ajouter le supplément approprié.

Chemin de table avec surface unie	Chemin de table en stratifié	Chemin de table en placage de bois
597	349	551

Chemin de table de 72 po sur une table de 120 po : ajouter le supplément approprié.

Chemin de table avec surface unie	Chemin de table en stratifié	Chemin de table en placage de bois
777	394	n/a

## ZNTWM

### Surface de travail pour table d'atelier longue

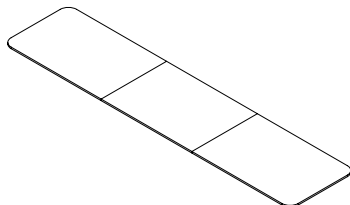

La surface de travail pour table d'atelier longue offre amplement d'espace de réunion et peut être dotée d'options d'alimentation intégrées.

#### ÉLÉMENTS COMPRIS

Largeur	Dessus de table
144	2
192	2
216	3
288	3

#### ÉLÉMENTS NON COMPRIS

Avec la découpe (P), le chargeur (ZNEPLA, ZNEPLB) doit être commandé séparément.

#### REMARQUES

Les supports et les accessoires électriques se commandent séparément.

#### OPTIONS

Profondeur	Largeur	Découpe	Finition du dessus de table	Style du chant	Finition des garnitures de chants
48	144, 192, 216, 288	<b>N</b> Aucune <b>P</b> Découpe pour chargeur au centre <b>T</b> Découpe pour accessoires électriques internationaux	Stratifié Foundation Zones Stratifié de catégorie 2 Placage de bois Zones	<b>8</b> Plat (stratifié) <b>9</b> Plat (placage de bois) <b>H</b> Découpé plein	Couleurs de garniture Zones

#### COMMANDE TYPE

<b>ZNTWM 48</b>	<b>192</b>	<b>N</b>	<b>2T</b>	<b>8</b>	<b>BR</b>
-----------------	------------	----------	-----------	----------	-----------

#### DIMENSIONS PO / MM

P	La
48 / 1219	144 / 3658
48 / 1219	192 / 4877
48 / 1219	216 / 5486
48 / 1219	288 / 7315
48 / 1219	144 / 3658
48 / 1219	192 / 4877
48 / 1219	216 / 5486
48 / 1219	288 / 7315

#### PRIX

STRATIFIÉ FOUNDATION		STRATIFIÉ DE CATÉGORIE 2		PLACAGE DE BOIS ZONES	
Chant plat	Chant déc. plein	Chant plat	Chant déc. plein	Chant plat	Chant déc. plein
<b>AUCUNE DÉCOUPE (N)</b>					
894	1273	1493	1871	4001	4001
937	1495	1575	2133	4907	4907
1343	1908	2241	2806	6001	6001
1405	2245	2362	3202	7359	7359
<b>DÉCOUPE POUR CHARGEUR AU CENTRE / DÉCOUPE POUR ACCESSOIRES ÉLECTRIQUES INTERNATIONAUX</b>					
950	1328	1549	1927	4057	4057
993	1551	1631	2189	4962	4962
1427	1992	2325	2890	6084	6084
1488	2328	2445	3285	7443	7443

Les supports pour table d'atelier longue servent de base où installer une surface de travail pour table d'atelier longue.

**ZNTWN**

**Supports pour table d'atelier longue**

**ÉLÉMENTS COMPRIS**

Largeur	Éléments compris
144	4 pieds de coin et 2 pieds centraux avec pattes de nivellement et embouts
192	4 pieds de coin et 2 pieds centraux avec pattes de nivellement et embouts
216	4 pieds de coin et 4 pieds centraux avec pattes de nivellement et embouts
288	4 pieds de coin et 4 pieds centraux avec pattes de nivellement et embouts

Quincaillerie de montage et couvercles compris pour toutes les largeurs.

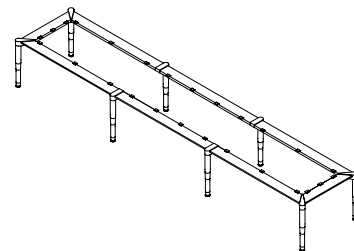

**OPTIONS**

Hauteur	Profondeur	Largeur	Finition des pieds en bois	Finition peinte du cadre
29	48	144, 192, 216, 288	BR Greystone Beech BS Natural Beech DC Pecan Beech	24 Greystone 25 Crisp Grey 27 Sand

**COMMANDE TYPE**

<b>ZNTWN 29</b>	<b>48</b>	<b>192</b>	<b>BR</b>	<b>24</b>
-----------------	-----------	------------	-----------	-----------

**DIMENSIONS  
PO / MM**

H	P	La
29 / 737	48 / 1219	144 / 7315
29 / 737	48 / 1219	192 / 7315
29 / 737	48 / 1219	216 / 7315
29 / 737	48 / 1219	288 / 7315

**PRIX**

3232
3334
4377
4503

## ZNTWS

### Table d'atelier carrée

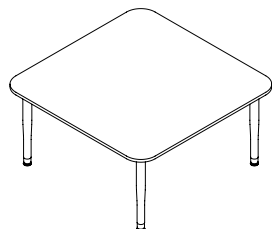

La table d'atelier carrée offre un espace de réunion informelle qui peut aussi servir de poste de travail d'appoint au cours de la journée.

#### ÉLÉMENTS COMPRIS

Un dessus de table, quatre pieds avec patins de nivellement et embouts pour montage au coin. Structure de montage sous la surface, quincaillerie de montage et couvercles.

#### REMARQUES

La table d'atelier carrée n'est pas offerte avec un chemin de table, mais peut être dotée d'une découpe pour chargeur ou pour lampe de table au centre. La lampe de table (ZNETL) et le chargeur (ZNEPLA/ZNEPLB) doivent être commandés séparément.

#### OPTIONS

Hauteur	Profondeur	Découpe	Finition du dessus de table	Style du chant	Finition des garnitures de chants	Finition des pieds en bois	Finition peinte du cadre
<b>T</b> Fauteuil de travail	48, 60	<b>N</b> Aucune <b>P</b> Découpe pour chargeur au centre <b>L</b> Découpe pour lampe au centre <b>T</b> Découpe pour accessoires électriques internationaux	Stratifié Foundation Zones Stratifié de catégorie 2 Placage de bois Zones	<b>8</b> Plat (stratifié) <b>9</b> Plat (placage de bois) <b>H</b> Découpé plein	Couleurs de garniture Zones	<b>BR</b> Greystone Beech <b>BS</b> Natural Beech <b>DC</b> Pecan Beech	<b>24</b> Greystone <b>25</b> Crisp Grey <b>27</b> Sand

#### COMMANDE TYPE

<b>ZNTWS T</b>	<b>60</b>	<b>N</b>	<b>2T</b>	<b>8</b>	<b>4G</b>	<b>BR</b>	<b>24</b>
----------------	-----------	----------	-----------	----------	-----------	-----------	-----------

#### DIMENSIONS PO / MM

P
48 / 1219
60 / 1524

#### PRIX

STRATIFIÉ FOUNDATION		STRATIFIÉ DE CATÉGORIE 2		PLACAGE DE BOIS ZONES	
Chant plat	Chant déc. plein	Chant plat	Chant déc. plein	Chant plat	Chant déc. plein
1611	1717	1770	1876	2515	2515
1885	2033	2184	2333	3663	3663

If Light or Power Cut-Outs are specified add 28

La table d'atelier ronde offre un espace de réunion informelle qui peut aussi servir de poste de travail d'appoint au cours de la journée.

**ÉLÉMENTS COMPRIS**

Un dessus de table, quatre pieds avec patins de nivellement et embouts pour montage au coin. Structure de montage sous la surface, quincaillerie de montage et couvercles.

**REMARQUES**

La table d'atelier ronde n'est pas offerte avec un chemin de table, mais peut être dotée d'une découpe pour chargeur ou pour lampe de table au centre. La lampe de table (ZNETL) et le chargeur (ZNEPLA/ZNEPLB) doivent être commandés séparément.

**Z N T W R**  
**Table d'atelier ronde**

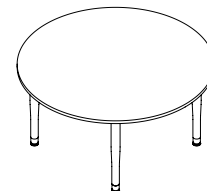

**OPTIONS**

Hauteur	Diamètre	Découpe	Finition du dessus de table	Style du chant	Edge Trim Finish	Finition des pieds en bois	Finition peinte du cadre
T Fauteuil de travail	54, 60	<b>N</b> Aucune <b>P</b> Découpe pour chargeur au centre <b>L</b> Découpe pour lampe au centre <b>T</b> Découpe pour accessoires électriques internationaux	Stratifié Foundation Zones Stratifié de catégorie 2 Placage de bois Zones	<b>8</b> Plat (stratifié) <b>9</b> Plat (placage de bois) <b>H</b> Découpé plein	Zones Edge Trim Colors	<b>BR</b> Greystone Beech <b>BS</b> Natural Beech <b>DC</b> Pecan Beech	<b>24</b> Greystone <b>25</b> Crisp Grey <b>27</b> Sand

**COMMANDE TYPE**

<b>ZNTWS T</b>	<b>60</b>	<b>N</b>	<b>2T</b>	<b>8</b>	<b>4G</b>	<b>BR</b>	<b>24</b>
----------------	-----------	----------	-----------	----------	-----------	-----------	-----------

**DIMENSIONS**  
PO / MM

D	STRATIFIÉ FOUNDATION		STRATIFIÉ DE CATÉGORIE 2		PLACAGE DE BOIS ZONES	
	Chant plat	Chant déc. plein	Chant plat	Chant déc. plein	Chant plat	Chant déc. plein
54 / 1372	1745	1890	2044	2189	3059	3059
60 / 1524	1807	1955	2107	2254	3540	3540

If Light or Power Cut-Outs are specified add 28

## ZNTWA

### Table de discussion rectangulaire

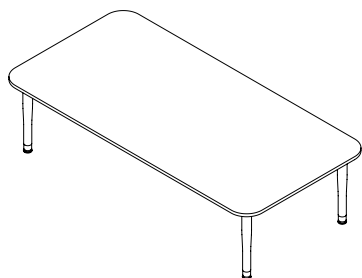

La table de discussion rectangulaire offre un espace de réunion informelle de 25 po de hauteur auquel il est possible d'intégrer des options d'alimentation grâce à un chemin de table.

#### ÉLÉMENTS COMPRIS

Un dessus de table, quatre pieds avec patins de nivellement et embouts pour montage au coin, quincaillerie de montage, couvercles et un chemin de table en une partie (option E).

#### REMARQUES

Les options de découpes ne sont pas toutes offertes pour chacune des tailles de chemin de table; consulter le *Guide des applications* pour en savoir plus. Les lampes de table (ZNETL) et les chargeurs (ZNEP) doivent être commandés séparément.

#### OPTIONS

Profondeur	Largeur	Chemin de table	Découpe	Finition du dessus de table
48	72, 96	N Aucun E Une partie	NN Aucune PA 1 pour chargeur au centre PB 2 pour chargeur vers l'int. PC 2 pour chargeur ext. PD 1 pour chargeur au centre, 2 pour lampe ext. PE 2 pour chargeur vers l'int., 2 pour lampe ext. PF 2 pour chargeur ext. 1 pour lampe vers l'int.	Stratifié Foundation Zones Stratifié de catégorie 2 Placage de bois Zones

#### COMMANDE TYPE

ZNTWA 48	96	N	PB	2T
----------	----	---	----	----

#### OPTIONS (SUITE)

Style du chant	Finition des garnitures de chants	Finition des pieds en bois	Finition peinte du cadre	Finition du chemin de table
8 Plat (stratifié)	Couleurs de garniture Zones	BR Greystone Beech	24 Greystone	Surface unie
9 Plat (placage de bois)		BS Natural Beech	25 Crisp Grey	Stratifié pour surface de travail
H Découpé plein		DC Pecan Beech	27 Sand	Placage de bois

#### COMMANDE TYPE (SUITE)

8	4G	BR	24	BR
---	----	----	----	----

Consulter la grille de prix à la page suivante.

Z N T W A

Table de discussion rectangulaire  
(suite)

DIMENSIONS PO / MM		PRIX					
P	La	STRATIFIÉ FOUNDATION		STRATIFIÉ DE CATÉGORIE 2		PLACAGE DE BOIS ZONES	
		Chant plat	Chant déc. plein	Chant plat	Chant déc. plein	Chant plat	Chant déc. plein
48 / 1219	72 / 1829	1986	2238	2305	2557	4305	4305
48 / 1219	96 / 2438	2539	3155	3137	3753	5425	5425

Chemin de table ou découpe pour lampe de table ou chargeur : ajouter 28

Chemin de table sur une table de 72 po : ajouter le supplément approprié.

Chemin de table avec surface unie	Chemin de table en stratifié	Chemin de table en placage de bois
313	522	506

Chemin de table sur une table de 96 po : ajouter le supplément approprié.

Chemin de table avec surface unie	Chemin de table en stratifié	Chemin de table en placage de bois
349	597	551

## Z M T W A

### Table de discussion rectangulaire avec découpe pour accessoires électriques internationaux

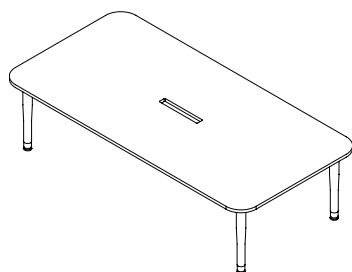

La table de discussion rectangulaire avec découpe pour accessoires électriques internationaux offre un espace de réunion informelle de 25 po de hauteur auquel il est possible d'intégrer des options d'alimentation grâce à un chemin de table.

#### ÉLÉMENTS COMPRIS

Un dessus de table, quatre pieds avec patins de nivellement et embouts pour montage au coin, quincaillerie de montage, couvercles et un chemin de table en une partie (option E).

#### REMARQUES

Les options de découpes ne sont pas toutes offertes pour chacune des tailles de chemin de table; consulter le *Guide des applications* pour en savoir plus. Les lampes de table (ZNETL) doivent être commandées séparément.

Les découpes des tables de 72 po et de 96 po de largeur peuvent accueillir deux prises, à l'exception de la découpe pour une prise au centre (PA), qui peut en accueillir quatre.

#### OPTIONS

Profondeur	Largeur	Chemin de table	Découpe	Finition du dessus de table
48	72, 96	N Aucun E Une partie	NN Aucune PA 1 pour prise au centre PB 2 pour prise PE 2 pour prise vers l'int., 2 pour lampe ext. PF 1 pour lampe au centre, 2 pour prise	Stratifié Foundation Zones Stratifié de catégorie 2 Placage de bois Zones

#### COMMANDE TYPE

ZMTWA 48	96	N	PB	2T
----------	----	---	----	----

#### OPTIONS (SUITE)

Style du chant	Finition des garnitures de chants	Finition des pieds en bois	Finition peinte du cadre	Finition du chemin de table
8 Plat (stratifié)	Couleurs de garniture Zones	BR Greystone Beech	24 Greystone	Surface unie
9 Plat (placage de bois)		BS Natural Beech	25 Crisp Grey	Stratifié pour surface de travail
H Découpé plein		DC Pecan Beech	27 Sand	Placage de bois

#### COMMANDE TYPE (SUITE)

8	4G	BR	24	BR
---	----	----	----	----

Consulter la grille de prix à la page suivante.



Z M T W A

**Table de discussion rectangulaire  
avec découpe pour accessoires  
électriques internationaux (suite)**

**DIMENSIONS  
PO / MM**

**PRIX**

DIMENSIONS PO / MM		STRATIFIÉ FOUNDATION		STRATIFIÉ DE CATÉGORIE 2		PLACAGE DE BOIS ZONES	
P	La	Chant plat	Chant déc. plein	Chant plat	Chant déc. plein	Chant plat	Chant déc. plein
48 / 1219	72 / 1829	1745	1916	2044	2216	3155	3155
48 / 1219	96 / 2438	1986	2238	2305	2557	4305	4305

Chemin de table ou découpe pour lampe de table ou chargeur : ajouter 28

Chemin de table sur une table de 72 po : ajouter le supplément approprié.

Chemin de table avec surface unie	Chemin de table en stratifié	Chemin de table en placage de bois
313	522	506

Chemin de table sur une table de 96 po : ajouter le supplément approprié.

Chemin de table avec surface unie	Chemin de table en stratifié	Chemin de table en placage de bois
349	597	551

## Z N T W B

### Table de discussion carrée

La table de discussion carrée de 25 po de hauteur peut accueillir des fauteuils bas permettant d'adopter une posture détendue et naturelle propice au dialogue et à la collaboration informelle.

#### ÉLÉMENTS COMPRIS

Un dessus de table, quatre pieds avec patins de nivellement et embouts pour montage au coin. Structure de montage sous la surface, quincaillerie de montage et couvercles.

#### ÉLÉMENTS NON COMPRIS

Avec la découpe (P), le chargeur (ZNEPLA, ZNEPLB) doit être commandé séparément.

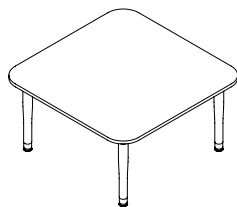

#### OPTIONS

Profondeur	Découpe	Finition du dessus de table	Style du chant	Finition des garnitures de chants	Finition des pieds en bois	Finition peinte du cadre
48	<b>N</b> Aucune <b>P</b> Découpe pour chargeur au centre <b>L</b> Découpe pour lampe au centre <b>T</b> Découpe pour accessoires électriques internationaux	Stratifié Foundation Zones Stratifié de catégorie 2 Placage de bois Zones	<b>8</b> Plat (stratifié) <b>9</b> Plat (placage de bois) <b>H</b> Découpé plein	Couleurs de garniture Zones	<b>BR</b> Greystone Beech <b>BS</b> Natural Beech <b>DC</b> Pecan Beech	<b>24</b> Greystone <b>25</b> Crisp Grey <b>27</b> Sand

#### COMMANDE TYPE

ZNTWB 48	N	2T	8	4G	BR	24
----------	---	----	---	----	----	----

#### DIMENSIONS PO / MM

P
48 / 1286

#### PRIX

STRATIFIÉ FOUNDATION		STRATIFIÉ DE CATÉGORIE 2		PLACAGE DE BOIS ZONES	
Chant plat	Chant déc. plein	Chant plat	Chant déc. plein	Chant plat	Chant déc. plein
1611	1717	1770	1876	2515	2515

Découpe : ajouter 28

La table de discussion ronde de 25 po de hauteur peut accueillir des fauteuils bas permettant d'adopter une posture détendue et naturelle propice au dialogue et à la collaboration informelle.

**ZNTWD**

**Table de discussion ronde**

**ÉLÉMENTS COMPRIS**

Un dessus de table, quatre pieds avec patins de nivellement et embouts pour montage au coin. Structure de montage sous la surface, quincaillerie de montage et couvercles.

**ÉLÉMENTS NON COMPRIS**

Avec la découpe (P), le chargeur (ZNEPLA, ZNEPLB) doit être commandé séparément.

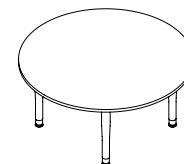

**OPTIONS**

Diamètre	Découpe	Finition du dessus de table	Style du chant	Edge Trim Finish	Finition des pieds en bois	Finition peinte du cadre
54	<b>N</b> Aucune	Stratifié Foundation Zones Stratifié de catégorie 2 Placage de bois Zones	<b>8</b> Plat (stratifié)	Zones Edge Trim Colors	<b>BR</b> Greystone Beech <b>BS</b> Natural Beech <b>DC</b> Pecan Beech	<b>24</b> Greystone
	<b>P</b> Découpe pour chargeur au centre		<b>9</b> Plat (placage de bois)			<b>25</b> Crisp Grey
	<b>L</b> Découpe pour lampe au centre		<b>H</b> Découpé plein			<b>27</b> Sand
	<b>T</b> Découpe pour accessoires électriques internationaux					

**COMMANDE TYPE**

<b>ZNTWD 54</b>	<b>N</b>	<b>2T</b>	<b>8</b>	<b>4G</b>	<b>BR</b>	<b>24</b>
-----------------	----------	-----------	----------	-----------	-----------	-----------

**DIMENSIONS  
PO / MM**

D
54 / 1372

**PRIX**

STRATIFIÉ FOUNDATION		STRATIFIÉ DE CATÉGORIE 2		PLACAGE DE BOIS ZONES	
Chant plat	Chant déc. plein	Chant plat	Chant déc. plein	Chant plat	Chant déc. plein
1745	1890	2044	2189	3059	3059

Découpe : ajouter 28

## ZNTWG

### Table d'atelier rectangulaire basse

La table d'atelier rectangulaire basse offre un espace de réunion informelle de 16 po de hauteur auquel il est possible d'intégrer des options d'alimentation.

#### ÉLÉMENTS COMPRIS

Un dessus de table, quatre pieds avec patins de nivellement, embouts pour montage au coin, structure de montage sous la surface, quincaillerie de montage et couvercles.

#### REMARQUES

La découpe (P) des tables de 48 po et de 54 po de largeur peut accueillir un petit chargeur (ZNEPSA/ZNEPSB), et celle des tables de 60 po à 72 po, un gros chargeur (ZNEPLA/ZNEPLB).

La découpe (T) peut accueillir deux prises.

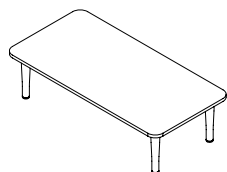

#### OPTIONS

Profondeur	Largeur	Découpe	Finition du dessus de table	Style du chant	Finition des garnitures de chants	Finition des pieds en bois	Finition peinte du cadre
30	48, 54, 60, 66, 72	<b>N</b> Aucune <b>P</b> Découpe pour chargeur au centre <b>T</b> Découpe pour accessoires électriques internationaux	Stratifié Foundation Zones Stratifié de catégorie 2 Placage de bois Zones	<b>8</b> Plat (stratifié) <b>9</b> Plat (placage de bois) <b>H</b> Découpé plein	Couleurs de garniture Zones	<b>BR</b> Greystone Beech <b>BS</b> Natural Beech <b>DC</b> Pecan Beech	24 Greystone 25 Crisp Grey 27 Sand

#### COMMANDE TYPE

<b>ZNTWG 30</b>	<b>72</b>	<b>N</b>	<b>2T</b>	<b>8</b>	<b>4G</b>	<b>BR</b>	<b>24</b>
-----------------	-----------	----------	-----------	----------	-----------	-----------	-----------

#### DIMENSIONS PO / MM

P	La
30 / 762	48 / 1219
36 / 914	54 / 1372
36 / 914	60 / 1524
36 / 914	66 / 1676
36 / 914	72 / 1829

#### PRIX

STRATIFIÉ FOUNDATION		STRATIFIÉ DE CATÉGORIE 2		PLACAGE DE BOIS ZONES	
Chant plat	Chant déc. plein	Chant plat	Chant déc. plein	Chant plat	Chant déc. plein
761	813	868	920	1543	1596
855	914	1005	1064	1641	1698
867	929	1016	1079	1719	1793
877	937	1027	1087	1790	1868
884	947	1034	1096	1868	1950

Découpe : ajouter 28

La table d'atelier carrée basse de 16 po de hauteur permet d'adopter une posture assise décontractée propice à la détente et à la collaboration dans un contexte informel.

**Z N T W E**

**Table d'atelier carrée basse**

**ÉLÉMENTS COMPRIS**

Un dessus de table, quatre pieds avec patins de nivellement, embouts pour montage au coin, structure de montage sous la surface, quincaillerie de montage et couvercles.

**REMARQUES**

La découpe (P) des tables de 42 po de largeur peut accueillir un petit chargeur (ZNEPSA/ZNEPSB), et celle des tables de 48 po, un gros chargeur (ZNEPLA/ZNEPLB).

La découpe (T) peut accueillir deux prises.

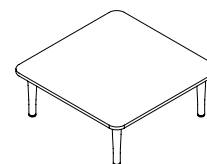

**OPTIONS**

Largeur	Découpe	Finition du dessus de table	Style du chant	Finition des garnitures de chants	Finition des pieds en bois	Finition peinte du cadre
42, 48	<b>N</b> Aucune	Stratifié Foundation Zones	<b>8</b> Plat (stratifié)	Couleurs de garniture Zones	<b>BR</b> Greystone Beech	<b>24</b> Greystone
	<b>P</b> Découpe pour chargeur au centre	Stratifié de catégorie 2	<b>9</b> Plat (placage de bois)		<b>BS</b> Natural Beech	<b>25</b> Crisp Grey
	<b>T</b> Découpe pour accessoires électriques internationaux	Placage de bois Zones	<b>H</b> Découpé plein		<b>DC</b> Pecan Beech	<b>27</b> Sand

**COMMANDE TYPE**

<b>ZNTWE 48</b>	<b>N</b>	<b>2T</b>	<b>8</b>	<b>4G</b>	<b>BR</b>	<b>24</b>
-----------------	----------	-----------	----------	-----------	-----------	-----------

**DIMENSIONS  
PO / MM**

Depth
42 / 1067
48 / 1219

**PRIX**

FOUNDATION LAMINATE		GRADE 2 LAMINATE		ZONES VENEER	
Chant Plat	Chant déc. plein	Chant plat	Chant déc. plein	Chant plat	Chant déc. plein
863	923	1022	1082	1732	1812
873	935	1032	1094	1890	1980

Découpe : ajouter 28

## ZNTWC

### Table d'atelier ronde basse

La table d'atelier carrée basse de 16 po de hauteur permet d'adopter une posture assise décontractée propice à la détente et à la collaboration dans un contexte informel.

#### ÉLÉMENTS COMPRIS

Un dessus de table, quatre pieds avec patins de nivellement, embouts pour montage au coin, structure de montage sous la surface, quincaillerie de montage et couvercles.

#### NOTES

La découpe (P) peut accueillir un petit chargeur (ZNEPSA).

La découpe (T) peut accueillir deux prises.

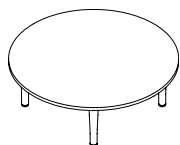

#### OPTIONS

Diamètre	Découpe	Finition du dessus de table	Style du chant	Finition des garnitures de chants	Finition des pieds en bois	Finition peinte du cadre
48	<b>N</b> Aucune <b>P</b> Découpe pour chargeur au centre <b>T</b> Découpe pour accessoires électriques internationaux	Stratifié Foundation Zones Stratifié de catégorie 2 Placage de bois Zones	<b>8</b> Plat (stratifié) <b>9</b> Plat (placage de bois) <b>H</b> Découpé plein	Couleurs de garniture Zones	<b>BR</b> Greystone Beech <b>BS</b> Natural Beech <b>DC</b> Pecan Beech	<b>24</b> Greystone <b>25</b> Crisp Grey <b>27</b> Sand

#### COMMANDE TYPE

ZNTWC 48	N	2T	8	4G	BR	24
----------	---	----	---	----	----	----

#### DIMENSIONS PO / MM

Diamètre	STRATIFIÉ FOUNDATION		STRATIFIÉ DE CATÉGORIE 2		PLACAGE DE BOIS ZONES	
	Chant plat	Chant déc. plein	Chant plat	Chant déc. plein	Chant plat	Chant déc. plein
48 / 1219	877	937	1036	1096	1923	2014

Découpe : ajouter 28

Offerte en hauteurs fauteuil de travail, comptoir et bar, la table bistro ronde s'utilise dans diverses postures, à l'image du dynamisme du milieu.

**ÉLÉMENTS COMPRIS**

Un dessus de table, un pied avec patins de nivellement et quincaillerie de montage.

**ZNTBR**  
**Table bistro ronde**

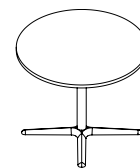

**OPTIONS**

Hauteur	Diamètre	Finition du dessus de table	Style du chant	Edge Trim Finish	Finition peinte du cadre
T Fauteuil de travail	36	Stratifié Foundation Zones Stratifié de catégorie 2 Flintwood Placage de bois 2 et 3 Placage de bois Zones	8 Plat (stratifié) 9 Plat (placage de bois) H Découpé plein	Zones Edge Trim Colors	Foundation Mica Accent
C Comptoir					
B Bar					

**COMMANDE TYPE**

<b>ZNTBR T</b>	<b>36</b>	<b>2T</b>	<b>8</b>	<b>4G</b>	<b>24</b>
----------------	-----------	-----------	----------	-----------	-----------

**DIMENSIONS  
PO / MM**

Diamètre
36 / 914
36 / 914
36 / 914

**PRIX**

STRATIFIÉ FOUNDATION		STRATIFIÉ DE CATÉGORIE 2		FLINTWOOD		PLACAGE DE BOIS 2 ET 3		PLACAGE DE BOIS ZONES	
Chant plat	Chant déc. plein	Chant plat	Chant déc. plein	Chant plat	Chant déc. plein	Chant plat	Chant déc. plein	Chant plat	Chant déc. plein
<b>HAUTEUR FAUTEUIL DE TRAVAIL (T)</b>									
425	522	583	681	673	770	727	825	1132	1132
<b>HAUTEUR COMPTOIR (C)</b>									
429	525	588	684	677	774	732	828	1137	1137
<b>HAUTEUR BAR (B)</b>									
435	530	594	689	683	778	738	833	1143	1143

Base Mica ou Accent : ajouter 35

## ZNTBS

### Table bistro carrée arrondie

Offerte en hauteurs fauteuil de travail, comptoir et bar, la table bistro carrée arrondie s'utilise dans diverses postures, à l'image du dynamisme du milieu.

#### ÉLÉMENTS COMPRIS

Un dessus de table, un pied avec patin de nivellement et quincaillerie de montage.



#### OPTIONS

Hauteur	Largeur	Finition du dessus de table	Style du chant	Finition des garnitures de chants	Finition peinte du cadre
<b>T</b> Fauteuil de travail	36	Stratifié Foundation Zones Stratifié de catégorie 2 Flintwood Placage de bois 2 et 3 Placage de bois Zones	<b>8</b> Plat (stratifié) <b>9</b> Plat (placage de bois) <b>H</b> Découpé plein	Couleurs de garniture Zones	Foundation Mica Accent
<b>C</b> Comptoir					
<b>B</b> Bar					

#### COMMANDE TYPE

<b>ZNTBS T</b>	<b>36</b>	<b>2T</b>	<b>8</b>	<b>4G</b>	<b>24</b>
----------------	-----------	-----------	----------	-----------	-----------

#### DIMENSIONS PO / MM

La	PRIX									
	STRATIFIÉ FOUNDATION		STRATIFIÉ DE CATÉGORIE 2		FLINTWOOD		PLACAGE DE BOIS 2 ET 3		PLACAGE DE BOIS ZONES	
	Chant plat	Chant déc. plein	Chant plat	Chant déc. plein	Chant plat	Chant déc. plein	Chant plat	Chant déc. plein	Chant plat	Chant déc. plein
	<b>HAUTEUR FAUTEUIL DE TRAVAIL (T)</b>									
36 / 914	425	522	583	681	673	770	727	825	1132	1132
	<b>HAUTEUR COMPTOIR (C)</b>									
36 / 914	429	525	588	684	677	774	732	828	1137	1137
	<b>HAUTEUR BAR (B)</b>									
36 / 914	435	530	594	689	683	778	738	833	1143	1143

Base Mica ou Accent : ajouter 35



La table étroite droite offre une surface hauteur bar parfaite pour les aires de rencontre imprévue et les cafétérias. Elle peut être autoportante ou composée de tables de début, de milieu et de fin.

## ZNTLS

### Table étroite – droite

#### ÉLÉMENTS COMPRIS

Configurations	Éléments
Autoportante	1 surface droite (F) 2 supports d'extrémité 2 plaques supérieures de support d'extrémité
Début	1 surface droite (S) 1 support d'extrémité et 1 support intermédiaire 1 plaque supérieure de support d'ext. et 1 de support interm.
Milieu	1 surface droite (M) 1 support intermédiaire 1 plaque supérieure de support intermédiaire
Fin	1 surface droite (E) 1 support d'extrémité 1 plaque supérieure de support d'extrémité

Une poutre supérieure et une poutre inférieure, deux crochets, deux ensembles de gestion du câblage, un gestionnaire de câbles d'alimentation (option Y) et quincaillerie de montage compris pour toutes les largeurs.

#### REMARQUES

Le repose-pieds et les poutres horizontales ont un fini Greystone.

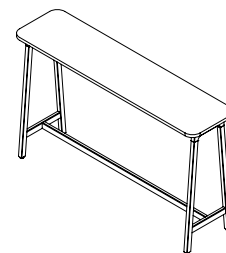

#### OPTIONS

Configuration	Hauteur	Profondeur	Largeur	Finition du dessus de table	Style du chant	Finition des garnitures de chants	Gestionnaire de câbles	Finition peinte des pieds
F Autoportante	42	18	48, 60, 72	Stratifié Foundation Zones	8 Plat (Stratifié)	Couleurs de garniture Zones	N Non	Foundation
S Début				Stratifié de catégorie 2	9 Plat (Flintwood et placage de bois)		Y Oui	Mica
M Milieu				Flintwood	H Découpé plein			Accent
E Fin				Placage de bois 2 et 3 Placage de bois Zones				

#### COMMANDE TYPE

ZNTLS F	42	18	48	2T	8	4G	Y	24
---------	----	----	----	----	---	----	---	----

#### DIMENSIONS PO / MM

H	P	La
42 / 1067	18 / 457	48 / 1219
42 / 1067	18 / 457	60 / 1524
42 / 1067	18 / 457	72 / 1829

42 / 1067	18 / 457	48 / 1219
42 / 1067	18 / 457	60 / 1524
42 / 1067	18 / 457	72 / 1829

42 / 1067	18 / 457	48 / 1219
42 / 1067	18 / 457	60 / 1524
42 / 1067	18 / 457	72 / 1829

#### PRIX

STRATIFIÉ FOUNDATION		STRATIFIÉ DE CATÉGORIE 2		FLINTWOOD		PLACAGE DE BOIS 2 ET 3		PLACAGE DE BOIS ZONES	
Chant plat	Chant déc. plein	Chant plat	Chant déc. plein	Chant plat	Chant déc. plein	Chant plat	Chant déc. plein	Chant plat	Chant déc. plein
<b>AUTOPORTANTE (F)</b>									
908	955	972	1018	1238	1318	1264	1349	1612	1641
965	1028	1051	1114	1346	1440	1376	1474	1633	1756
1001	1066	1101	1166	1458	1561	1493	1602	1725	1856
<b>DÉBUT (S)</b>									
954	1012	1017	1075	1283	1363	1310	1394	1532	1626
1020	1100	1105	1186	1400	1494	1430	1529	1629	1734
1087	1186	1187	1285	1544	1647	1579	1688	1724	1840
<b>MILIEU (M)</b>									
607	653	670	717	936	1016	963	1047	1206	1285
653	710	739	796	1034	1128	1064	1162	1296	1379
701	766	800	865	1158	1261	1192	1302	1386	1471
<b>FIN (E)</b>									
630	689	694	753	959	1039	986	1071	1209	1304
698	776	784	862	1079	1173	1109	1208	1306	1411
763	861	863	960	1220	1324	1255	1364	1402	1516

Base Mica ou Accent : ajouter 35  
Gestionnaire de câbles : ajouter 41

## ZNTLC

### Table étroite courbe

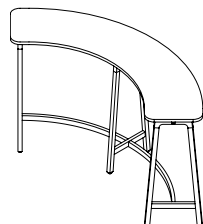

La table étroite courbe offre une surface hauteur bar parfaite pour les aires de rencontre imprévue et les cafétérias. Elle peut être autoportante ou composée de tables de début, de milieu et de fin. Elle s'utilise avec les fauteuils modulaires Zones.

#### ÉLÉMENTS COMPRIS

Configurations	Largeur de 30 po	Largeurs de 60 po et 90 po
Autoportante	1 surface de travail courbe (F) 2 supports d'extrémité 2 plaques supérieures de support d'extrémité	1 surface de travail courbe (F) 2 supports d'extrémité et 1 support intermédiaire 2 plaques supérieures de support d'extrémité et 1 de support intermédiaire
Début	1 surface de travail courbe (S) 1 support d'extrémité et 1 support intermédiaire 1 plaque supérieure de support d'extrémité et 1 de support intermédiaire	1 surface de travail courbe (S) 1 support d'extrémité et 2 supports intermédiaires 1 plaque supérieure de support d'extrémité et 2 de support intermédiaire
Milieu	1 surface de travail courbe (M) 1 support intermédiaire 1 plaque supérieure de support intermédiaire	1 surface de travail courbe (M) 1 support intermédiaire 1 plaque supérieure de support intermédiaire
Fin	1 surface de travail courbe (E) 1 support d'extrémité 1 plaque supérieure de support d'extrémité	1 surface de travail courbe (E) 1 support d'extrémité et 1 support intermédiaire 1 plaque supérieure de support d'extrémité et 1 de support intermédiaire

Une poutre supérieure et une poutre inférieure, deux crochets, deux ensembles de gestion du câblage, un gestionnaire de câbles d'alimentation (option Y) et quincaillerie de montage compris pour toutes les largeurs.

#### REMARQUES

Le repose-pieds et les poutres horizontales ont un fini Greystone.

#### OPTIONS

Configuration	Hauteur	Profondeur	Largeur	Finition du dessus de table	Style du chant	Finition des garnitures de chants	Gestionnaire de câbles	Finition peinte des pieds
F Autoportante	42	18	30, 60, 90	Stratifié Foundation Zones	8 Plat (Stratifié)	Couleurs de garniture Zones	N Non	Foundation
S Début				Stratifié de catégorie 2	9 Plat (Flintwood et placage de bois)		Y Oui	Mica
M Milieu				Flintwood	H Découpé plein			Accent
E Fin				Placage de bois 2 et 3 Placage de bois Zones				

#### COMMANDE TYPE

ZNTLC S	42	18	30	2T	8	4G	Y	24
---------	----	----	----	----	---	----	---	----

#### DIMENSIONS PO / MM

H	P	La
42 / 1067	18 / 457	30 / 762
42 / 1067	18 / 457	60 / 1524
42 / 1067	18 / 457	90 / 2286

#### PRIX

STRATIFIÉ FOUNDATION		STRATIFIÉ DE CATÉGORIE 2		FLINTWOOD		PLACAGE DE BOIS 2 ET 3		PLACAGE DE BOIS ZONES	
Chant plat	Chant déc. plein	Chant plat	Chant déc. plein	Chant plat	Chant déc. plein	Chant plat	Chant déc. plein	Chant plat	Chant déc. plein
<b>AUTOPORTANTE (F)</b>									
1690	1735	1790	1835	1982	2058	2003	2082	3305	3587
3009	3064	3320	3374	3401	3495	3431	3530	4163	4377
3075	3131	3394	3450	3544	3656	3583	3702	5078	5391
<b>DÉBUT (S)</b>									
1690	1735	1790	1835	1982	2058	2003	2082	3306	3588
3009	3064	3320	3374	3401	3495	3431	3530	4163	4377
3075	3131	3394	3450	3544	3656	3583	3702	5078	5391
<b>MILIEU (M)</b>									
1402	1444	1502	1544	1695	1770	1716	1795	3019	3300
2721	2777	3032	3088	3113	3207	3144	3242	3879	4090
2790	2845	3109	3164	3258	3371	3298	3416	4794	5104
<b>FIN (E)</b>									
1402	1445	1502	1545	1695	1770	1716	1795	3019	3300
2721	2777	3032	3088	3113	3207	3144	3242	3879	4090
2790	2845	3109	3164	3258	3371	3298	3416	4794	5104

Base Mica ou Accent : ajouter 35

Gestionnaire de câbles : ajouter 41

L'attache de table étroite sur canapé s'utilise avec les fauteuils modulaires Zones pour en améliorer la stabilité dans les aménagements à aire ouverte.

**ZNTG**

**Attache de table étroite sur canapé**

**ÉLÉMENTS COMPRIS**

Deux ferrures.

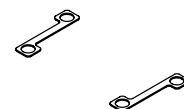

**OPTIONS**

**Finition**

Foundation

Mica

Accent

**COMMANDE TYPE**

**ZNTG 24**

**PRIX**

	Foundation	Mica	Accent
Ensemble de 2	140	148	148

tables d'appoint

## tableau d'ensemble

**ZNTLT** Table pour ordinateur portable

Page 101

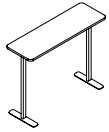

**ZNTFR** Table à café ronde

Page 102



**ZNTFS** Table à café carrée arrondie

Page 103



**ZNTFC** Table à café rectangulaire

Page 104



**ZNTFF** Table de service ronde

Page 105

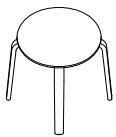

**ZNTSR** Table à thé ronde basse

Page 106

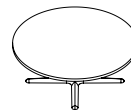

**ZNTSS** Table à thé carrée basse à coins arrondis

Page 107

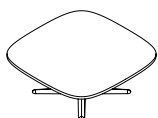

**ZNTTR** Table à thé ronde haute

Page 108



## tableau d'ensemble

ZNTTS Table à thé carrée haute à coins arrondis

Page 109





## aperçu des tables pour ordinateur portable

On peut déplacer la table pour ordinateur portable Zones afin d'y déposer son ordinateur et ses effets personnels.

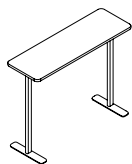
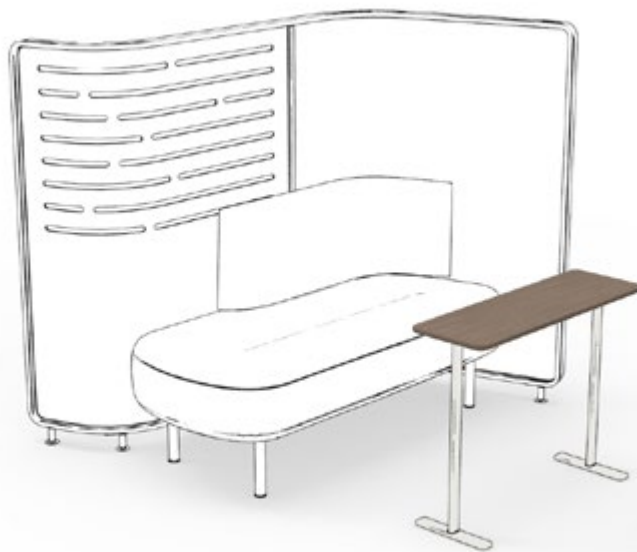

### Table pour ordinateur portable (ZNTLT)

- Format de 11 po x 33 po (P x La).
- Hauteur de 26 po.
- Style du chant :
  - Plat
  - Découpé plein

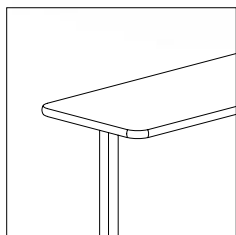

Plat

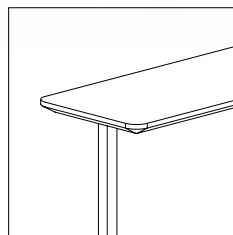

Découpé plein

Les petites tables pour ordinateur portable Zones, facilement déplaçables, offrent aux utilisateurs une nouvelle façon d'organiser leurs outils. Comme la table est étroite mais large, les utilisateurs peuvent placer leurs effets personnels tels que leurs boissons, leur téléphone et leur calepin à côté de leur ordinateur plutôt que devant ou derrière, ce qui les rend plus faciles à atteindre.

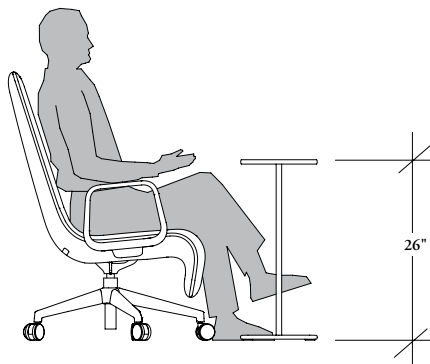
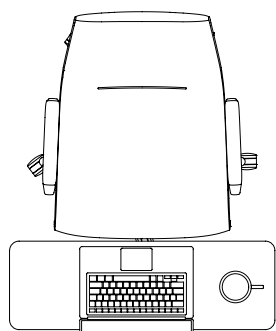



## aperçu des tables à café

Dotées de pieds incurvés en bois, les tables à café Zones conviennent parfaitement aux aires de détente.



- Hauteur de 19 po.
- Trois styles :
  - Rondes
  - Carrées arrondies
  - Rectangulaires



**Table à café ronde (ZNTFR)**

- Diamètre de 24 po ou de 27 po.



**Table à café carrée arrondie (ZNTFS)**

- Largeur de 24 po ou de 27 po.

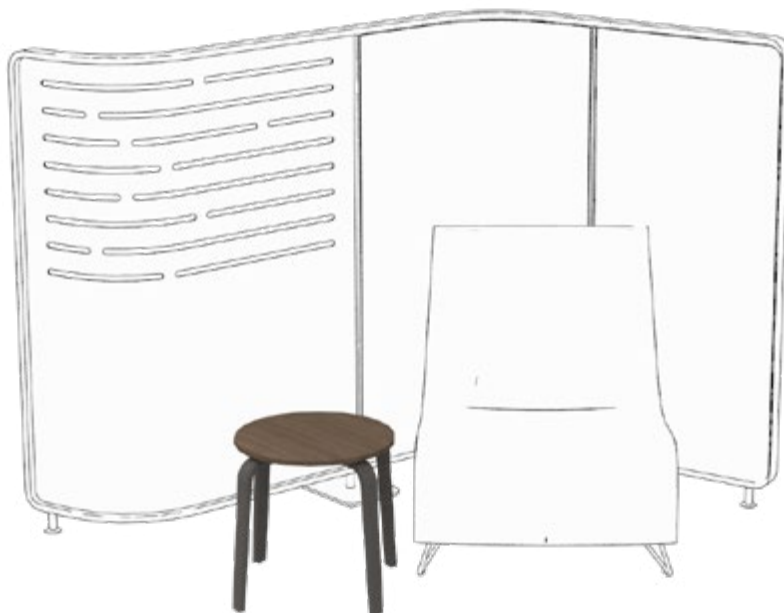

**Table à café rectangulaire (ZNTFC)**

- Trois formats :
  - 25 po x 42 po (P x La)
  - 25 po x 48 po (P x La)
  - 30 po x 38 po (P x La)

## aperçu des tables de service rondes

Les tables de service rondes Zones ont les mêmes pieds incurvés en bois que les tables à café.



### Table de service ronde (ZNTFF)

- Hauteur de 18 po.
- Diamètre de 18 po.
- Style du chant :
  - Découpé plein

## aperçu des tables à thé

Dotées d'une base en étoile métallique, les tables à thé Zones conviennent parfaitement aux aires de détente.



Table à thé ronde haute

• Deux styles :

- Tables à thé basses de 16 po de hauteur avec base cruciforme (similaire aux fauteuils club)
- Tables à thé hautes de 19 po de hauteur avec base cruciforme (similaire aux fauteuils de détente)

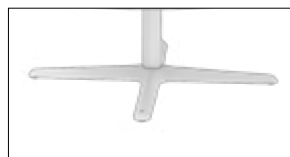

Base de la table à thé ronde basse



Base de la table à thé ronde haute

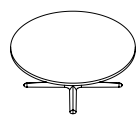

Table à thé ronde basse (ZNTSR)

- Diamètre de 42 po.

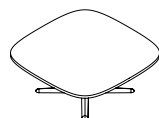

Table à thé carrée basse à coins arrondis (ZNTSS)

- Profondeur de 42 po.



Table à thé ronde haute (ZNTTR)

- Diamètre de 30 po ou de 36 po.



Table à thé carrée haute à coins arrondis (ZNTTS)

- Profondeur de 30 po ou de 36 po.

## finitions des tables d'appoint

### SURFACES DE TRAVAIL

---

#### Stratifié Foundation Zones



Greystone  
Beech



Natural  
Beech

+ tous les  
stratifiés  
Foundation

#### Stratifié de catégorie 2



Very White  
Matte

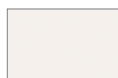

Atrium  
White Matte



Crisp Grey  
Matte



Fossil Matte



Black Matte

#### Placage de bois



Greystone  
Beech



Natural  
Beech



Pecan Beech

### PIEDS EN BOIS

---

#### Bois massif



Greystone  
Beech



Natural  
Beech



Pecan Beech

### PIEDS EN MÉTAL

---

Foundation  
Mica  
Accent

La table pour ordinateur portable est une petite table d'appoint conçue pour les aires de détente.

**ZNTLT**

**Table pour ordinateur portable**

**ÉLÉMENTS COMPRIS**

Un dessus de table, deux pieds et quincaillerie de montage.

**REMARQUES**

Les combinaisons de styles et de finitions du dessus de table ne sont pas toutes offertes; voir le *Guide des applications*.

La table ne peut pas être dotée de patins de nivellement.

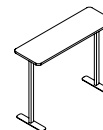

**PRODUCT OPTIONS**

Hauteur	Profondeur	Largeur	Finition du dessus de table	Style du chant	Finition des garnitures de chants	Finition peinte du cadre
26	11	33	Stratifié Foundation Zones Stratifié de catégorie 2 Placage de bois Zones	8 Plat (stratifié) 9 Plat (placage de bois) H Découpé plein	Couleurs de garniture Zones	Foundation Mica Accent

**SAMPLE ORDER CODE**

ZNTLT 26	11	33	2T	8	4G	24
----------	----	----	----	---	----	----

**DIMENSIONS**  
PO / MM

H	P	La
26 / 660	11 / 279	33 / 838

**PRIX**

STRATIFIÉ FOUNDATION		STRATIFIÉ DE CATÉGORIE 2		PLACAGE DE BOIS ZONES	
Chant plat	Chant déc. plein	Chant plat	Chant déc. plein	Chant plat	Chant déc. plein
316	335	346	365	883	883

Base Mica ou Accent : ajouter 35

## ZNTFR

### Table à café ronde

D'une hauteur de 19 po, la table à café ronde est dotée de quatre pieds en bois. C'est la table d'appoint parfaite pour une aire de détente ou de rencontre informelle.

#### ÉLÉMENTS COMPRIS

Un dessus de table, quatre pieds avec patins et quincaillerie de montage.

#### REMARQUE

Elle ne peut être dotée de patins de nivellement.



#### OPTIONS

Diamètre	Finition du dessus de table	Style du chant	Finition des garnitures de chants	Finition des pieds en bois
24, 27, 36	Stratifié Foundation Zones Stratifié de catégorie 2 Placage de bois Zones	H Découpé plein	Couleurs de garniture Zones	BR Greystone Beech BS Natural Beech DC Pecan Beech

#### COMMANDE TYPE

ZNTFR 24	2T	H	4G	BR
----------	----	---	----	----

#### DIMENSIONS PO / MM

Diamètre	PRIX		
	STRATIFIÉ FOUNDATION	STRATIFIÉ DE CATÉGORIE 2	PLACAGE DE BOIS ZONES
	Chant déc. plein	Chant déc. plein	Chant déc. plein
24 / 610	752	805	1337
27 / 686	761	821	1361
36 / 914	798	957	1429

D'une hauteur de 19 po, la table à café carrée arrondie est dotée de quatre pieds en bois. C'est la table d'appoint parfaite pour une aire de détente ou de rencontre informelle.

**ZNTFS**

**Table à café carrée arrondie**

**ÉLÉMENTS COMPRIS**

Un dessus de table, quatre pieds avec patins et quincaillerie de montage.

**REMARQUE**

Elle ne peut être dotée de patins de nivellement.



**OPTIONS**

Profondeur	Finition du dessus de table	Style du chant	Finition des garnitures de chants	Finition des pieds en bois
24, 27, 36	Stratifié Foundation Zones Stratifié de catégorie 2 Zones Veneer	<b>H</b> Découpé plein	Couleurs de garniture Zones	<b>BR</b> Greystone Beech <b>BS</b> Natural Beech <b>DC</b> Pecan Beech

**COMMANDE TYPE**

<b>ZNTFS 24</b>	<b>2T</b>	<b>H</b>	<b>4G</b>	<b>BR</b>
-----------------	-----------	----------	-----------	-----------

**DIMENSIONS  
PO / MM**

**PRIX**

P	STRATIFIÉ FOUNDATION	STRATIFIÉ DE CATÉGORIE 2	PLACAGE DE BOIS ZONES
	Chant déc. plein	Chant déc. plein	Chant déc. plein
24 / 610	752	805	1337
27 / 686	761	821	1361
36 / 914	798	957	1429

## ZNTFC

### Table à café rectangulaire

D'une hauteur de 19 po, la table à café rectangulaire est dotée de quatre pieds en bois. C'est la table d'appoint parfaite pour une aire de détente ou de rencontre informelle.

#### ÉLÉMENTS COMPRIS

Un dessus de table, quatre pieds avec patins et quincaillerie de montage.

#### REMARQUE

Elle ne peut être dotée de patins de nivellement.



#### OPTIONS

Largeur	Profondeur	Finition du dessus de table	Style du chant	Finition des garnitures de chants	Finition des pieds en bois
38, 42, 48	25, 30	Stratifié Foundation Zones Stratifié de catégorie 2 Placage de bois Zones	H Découpé plein	Couleurs de garniture Zones	BR Greystone Beech BS Natural Beech DC Pecan Beech

#### COMMANDE TYPE

ZNTFC 42	25	2T	H	4G	BR
----------	----	----	---	----	----

#### DIMENSIONS PO / MM

DIMENSIONS PO / MM		PRIX		
La	P	STRATIFIÉ FOUNDATION Chant déc. plein	STRATIFIÉ DE CATÉGORIE 2 Chant déc. plein	PLACAGE DE BOIS ZONES Chant déc. plein
38 / 965	30 / 762	848	948	1435
42 / 1067	25 / 635	848	948	1435
48 / 1912	25 / 635	848	931	1435



D'une hauteur de 18 po, la table de service ronde est dotée de deux pieds en bois en forme de U. C'est la table d'appoint parfaite pour une aire de détente ou de rencontre informelle.

**Z N T F F**

**Table de service ronde**

**ÉLÉMENTS COMPRIS**

Un dessus de table, deux pieds avec patins et quincaillerie de montage.

**REMARQUE**

Elle ne peut être dotée de patins de nivellement.

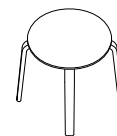

**OPTIONS**

Diamètre	Finition du dessus de table	Style du chant	Finition des garnitures de chants	Finition des pieds en bois
18	Stratifié Foundation Zones Stratifié de catégorie 2 Placage de bois Zones	<b>H</b> Découpé plein	Couleurs de garniture Zones	<b>BR</b> Greystone Beech <b>BS</b> Natural Beech <b>DC</b> Pecan Beech

**COMMANDE TYPE**

<b>ZNTFF 18</b>	<b>2T</b>	<b>H</b>	<b>4G</b>	<b>BR</b>
-----------------	-----------	----------	-----------	-----------

**DIMENSIONS  
PO / MM**

Diamètre
18 / 457

**PRIX**

STRATIFIÉ FOUNDATION	STRATIFIÉ DE CATÉGORIE 2	PLACAGE DE BOIS ZONES
Chant déc. plein	Chant déc. plein	Chant déc. plein
508	532	841

# tables d'appoint

## Z N T S R

### Table à thé ronde basse

D'une hauteur de 16 po, la table à thé ronde basse est dotée d'une base en étoile métallique et convient parfaitement aux aires de détente.

#### ÉLÉMENTS COMPRIS

Un dessus de table, un pied avec patins de nivellement et quincaillerie de montage.

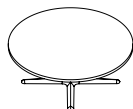

#### OPTIONS

Diamètre	Finition du dessus de table	Style du chant	Finition des garnitures de chants	Finition peinte du cadre
42	Stratifié Foundation Zones Stratifié de catégorie 2 Flintwood Placage de bois 2 et 3 Placage de bois Zones	<b>8</b> Plat (Stratifié) <b>9</b> Plat (Flintwood et placage de bois) <b>H</b> Découpé plein	Couleurs de garniture Zones	Foundation Mica Accent

#### COMMANDE TYPE

<b>ZNTSR 42</b>	<b>2T</b>	<b>8</b>	<b>4G</b>	<b>24</b>
-----------------	-----------	----------	-----------	-----------

#### DIMENSIONS PO / MM

D
42 / 1067

#### PRIX

STRATIFIÉ FOUNDATION		STRATIFIÉ DE CATÉGORIE 2		FLINTWOOD		PLACAGE DE BOIS 2 ET 3		PLACAGE DE BOIS ZONES	
Chant plat	Chant déc. plein	Chant plat	Chant déc. plein	Chant plat	Chant déc. plein	Chant plat	Chant déc. plein	Chant plat	Chant déc. plein
438	522	597	681	687	782	741	836	1253	1253

Base Mica ou Accent : ajouter 35

D'une hauteur de 16 po, la table à thé carrée basse à coins arrondis est dotée d'une base en étoile métallique et convient parfaitement aux aires de détente.

**ZNTSS**

**Table à thé carrée basse à coins arrondis**

**ÉLÉMENTS COMPRIS**

Un dessus de table, un pied avec patins de nivellement et quincaillerie de montage.

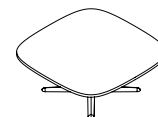

**OPTIONS**

Profondeur	Finition du dessus de table	Style du chant	Finition des garnitures de chants	Finition peinte du cadre
42	Stratifié Foundation Zones Stratifié de catégorie 2 Flintwood Placage de bois 2 et 3 Placage de bois Zones	<b>8</b> Plat (Stratifié) <b>9</b> Plat (Flintwood et placage de bois) <b>H</b> Découpé plein	Couleurs de garniture Zones	Foundation Mica Accent

**COMMANDE TYPE**

<b>ZNTSS 42</b>	<b>2T</b>	<b>8</b>	<b>4G</b>	<b>24</b>
-----------------	-----------	----------	-----------	-----------

**DIMENSIONS  
PO / MM**

P
42 / 1067

**PRIX**

STRATIFIÉ FOUNDATION		STRATIFIÉ DE CATÉGORIE 2		FLINTWOOD		PLACAGE DE BOIS 2 ET 3		PLACAGE DE BOIS ZONES	
Chant plat	Chant déc. plein	Chant plat	Chant déc. plein	Chant plat	Chant déc. plein	Chant plat	Chant déc. plein	Chant plat	Chant déc. plein
438	522	597	681	687	782	741	836	1253	1253

Base Mica ou Accent : ajouter 35

# tables d'appoint

## ZNTTR

### Table à thé ronde haute

D'une hauteur de 19 po, la table à thé ronde haute convient parfaitement aux aires de détente et de réunion informelle.

#### ÉLÉMENTS COMPRIS

Un dessus de table, un pied et quincaillerie de montage.

#### REMARQUE

Elle ne peut être dotée de patins de nivellement.



#### OPTIONS

Diamètre	Finition du dessus de table	Style du chant	Finition des garnitures de chants	Finition peinte du cadre
30, 36	Stratifié Foundation Zones Stratifié de catégorie 2 Flintwood Placage de bois 2 et 3 Placage de bois Zones	<b>8</b> Plat (Stratifié) <b>9</b> Plat (Flintwood et placage de bois) <b>H</b> Découpé plein	Couleurs de garniture Zones	Foundation Mica Accent

#### COMMANDE TYPE

<b>ZNTTR 30</b>	<b>2T</b>	<b>8</b>	<b>4G</b>	<b>24</b>
-----------------	-----------	----------	-----------	-----------

#### DIMENSIONS PO / MM

D	STRATIFIÉ FOUNDATION		STRATIFIÉ DE CATÉGORIE 2		FLINTWOOD		PLACAGE DE BOIS 2 ET 3		PLACAGE DE BOIS ZONES	
	Chant plat	Chant déc. plein	Chant plat	Chant déc. plein	Chant plat	Chant déc. plein	Chant plat	Chant déc. plein	Chant plat	Chant déc. plein
30 / 762	389	434	463	508	654	699	673	718	1058	1058
36 / 914	471	550	630	709	790	869	813	892	1177	1177

Base Mica ou Accent : ajouter 35

D'une hauteur de 19 po, la table à thé carrée haute à coins arrondis convient parfaitement aux aires de détente et de réunion informelle.

**Z N T T S**

**Table à thé carrée haute à coins arrondis**

**ÉLÉMENTS COMPRIS**

Un dessus de table, un pied et quincaillerie de montage.

**REMARQUE**

Elle ne peut être dotée de patins de nivellement.



**OPTIONS**

Profondeur	Finition du dessus de table	Style du chant	Finition des garnitures de chants	Finition peinte du cadre
30, 36	Stratifié Foundation Zones Stratifié de catégorie 2 Flintwood Placage de bois 2 et 3 Placage de bois Zones	<b>8</b> Plat (Stratifié) <b>9</b> Plat (Flintwood et placage de bois) <b>H</b> Découpé plein	Couleurs de garniture Zones	Foundation Mica Accent

**COMMANDE TYPE**

<b>ZNTTS 30</b>	<b>2T</b>	<b>8</b>	<b>4G</b>	<b>24</b>
-----------------	-----------	----------	-----------	-----------

**DIMENSIONS  
PO / MM**

**PRIX**

P	STRATIFIÉ FOUNDATION		STRATIFIÉ DE CATÉGORIE 2		FLINTWOOD		PLACAGE DE BOIS 2 ET 3		PLACAGE DE BOIS ZONES	
	Chant plat	Chant déc. plein	Chant plat	Chant déc. plein	Chant plat	Chant déc. plein	Chant plat	Chant déc. plein	Chant plat	Chant déc. plein
30 / 762	389	434	463	508	654	699	673	718	1058	1058
36 / 914	471	550	630	709	790	869	813	892	1177	1177

Base Mica ou Accent : ajouter 35

comprendre les  
fauteuils

# comprendre les fauteuils zones

**Zones est une gamme complète et cohésive qui se diffuse dans tout l'environnement de travail. Elle comprend plus de 20 types de fauteuils, qui autant ensemble qu'individuellement reflètent l'expression d'une culture de travail humaniste.**

- Tous les fauteuils de la gamme sont proportionnés de sorte à répondre aux besoins grandissants du marché nord-américain et aux normes ANSI/BIFMA, essais à l'appui.
- Tous les tissus de recouvrement standard sont appliqués dans le sens de la trame, à l'exception de ceux des canapés et des bancs, qui sont appliqués dans le sens de la chaîne. (Pour en savoir plus, voir les directives relatives au sens du tissu à la section *Tissus, finitions et matériaux*.)

## fauteuils multifonctionnels

Les fauteuils multifonctionnels regroupent bancs, fauteuils, chaises et tabourets pouvant être utilisés dans toutes sortes d'emplacements. Ils se disposent autour des tables Zones, dans les enceintes ou aux côtés de produits d'autres gammes.



### fauteuil, chaise d'appoint et tabouret d'appoint

Le fauteuil et la chaise d'appoint reflètent le style, le caractère résidentiel et les matériaux de Zones sans sacrifier la performance demandée par les environnements de travail modernes.

- Le fauteuil Zones est une réinterprétation moderne aux matériaux mixtes des chaises en bois classiques.
- La chaise d'appoint revêt quant à elle un style plus décontracté et convient bien aux espaces restreints.



### bancs

Les bancs partagés ont un caractère rassembleur et ajoutent une touche humaine à l'espace; ils conviennent parfaitement aux tables d'atelier.



### tabourets

Les tabourets (offerts en hauteur fauteuil de travail, bar et comptoir) donnent un style décontracté aux bureaux commerciaux et aux établissements d'hébergement.

- Les tabourets hauteur comptoir et bar permettent à l'utilisateur d'avoir un meilleur contact visuel avec un interlocuteur debout.
- Mélanger différentes hauteurs de fauteuils aide à fractionner les grands espaces.

## comprendre les fauteuils zones (suite)

### fauteuils rembourrés

Les fauteuils rembourrés regroupent des fauteuils club, des canapés et des fauteuils de détente convenant à toutes sortes d'environnements. Ils s'installent autour de tables Zones ou dans les enceintes.



### fauteuils club

La collection compte quatre modèles assortis du fauteuil club, qui peuvent être agencés dans un même espace et répondent chacun à différents besoins fonctionnels pour les aires de concentration et de collaboration.



### fauteuils de détente

Les fauteuils de détente se déclinent en fauteuil droit à pivot réglable en hauteur pour salle de conférence, en fauteuil à piètement traîneau à hauteur fixe et en fauteuils inclinés à hauteur fixe avec mécanisme à pivotement et retour qui facilite leur utilisation et l'organisation de l'espace.



### canapés

Les canapés-enceintes de une et deux places ont été spécifiquement conçus pour les enceintes Zones.

- Le canapé à méridienne, le canapé 2,5 places et le canapé en coin de 108° ont été conçus pour s'intégrer aux écrans Zones et donner vie à un espace.
- Tous les canapés peuvent tout de même être utilisés sans enceinte ni écran, dans une aire ouverte.
- La possibilité de leur ajouter des modules d'alimentation et, dans certains cas, des tablettes ouvre la porte à une foule d'applications.





## aménagements avec fauteuils multifonctionnels zones

Ce qu'il y a de merveilleux avec les fauteuils multifonctionnels Zones, c'est qu'ils s'agencent tant à des tables qu'à des enceintes pour créer des espaces conventionnels ou décontractés qui répondent aux besoins fonctionnels des utilisateurs tout en exprimant la vision du designer.

- Le large éventail de fauteuils multifonctionnels Zones permet de créer des environnements tant conventionnels que décontractés.



L'installation de différentes hauteurs de fauteuils côte à côte ajoute de la diversité et de la profondeur à l'espace tout en le délimitant. Les multiples styles de fauteuils permettent d'exprimer une certaine vision esthétique, dans un style plus ou moins conventionnel, et de répondre aux besoins ergonomiques à court et à long terme, le tout en respectant le budget et les exigences de base.



L'ajout de tabourets sans dossier aux extrémités d'une table permet à des utilisateurs de s'asseoir facilement de n'importe quel côté, et la diversité visuelle incite les autres à se joindre au groupe.

On peut créer des aménagements variés dans une même aire ouverte en jumelant des produits de différentes hauteurs (travail, comptoir et bar).

## aménagements avec fauteuils multifonctionnels zones (suite)



Les fauteuils Zones procurent un soutien supplémentaire et donnent de la substance à la table. Les petits tabourets empilables, eux, offrent un espace d'appoint où s'asseoir, et celui tout en bois peut même faire office de table d'appoint temporaire.

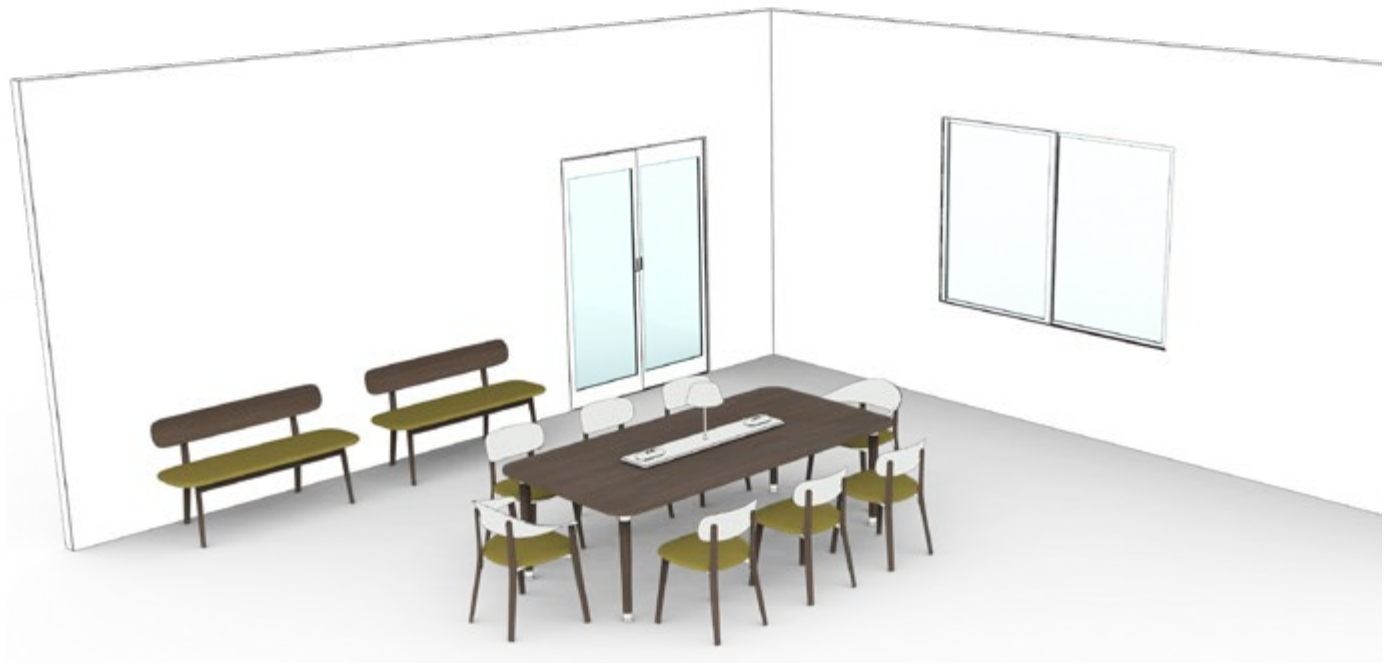

Le positionnement de fauteuils aux extrémités et de chaises d'appoint de chaque côté d'une table donne un caractère hiérarchique à l'aménagement. Des bancs peuvent être disposés contre un mur pour offrir un espace supplémentaire où s'asseoir.

## aménagements avec fauteuils rembourrés zones

Ce qu'il y a de merveilleux avec les fauteuils rembourrés Zones, c'est qu'ils s'agencent tant à des tables qu'à des enceintes ou à d'autres éléments pour créer des espaces qui répondent aux besoins fonctionnels des utilisateurs tout en exprimant la vision du designer. Vu les diverses options offertes, les fauteuils s'utilisent dans tout l'environnement, à l'intérieur et à l'extérieur des enceintes.



L'élégant fauteuil club basculant-pivotant à base cruciforme et à mécanisme de retour est parfait pour les salles de réunion et de conférence.



Le fauteuil club basculant-pivotant à base en étoile, réglable en hauteur, est parfait pour les postes d'appoint. Il est possible de disposer des fauteuils et des tables à l'extérieur des enceintes pour utiliser cet espace.



Les fauteuils club avec quatre pattes en bois sont tout indiqués comme fauteuil d'accueil dans les bureaux privés.



Les fauteuils de détente Zones peuvent être regroupés pour créer des aires de réunion informelle. Les rangements et espaces de rencontres ponctuelles à hauteur bar ou comptoir viennent quant à eux délimiter l'espace. D'ailleurs, la version tabouret du fauteuil club offre une plage de réglage convenant aux deux hauteurs.

## aménagements avec fauteuils rembourrés zones (suite)



L'ensemble de canapés Zones crée un espace semi-privé à ambiance décontractée où discuter.



Les canapés-enceintes s'utilisent dans une enceinte ou seuls dans un aménagement de détente. En les plaçant au dos d'une enceinte, on peut créer des espaces de détente supplémentaires.



Le mélange de fauteuils rembourrés et multifonctionnels Zones et d'autres produits de la collection ouvre la porte à une infinité de solutions uniques qui conviendront à tous les espaces et les besoins.

## aménagements avec fauteuils rembourrés zones (suite)



Un canapé 2,5 places aménagé dans une demie enceinte de détente ouverte convient parfaitement aux aires publiques où des étrangers pourraient être assis à proximité.

L'enceinte avec fentes offre une certaine intimité tout en permettant aux autres de voir que le canapé est occupé.

Il est possible de créer diverses ambiances en ajoutant de l'autre côté d'une table à café soit un second aménagement similaire, soit d'autres fauteuils tels que les fauteuils club avec mécanisme à pivotement et retour.



Un écran Zones avec cloisons en tissu peut servir à diviser l'espace et créer un espace plus isolé et intime.

Si l'on y ajoute un canapé en coin de 108°, l'extrémité de ce dernier en dépassera, ce qui peut aider à déterminer s'il est libre ou non.

On peut y installer une lampe arquée Zones comme élément central, de même qu'une table à café et des fauteuils club, plus classiques.



L'écran Zones peut délimiter et séparer deux zones d'activité. La combinaison d'un canapé à méridienne et de petits tabourets empilables crée un espace décontracté et intime, isolé des éléments qui l'entourent.



## aménagements avec fauteuils rembourrés zones (suite)



Ensemble, les fauteuils de détente pour salle de conférence et la table de discussion de 25 po de hauteur forment une aire de rencontre informelle propice à l'adoption d'une posture décontractée mais droite. Le mécanisme basculant-pivotant et le réglage de la hauteur assurent le confort de tous les participants.



Les fauteuils de détente Zones peuvent être regroupés pour créer des aires de réunion informelle.





Le fauteuil de détente à piètement traîneau, qui s'accompagne très bien d'une table, permet l'adoption d'une posture détendue idéale pour la lecture, les courts appels téléphoniques et les brèves rencontres informelles.



On peut installer un fauteuil de détente dans une enceinte pour créer un espace individuel où se retirer, lire, écrire ou utiliser téléphone cellulaire et tablette.















## aménagements avec fauteuils zones

Le tableau suivant indique les fauteuils et les tables Zones dont la hauteur est compatible.

	 Tables hauteur fauteuil de détente (14 po à 19 po)	 Tables de discussion (25 po)
Petit tabouret empilable Zones (ZNMS)	s.o.	
Fauteuil de détente Zones (ZNSX)		s.o.
Fauteuil de détente Zones à piètement traîneau (ZNSW)		s.o.
Fauteuil de détente Zones pour salle de conférence (ZNSY)		



## aménagements avec fauteuils zones (suite)

	 Tables hauteur fauteuil de travail (29 po)	 Tables hauteur comptoir (36 po)	 Tables hauteur bar (42 po)
Chaise d'appoint Zones (ZNMC)		s.o.	s.o.
Fauteuil Zones (ZNMG)		s.o.	s.o.
Tabouret d'appoint Zones (ZNMD)	s.o.		
Grand tabouret Zones (ZNMT)	s.o.		
Bancs Zones (ZNMA/ZNMB)		s.o.	s.o.
Fauteuil club Zones – 4 pattes en bois (ZNSC)		s.o.	s.o.
Fauteuil club Zones – basculant-pivotant, base en étoile (ZNSF)		s.o.	s.o.
Fauteuil club Zones – basculant-pivotant, base cruciforme (ZNSP)		s.o.	s.o.
Tabouret club Zones – basculant-pivotant, base en étoile (ZNSH)	s.o.		

fauteuils  
multifonctionnels

## tableau d'ensemble

**ZNMGZ** Fauteuil Zones – 4 pattes en bois, dossier en plastique

Page 126



**ZNMCZ** Chaise d'appoint Zones – 4 pattes en bois, sans appuie-bras, dossier en plastique

Page 130



**ZNMDZ** Tabouret d'appoint Zones – 4 pattes en bois, sans appuie-bras, dossier en plastique

Page 134

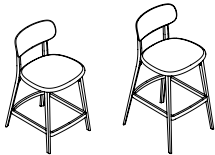

**ZNMTU** Grand tabouret Zones – 4 pattes en bois, sans dossier, siège recouvert

Page 138



**ZNMAU** Banc Zones – 4 pattes en bois, sans dossier, siège recouvert

Page 142

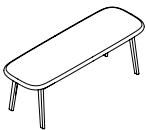

**ZNMB** Banc Zones – 4 pattes en bois, avec dossier

Page 143

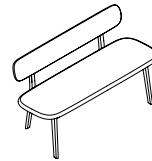

**ZNMSU** Petit tabouret empilable Zones – 4 pattes en bois, sans dossier, siège recouvert

Page 146



**ZNMSW** Petit tabouret empilable Zones – 4 pattes en bois, sans dossier, siège en bois

Page 147



## aperçu du fauteuil zones

Le fauteuil Zones est une réinterprétation moderne d'une chaise en bois antique. Son dossier sculpté fait d'une seule pièce de plastique se courbe pour former les appuie-bras qui se fixent, sans joints visibles, aux pattes incurvées en hêtre. Ces dernières s'agencent aux tabourets, aux tables de cantine, aux chevalets, aux porte-manteaux et aux autres produits de la vaste gamme Zones.

ZNMGZ



### Dossier en plastique

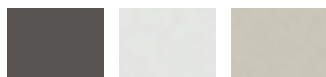

Greystone Crisp Grey Sand

### Renfort de siège en métal



Greystone Crisp Grey Sand

### Cadre en bois



Greystone Beech Natural Beech Pecan Beech

# dimensions et exigences relatives au recouvrement du fauteuil zones

- Pour convertir les dimensions au format métrique, les multiplier par 25,4.
- Les fauteuils Zones ont été conçus et testés pour des utilisateurs pesant au plus 300 lb.

POIDS	
Fauteuil Zones – 4 pattes en bois, dossier en plastique	17 lb

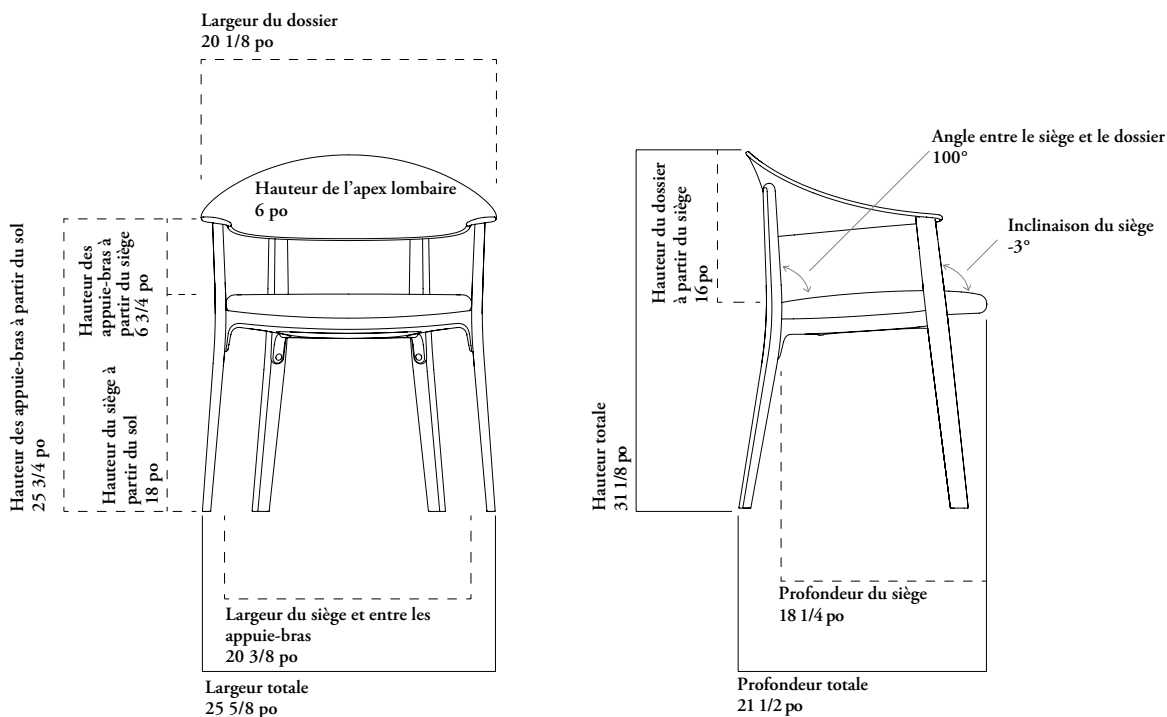

## Besoins en TFC/CFC

Une plus grande quantité peut être nécessaire selon le sens et la répétition du motif, si ce dernier doit être raccordé. La souplesse du cuir peut varier de 60 % à 80 % en fonction de sa qualité, notamment en raison de la quantité de taches et l'emplacement de celles-ci, la grandeur et la forme de la peau. La taille du motif de couture, ainsi que le nombre d'unités commandées peuvent aussi influencer la souplesse. Arrondissez toujours le nombre de peaux à la hausse.

### RECOUVREMENT UNIQUE

	TFC [vg]	CFC [pi²]
Fauteuil Zones	3/4	4,4

## Z N M G Z

### Fauteuil Zones – 4 pattes en bois, dossier en plastique



#### CARACTÉRISTIQUES

- Convient aux surfaces de travail et aux tables de 29 po de hauteur.
- Dossier et appuie-bras sculptés en une seule pièce.
- Quatre pattes en stratifié de hêtre.
- Renfort de siège offert en deux finitions peintes s'agencant au cadre de bois.
- Patins protecteurs multirisurfaces.
- Non empilable.
- Entièrement assemblé.

#### OPTIONS

Recouvrement du siège	Finition du dossier en plastique	Finition du cadre en bois	Finition peinte du renfort de siège
Tissu	Z1 Greystone	BR Greystone Beech	24 Greystone
Cuir	Z2 Crisp Grey	BS Natural Beech	25 Crisp Grey
	Z3 Sand	DC Pecan Beech	27 Sand

#### COMMANDE TYPE

ZNMGZ E515	Z2	BS	25
------------	----	----	----

#### PRIX

Cat. 1	TFC/ Cat. 2	CFC/ Cat. 3	Cat. 4	Cat. 5	Cat. 6	Cat. 7	Cat. 8	Cat. 9	Cat. 10
960	966	973	978	983	986	992	999	1003	1009
Cat. 11	Cat. 12	Cat. 13	Cat. 14	Cat. 15	Cat. 16	Cat. 17	Cat. 18	Cat. 19	Cat. 20
1014	1020	1024	1029	1034	1038	1043	1049	1053	1058
Cuir LA	Cuir LB	Cuir LC	Cuir LD						
1044	1058	1101	1118						



## aperçu de la chaise d'appoint zones

La chaise d'appoint Zones se présente sous une forme connue qui s'intègre aux aménagements d'hébergement classiques et aux espaces contemporains d'entreprise à visée collaborative et formatrice. Le dossier simple d'une pièce en plastique se fixe, sans joints visibles, aux pattes en hêtre. La chaise d'appoint est plus compacte que le fauteuil Zones.

ZNMCZ



### Dossier en plastique

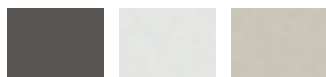

Greystone Crisp Grey Sand

### Renfort de siège en métal

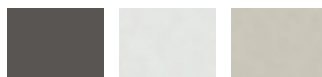

Greystone Crisp Grey Sand

### Cadre en bois



Greystone Beech Natural Beech Pecan Beech



# dimensions et exigences relatives au recouvrement de la chaise d'appoint zones

- Pour convertir les dimensions au format métrique, les multiplier par 25,4.
- Les chaises d'appoint Zones ont été conçues et testées pour des utilisateurs pesant au plus 300 lb.

## POIDS

Chaise d'appoint Zones –  
4 pattes en bois, sans appuie-bras,  
dossier en plastique

15 lb

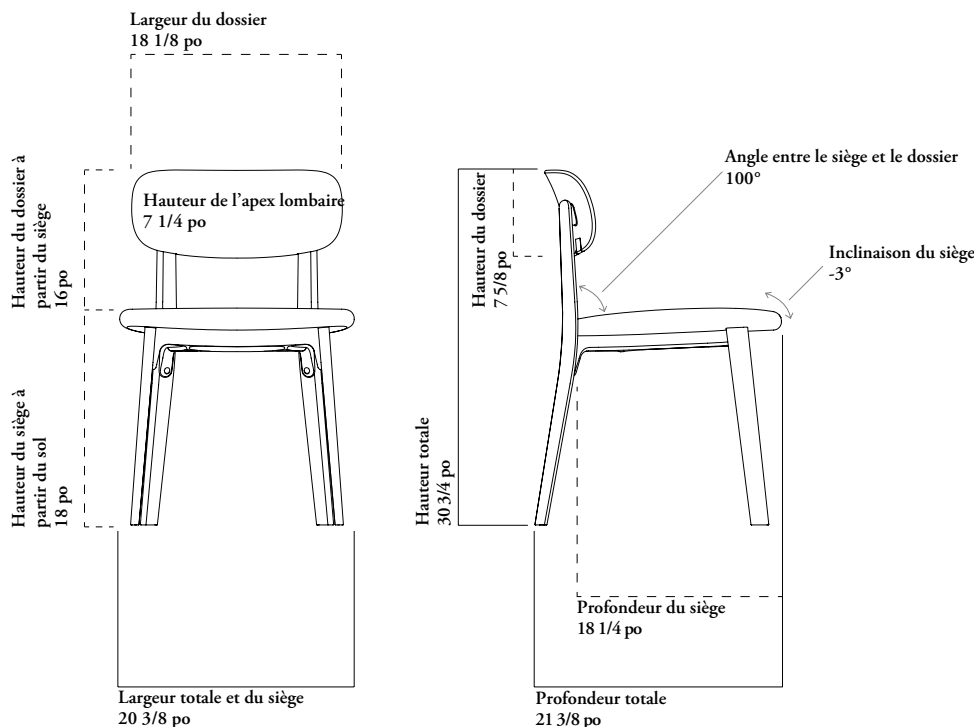

## Besoins en TFC/CFC

Une plus grande quantité peut être nécessaire selon le sens et la répétition du motif, si ce dernier doit être raccordé. La souplesse du cuir peut varier de 60 % à 80 % en fonction de sa qualité, notamment en raison de la quantité de taches et l'emplacement de celles-ci, la grandeur et la forme de la peau. La taille du motif de couture, ainsi que le nombre d'unités commandées peuvent aussi influencer la souplesse. Arrondissez toujours le nombre de peaux à la hausse.

### RECOUVREMENT UNIQUE

	TFC [vg]	CFC [pi <sup>2</sup> ]
Chaise d'appoint Zones	3/4	4,4

## Z N M C Z

### Chaise d'appoint Zones – 4 pattes en bois, sans appuie-bras, dossier en plastique



#### CARACTÉRISTIQUES

- Siège de 18 po de hauteur convenant aux surfaces de 29 po de hauteur.
- Dossier contemporain en plastique, sans appuie-bras.
- Cadre en stratifié de hêtre (pattes).
- Renfort de siège offert en deux finitions peintes s'agencant au cadre en bois ou au recouvrement.
- Recouvrement de siège unique.
- Patins protecteurs multisurfaces.
- Non empilable.
- Entièrement assemblée.

#### OPTIONS

Recouvrement du siège	Finition du dossier en plastique	Finition du cadre en bois	Finition peinte du renfort de siège
Tissu	<b>Z1</b> Greystone	<b>BR</b> Greystone Beech	<b>24</b> Greystone
Cuir	<b>Z2</b> Crisp Grey	<b>BS</b> Natural Beech	<b>25</b> Crisp Grey
	<b>Z3</b> Sand	<b>DC</b> Pecan Beech	<b>27</b> Sand

#### COMMANDE TYPE

<b>ZNMCZ E515</b>	<b>Z2</b>	<b>BS</b>	<b>25</b>
-------------------	-----------	-----------	-----------

#### PRIX

Cat. 1	TFC/ Cat. 2	CFC/ Cat. 3	Cat. 4	Cat. 5	Cat. 6	Cat. 7	Cat. 8	Cat. 9	Cat. 10
798	803	811	817	821	825	829	835	841	848
Cat. 11	Cat. 12	Cat. 13	Cat. 14	Cat. 15	Cat. 16	Cat. 17	Cat. 18	Cat. 19	Cat. 20
853	857	862	867	872	877	882	886	891	896
Cuir LA	Cuir LB	Cuir LC	Cuir LD						
883	894	938	956						



## aperçu du tabouret d'appoint zones

Le tabouret d'appoint Zones rappelle l'apparence de la chaise d'appoint, mais dans un format convenant aux aménagements à hauteur comptoir (36 po) et bar (42 po). Le tabouret d'appoint s'inscrit dans la nouvelle tendance qui consiste à mélanger les hauteurs de siège dans les aménagements pour créer une ambiance plus décontractée et un style moins homogène. Il est aussi doté du dossier simple d'une pièce en plastique qui se fixe, sans joints visibles, aux pattes en hêtre.

ZNMDZ

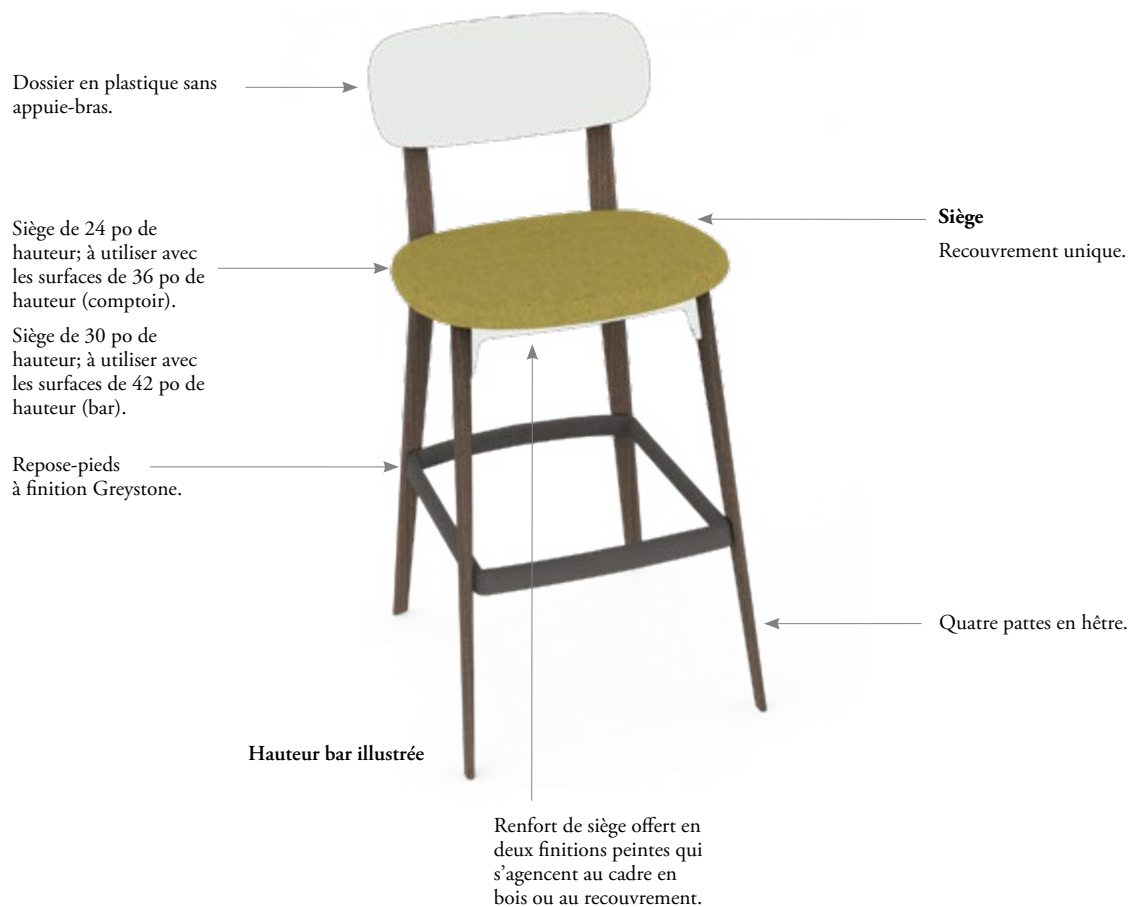

### Dossier en plastique

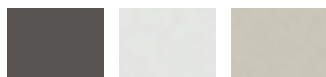

Greystone Crisp Grey Sand

### Renfort de siège en métal

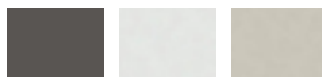

Greystone Crisp Grey Sand

### Cadre en bois



Greystone Beech Natural Beech Pecan Beech

### Repose-pieds



Greystone

# dimensions et exigences relatives au recouvrement du tabouret d'appoint zones

- Pour convertir les dimensions au format métrique, les multiplier par 25,4.
- Les tabourets d'appoint Zones ont été conçus et testés pour des utilisateurs pesant au plus 300 lb.

POIDS	
Tabouret d'appoint Zones – 4 pattes en bois, sans appuie-bras, dossier en plastique (hauteur comptoir)	21 lb
Tabouret d'appoint Zones – 4 pattes en bois, sans appuie-bras, dossier en plastique (hauteur bar) (illustré)	22 lb

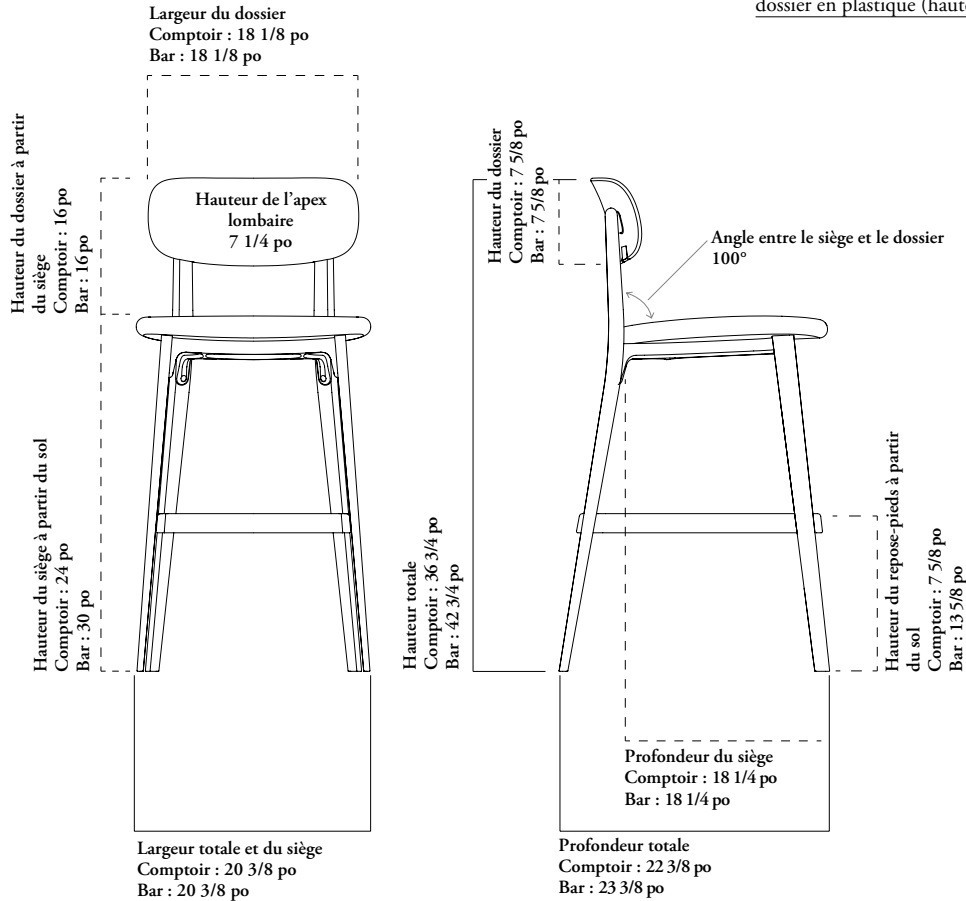

## Besoins en TFC/CFC

Une plus grande quantité peut être nécessaire selon le sens et la répétition du motif, si ce dernier doit être raccordé. La souplesse du cuir peut varier de 60 % à 80 % en fonction de sa qualité, notamment en raison de la quantité de taches et l'emplacement de celles-ci, la grandeur et la forme de la peau. La taille du motif de couture, ainsi que le nombre d'unités commandées peuvent aussi influencer la souplesse. Arrondissez toujours le nombre de peaux à la hausse.

### RECOUVREMENT UNIQUE

	TFC [vg]	CFC [pi <sup>2</sup> ]
Tabouret d'appoint Zones – hauteur comptoir	3/4	4,4
Tabouret d'appoint Zones – hauteur bar	3/4	4,4

## Z N M D Z

### Tabouret d'appoint Zones – 4 pattes en bois, sans appuie-bras, dossier en plastique

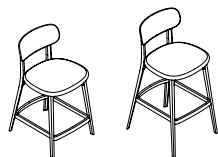

#### CARACTÉRISTIQUES

- Siège d'une hauteur convenant aux surfaces à hauteur comptoir de 36 po et à hauteur bar de 42 po.
- Dossier contemporain en plastique, sans appuie-bras.
- Cadre en stratifié de hêtre (pattes).
- Renfort de siège offert en deux finitions peintes s'agencant au cadre en bois ou au recouvrement.
- Repose-pieds toujours fini en Greystone (24) pour offrir une bonne durabilité.
- Recouvrement de siège unique.
- Patins protecteurs multisurfaces.
- Non empilable.
- Entièrement assemblé.

#### OPTIONS

Hauteur	Recouvrement du siège	Finition du dossier en plastique	Finition du cadre en bois	Finition peinte du renfort de siège
<b>C</b> Comptoir	Tissu	<b>Z1</b> Greystone	<b>BR</b> Greystone Beech	<b>24</b> Greystone
<b>B</b> Bar	Cuir	<b>Z2</b> Crisp Grey <b>Z3</b> Sand	<b>BS</b> Natural Beech <b>DC</b> Pecan Beech	<b>25</b> Crisp Grey <b>27</b> Sand

#### COMMANDE TYPE

<b>ZNMDZ C</b>	<b>E515</b>	<b>Z2</b>	<b>BS</b>	<b>25</b>
----------------	-------------	-----------	-----------	-----------

#### HAUTEUR

Comptoir
Bar
Comptoir
Bar
Comptoir
Bar

#### PRIX

Cat. 1	TFC/ Cat. 2	CFC/ Cat. 3	Cat. 4	Cat. 5	Cat. 6	Cat. 7	Cat. 8	Cat. 9	Cat. 10
937	942	949	955	959	964	969	974	980	985
1013	1018	1027	1031	1035	1039	1044	1051	1057	1061
Cat. 11	Cat. 12	Cat. 13	Cat. 14	Cat. 15	Cat. 16	Cat. 17	Cat. 18	Cat. 19	Cat. 20
991	995	1000	1005	1009	1014	1020	1024	1029	1034
1066	1071	1076	1081	1086	1090	1095	1100	1105	1110
Cuir LA	Cuir LB	Cuir LC	Cuir LD						
1021	1034	1078	1094						
1099	1110	1153	1172						



## aperçu du grand tabouret zones

Le tabouret Zones est une solution très décontractée, facilement déplaçable et on ne peut plus compacte. Le grand tabouret est offert en formats convenant aux aménagements à hauteur comptoir (36 po) et bar (42 po). On peut l'utiliser avec d'autres tabourets du même style ou en combinaison avec les tabourets d'appoint.

ZNMTU

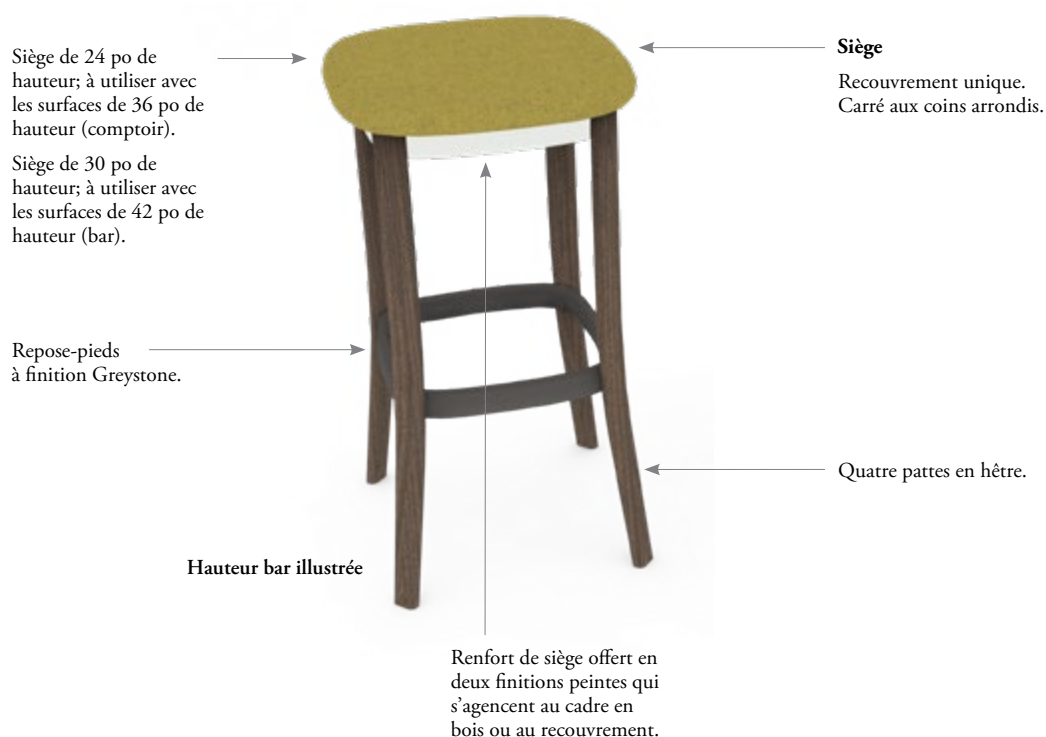

### Renfort de siège en métal



### Cadre en bois

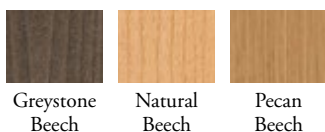

### Repose-pieds





# dimensions et exigences relatives au recouvrement du grand tabouret zones

- Pour convertir les dimensions au format métrique, les multiplier par 25,4.
- Les grands tabourets Zones ont été conçus et testés pour des utilisateurs pesant au plus 300 lb.

POIDS	
Grand tabouret Zones – 4 pattes en bois, sans dossier, siège recouvert (hauteur comptoir)	16 lb
Grand tabouret Zones – 4 pattes en bois, sans dossier, siège recouvert (hauteur bar) (illustré)	17 lb

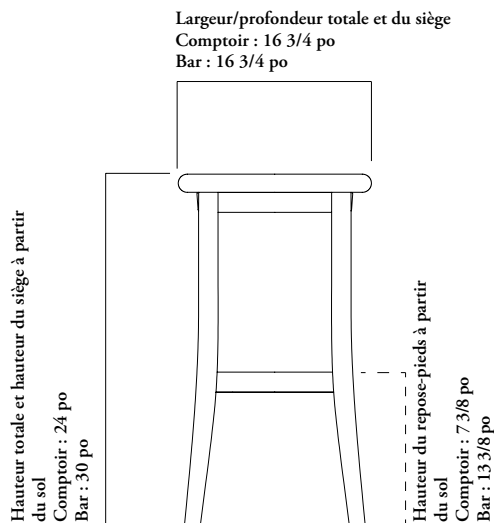

## Besoins en TFC/CFC

Une plus grande quantité peut être nécessaire selon le sens et la répétition du motif, si ce dernier doit être raccordé. La souplesse du cuir peut varier de 60 % à 80 % en fonction de sa qualité, notamment en raison de la quantité de taches et l'emplacement de celles-ci, la grandeur et la forme de la peau. La taille du motif de couture, ainsi que le nombre d'unités commandées peuvent aussi influencer la souplesse. Arrondissez toujours le nombre de peaux à la hausse.

### RECOUVREMENT UNIQUE

	TFC [vg]	CFC [pi <sup>2</sup> ]
Tabouret Zones – hauteur comptoir	3/4	3,6
Tabouret Zones – hauteur bar	3/4	3,6

# fauteuils multifonctionnels

## Z N M T U

### Grand tabouret Zones – 4 pattes en bois, sans dossier, siège recouvert



#### CARACTÉRISTIQUES

- Siège d'une hauteur convenant aux surfaces à hauteur comptoir de 36 po et à hauteur bar de 42 po.
- Tabouret léger et convivial, sans appuie-bras ni dossier.
- Cadre en hêtre (pattes).
- Renfort de siège offert en deux finitions peintes s'agencant au cadre en bois ou au recouvrement. Repose-pieds toujours fini en Greystone (24) pour offrir une bonne durabilité.
- Recouvrement de siège unique.
- Patins protecteurs multisurfaces.
- Non empilable.
- Entièrement assemblé.

#### OPTIONS

Hauteur	Recouvrement du siège	Finition du cadre en bois	Finition peinte du renfort de siège
<b>C</b> Comptoir	Tissu	<b>BR</b> Greystone Beech	<b>24</b> Greystone
<b>B</b> Bar	Cuir	<b>BS</b> Natural Beech <b>DC</b> Pecan Beech	<b>25</b> Crisp Grey <b>27</b> Sand

#### COMMANDE TYPE

<b>ZNMTU C</b>	<b>E515</b>	<b>BS</b>	<b>25</b>
----------------	-------------	-----------	-----------

#### HAUTEUR

Comptoir
Bar
Comptoir
Bar
Comptoir
Bar

#### PRIX

Cat. 1	TFC/ Cat. 2	CFC/ Cat. 3	Cat. 4	Cat. 5	Cat. 6	Cat. 7	Cat. 8	Cat. 9	Cat. 10
832	838	846	851	855	858	864	870	877	882
915	922	929	935	938	942	948	954	959	965
Cat. 11	Cat. 12	Cat. 13	Cat. 14	Cat. 15	Cat. 16	Cat. 17	Cat. 18	Cat. 19	Cat. 20
886	891	896	901	906	911	915	920	925	930
970	974	979	984	989	994	999	1003	1008	1013
Cuir LA	Cuir LB	Cuir LC	Cuir LD						
905	913	948	964						
986	996	1031	1046						



## aperçu des bancs zones

Le banc Zones avec dossier incarne un esprit de partage et de communauté. Chaque banc peut accueillir deux personnes et est doté de quatre pattes en hêtre et d'un siège recouvert. Le dossier en contreplaqué de hêtre procure soutien et confort pendant les discussions et les échanges, et sa largeur convient aux personnes qui s'assoient aux extrémités.

La disposition de ces bancs partagés autour d'une table d'atelier a un effet rassembleur et ajoute une dimension plus humaine à l'aménagement. Le modèle sans dossier (ZNMAU), aussi à quatre pattes en bois et siège recouvert, peut accueillir deux personnes et est une solution encore plus épurée, informelle et multidirectionnelle que celui à dossier.

### ZNMB/ZNMAU



# dimensions et exigences relatives au recouvrement des bancs zones

- Pour convertir les dimensions au format métrique, les multiplier par 25,4.
- Les bancs Zones à quatre pattes en bois sans dossier ont été conçus et testés pour des utilisateurs pesant au plus 300 lb.
- Les bancs Zones à quatre pattes en bois avec dossier ont été conçus et testés pour des utilisateurs pesant au plus 253 lb.

POIDS	
Banc Zones – 4 pattes en bois, avec dossier (illustré)	35 lb
Banc Zones – 4 pattes en bois, sans dossier, siège recouvert	26 lb

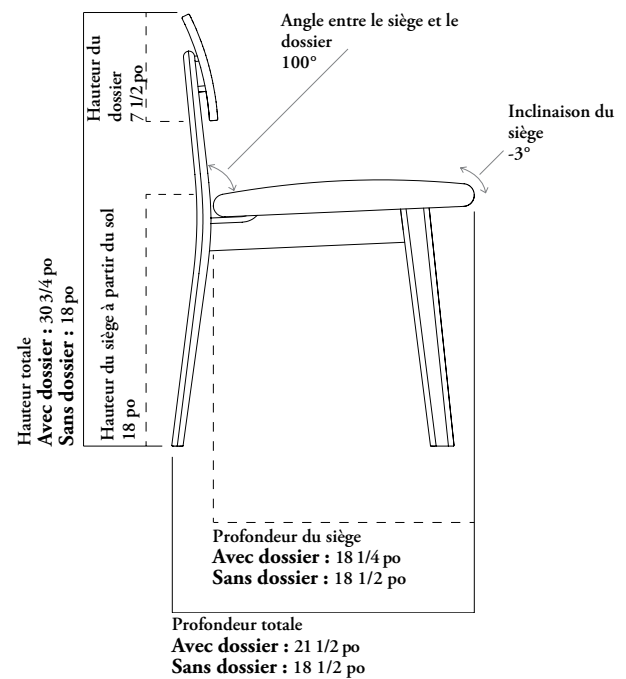
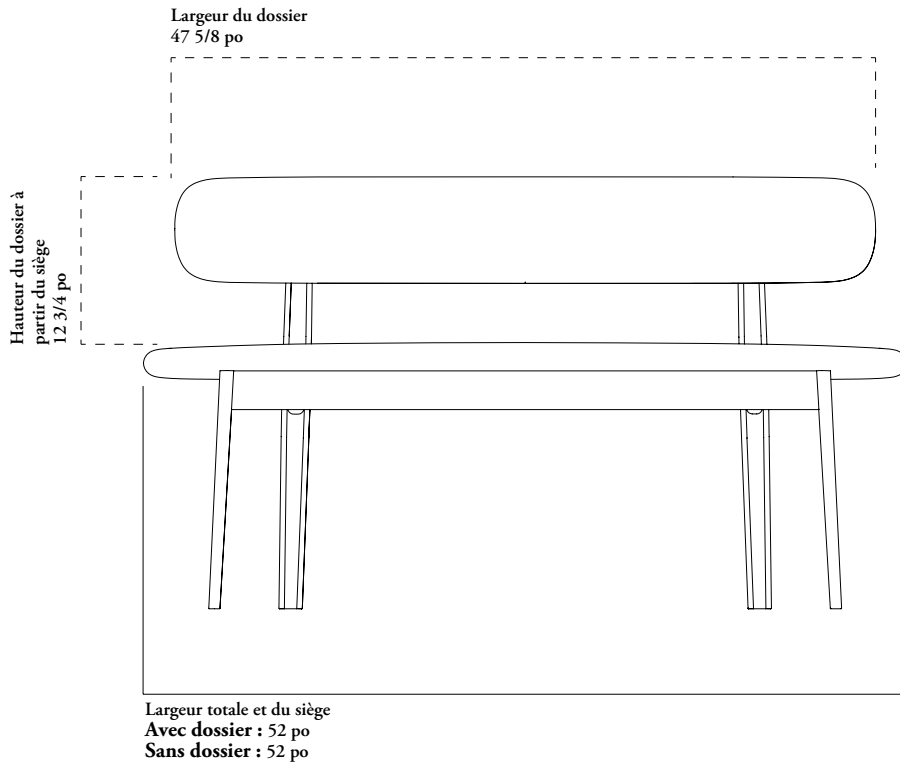

## Besoins en TFC/CFC

Une plus grande quantité peut être nécessaire selon le sens et la répétition du motif, si ce dernier doit être raccordé. La souplesse du cuir peut varier de 60 % à 80 % en fonction de sa qualité, notamment en raison de la quantité de taches et l'emplacement de celles-ci, la grandeur et la forme de la peau. La taille du motif de couture, ainsi que le nombre d'unités commandées peuvent aussi influencer la souplesse. Arrondissez toujours le nombre de peaux à la hausse.

### RECOUVREMENT UNIQUE

	TFC [vg]	CFC [pi <sup>2</sup> ]
Banc Zones – avec dossier	1 3/4	12,5
Banc Zones – sans dossier	1 3/4	12,5

## Z N M A U

### Banc Zones – 4 pattes en bois, sans dossier, siège recouvert

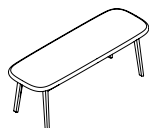

#### CARACTÉRISTIQUES

- Siège de 18 po de hauteur convenant aux surfaces de 29 po de hauteur.
- Peut accueillir deux personnes.
- Recouvrement de siège unique.
- Cadre en hêtre avec quatre pattes entièrement assemblé.
- Patins protecteurs multisurfaces.
- Non empilable.

#### REMARQUE

Par défaut, le tissu de recouvrement est installé dans le sens de la chaîne. Une commande spéciale peut être faite pour qu'il soit installé dans le sens de la trame; les coutures doivent y être précisées.

#### OPTIONS

Recouvrement du siège	Finition du cadre en bois
Tissu	<b>BR</b> Greystone Beech
Cuir	<b>BS</b> Natural Beech
	<b>DC</b> Pecan Beech

#### COMMANDE TYPE

<b>ZNMAU E515</b>	<b>BS</b>
-------------------	-----------

#### PRIX

Cat. 1	TFC/ Cat. 2	CFC/ Cat. 3	Cat. 4	Cat. 5	Cat. 6	Cat. 7	Cat. 8	Cat. 9	Cat. 10
1631	1648	1670	1687	1698	1712	1726	1742	1757	1775
Cat. 11	Cat. 12	Cat. 13	Cat. 14	Cat. 15	Cat. 16	Cat. 17	Cat. 18	Cat. 19	Cat. 20
1790	1804	1819	1833	1848	1862	1877	1891	1906	1920
Cuir LA	Cuir LB	Cuir LC	Cuir LD						
1875	1909	2033	2085						

**CARACTÉRISTIQUES**

- Siège de 18 po de hauteur convenant aux surfaces de 29 po de hauteur.
- Peut accueillir deux personnes.
- Siège à recouvrement unique et dossier en contreplaqué de hêtre.
- Patins protecteurs multisurfaces.
- Non empilable.
- Cadre en hêtre avec quatre pattes entièrement assemblé.

**Z N M B**

**Banc Zones – 4 pattes en bois,  
avec dossier**

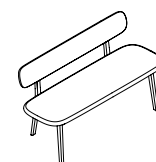

**REMARQUE**

Par défaut, le tissu de recouvrement est installé dans le sens de la chaîne. Une commande spéciale peut être faite pour qu'il soit installé dans le sens de la trame; les coutures doivent y être précisées.

**OPTIONS**

Style	Recouvrement du siège	Finition du cadre en bois
<b>B</b> Siège recouvert avec dossier en bois	Tissu Cuir	<b>BR</b> Greystone Beech <b>BS</b> Natural Beech <b>DC</b> Pecan Beech

**COMMANDE TYPE**

<b>ZNMB B</b>	<b>E515</b>	<b>BS</b>
---------------	-------------	-----------

**PRIX**

Cat. 1	TFC/ Cat. 2	CFC/ Cat. 3	Cat. 4	Cat. 5	Cat. 6	Cat. 7	Cat. 8	Cat. 9	Cat. 10
2187	2203	2226	2242	2254	2268	2281	2298	2313	2330
Cat. 11	Cat. 12	Cat. 13	Cat. 14	Cat. 15	Cat. 16	Cat. 17	Cat. 18	Cat. 19	Cat. 20
2346	2359	2375	2388	2404	2417	2433	2446	2462	2475
Cuir LA	Cuir LB	Cuir LC	Cuir LD						
2429	2465	2588	2640						

## aperçu des petits tabourets empilables zones

Les petits tabourets Zones sont une solution très décontractée, facilement déplaçable et on ne peut plus compacte. On peut en empiler quatre, ce qui les rend idéaux comme sièges d'appoint aux abords d'une table d'atelier Zones, dans un système Teknion ou dans les regroupements de surfaces de travail de 29 po.

### ZNMS

Siège de 18 po de hauteur; à utiliser avec les surfaces de 29 po de hauteur.



Siège rond à recouvrement unique ou en bois. Finition du siège en bois assortie à celle des pattes. Modèle avec siège en bois pouvant aussi servir de table d'appoint.

Quatre pattes en hêtre.

Siège recouvert illustré

#### Cadre en bois

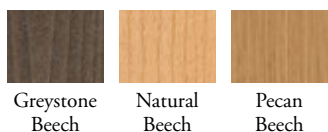



# dimensions et exigences relatives au recouvrement des petits tabourets empilables zones

- Pour convertir les dimensions au format métrique, les multiplier par 25,4.
- Les petits tabourets empilables Zones ont été conçus et testés pour des utilisateurs pesant au plus 300 lb.
- Au plus quatre tabourets peuvent être empilés.

POIDS	
Petit tabouret empilable Zones – 4 pattes en bois, sans dossier, siège en bois	9 lb
Petit tabouret empilable Zones – 4 pattes en bois, sans dossier, siège recouvert (illustré)	9 lb

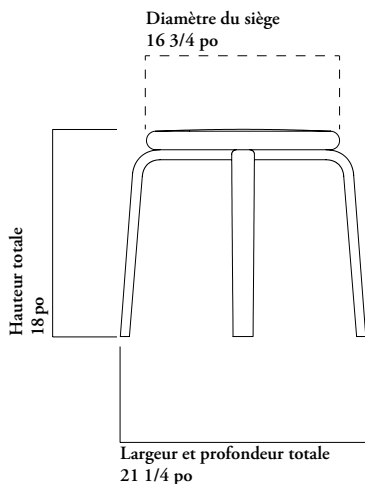

## Besoins en TFC/CFC

Une plus grande quantité peut être nécessaire selon le sens et la répétition du motif, si ce dernier doit être raccordé. La souplesse du cuir peut varier de 60 % à 80 % en fonction de sa qualité, notamment en raison de la quantité de taches et l'emplacement de celles-ci, la grandeur et la forme de la peau. La taille du motif de couture, ainsi que le nombre d'unités commandées peuvent aussi influencer la souplesse. Arrondissez toujours le nombre de peaux à la hausse.

### RECOUVREMENT UNIQUE

	TFC [vg]	CFC [pi <sup>2</sup> ]
Petit tabouret empilable Zones – 4 pattes en bois, sans dossier, siège recouvert	3/4	3,6

## Z N M S U

### Petit tabouret empilable Zones – 4 pattes en bois, sans dossier, siège recouvert

#### CARACTÉRISTIQUES

- Siège de 18 po de hauteur convenant aux surfaces de 29 po de hauteur.
- Tabouret léger et convivial, sans appuie-bras ni dossier.
- Cadre en hêtre (pattes).
- Aucun renfort en métal.
- Siège rond à recouvrement unique.
- Patins protecteurs multisurfaces.
- Empilable (quatre tabourets maximum).
- Entièrement assemblé.



#### OPTIONS

Recouvrement du siège	Finition du cadre en bois
Tissu	<b>BR</b> Greystone Beech
Cuir	<b>BS</b> Natural Beech
	<b>DC</b> Pecan Beech

#### COMMANDE TYPE

<b>ZNMSU E515</b>	<b>BS</b>
-------------------	-----------

#### PRIX

Cat. 1	TFC/ Cat. 2	CFC/ Cat. 3	Cat. 4	Cat. 5	Cat. 6	Cat. 7	Cat. 8	Cat. 9	Cat. 10
589	595	602	609	612	616	622	626	632	639
Cat. 11	Cat. 12	Cat. 13	Cat. 14	Cat. 15	Cat. 16	Cat. 17	Cat. 18	Cat. 19	Cat. 20
644	648	653	658	664	668	673	677	682	687
Cuir LA	Cuir LB	Cuir LC	Cuir LD						
660	672	705	720						

**CARACTÉRISTIQUES**

- Siège de 18 po de hauteur convenant aux surfaces de 29 po de hauteur.
- Tabouret léger et convivial, sans appuie-bras ni dossier.
- Cadre en hêtre (pattes).
- Siège rond en placage de hêtre.
- Finition du siège identique à celle choisie pour le cadre.
- Aucun renfort en métal.
- Peut servir de table d'appoint temporaire.
- Patins protecteurs multisurfaces.
- Empilable (quatre tabourets maximum).
- Entièrement assemblé.

**Z N M S W**  
**Petit tabouret empilable Zones –**  
**4 pattes en bois, sans dossier,**  
**siège en bois**



**OPTIONS**

Finition du cadre en bois
BR Greystone Beech
BS Natural Beech
DC Pecan Beech

**COMMANDE TYPE**

**ZNMSW BS**

**PRIX**

498

fauteuils rembourrés

## tableau d'ensemble

**ZNSC Fauteuil club Zones – 4 pattes en bois**

Page 158



**ZNSF Fauteuil club Zones – basculant-pivotant, base en étoile**

Page 159



**ZNSH Tabouret club Zones – basculant-pivotant, base en étoile**

Page 160



**ZNSP Fauteuil club Zones – basculant-pivotant, base cruciforme**

Page 161



**ZNSX Fauteuil de détente Zones**

Page 167



**ZNSW Fauteuil de détente Zones à piètement traîneau**

Page 170

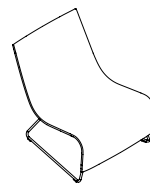

**ZNSU Pouf Zones à piètement traîneau**

Page 171



**ZNSY Fauteuil de détente Zones pour salle de conférence**

Page 175



## tableau d'ensemble

### ZNSS Canapé-enceinte Zones – une place

Page 180

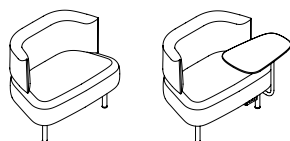

Sans tablette

Avec tablette

### ZNSD Canapé-enceinte Zones – deux places

Page 182

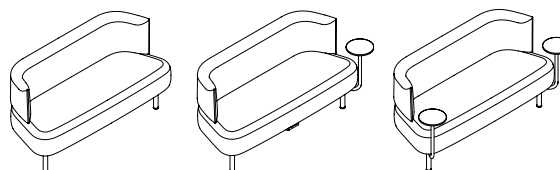

Sans tablette

Une tablette

Deux tablettes

### ZNSK Ensemble de canapés Zones pour enceinte de détente

Page 190

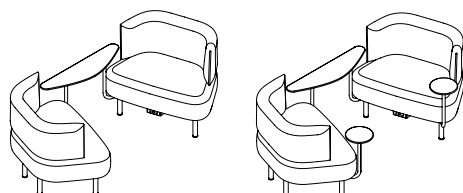

Sans tablette

Deux tablettes

### ZNSL Canapé Zones à méridienne

Page 195

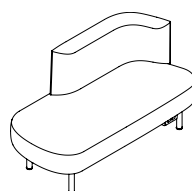

### ZNSE Canapé Zones 2,5 places

Page 199

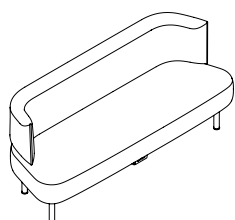

### ZNSV Canapé Zones en coin de 108°

Page 205

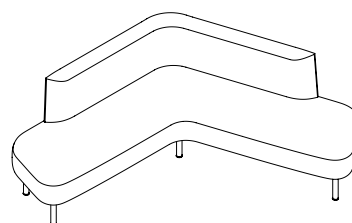



## aperçu des fauteuils club zones

Les fauteuils club Zones forment une collection au sein de la gamme. Ils se déclinent en quatre modèles au style et aux matériaux assortis à ceux des tables, des fauteuils et des enceintes Zones. Ils peuvent être agencés dans un même espace et répondent chacun à différents besoins fonctionnels pour les aires de concentration et de collaboration.

### ZNSC

- Solution classique pour les invités et les groupes, le fauteuil club est doté de quatre pattes en bois au design élégant et novateur. Il s'intègre aux environnements Zones ou sert de fauteuil d'accueil dans les bureaux privés.



#### Renfort de siège en métal

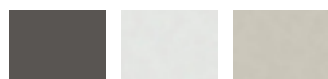

Greystone Crisp Grey Sand

#### Cadre en bois



Greystone Beech Natural Beech Pecan Beech



## aperçu des fauteuils club zones (suite)

### ZNSF/ZNSH/ZNSP

- Le fauteuil club Zones basculant-pivotant à base cruciforme (ZNSP) est une solution contemporaine pour les aires de réunion et de conférence; sa hauteur fixe et son pivot contribuent à maintenir un environnement épuré, professionnel et simple. La base est offerte en aluminium poli pour un style classique ou en finition peinte pour une allure plus avant-gardiste.
- Le modèle avec base en étoile, roulettes, hauteur réglable et mécanisme basculant-pivotant (ZNSF) donne plus de latitude à l'utilisateur en matière de réglage et de mobilité, ce qui est parfait pour les espaces d'appoint et décontractés.
- Le tabouret club réglable en hauteur avec mécanisme basculant-pivotant et base en étoile (ZNSH) élargit l'offre de fauteuils rembourrés et de détente, que ce soit en hauteur bureau, comptoir ou bar. Il est aussi doté d'un repose-pieds réglable en hauteur.



Le fauteuil club avec base en étoile est équipé de roulettes conçues pour être utilisées sur des tapis. Si ces dernières sont posées sur des surfaces rigides, le fauteuil peut rouler ou basculer de manière imprévue. Des roulettes convenant aux surfaces rigides sont aussi offertes. En cas de doute, consulter son distributeur pour faire le choix approprié.

Voici les finitions offertes pour les fauteuils club Zones avec base en métal.

#### Base

Foundation  
Mica  
Accent  
Aluminium poli

#### Plateau de siège en plastique



## dimensions et exigences relatives au recouvrement des fauteuils club zones

### ZNSC

- Pour convertir les dimensions au format métrique, les multiplier par 25,4.
- Les fauteuils club Zones ont été conçus et testés pour des utilisateurs pesant au plus 300 lb.

POIDS	
Fauteuil club Zones – 4 pattes en bois (illustré)	24 lb

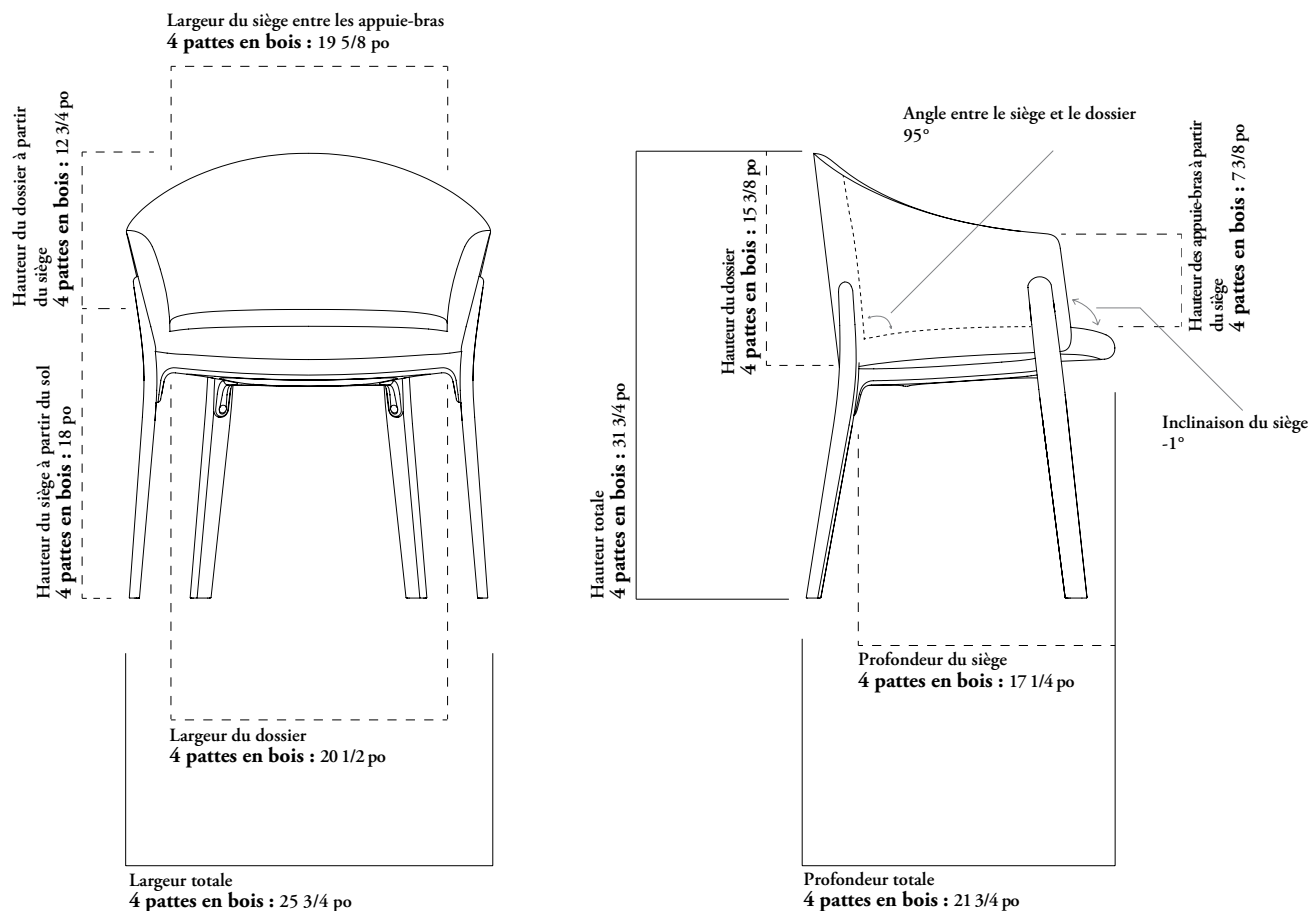

### Besoins en TFC/CFC

Une plus grande quantité peut être nécessaire selon le sens et la répétition du motif, si ce dernier doit être raccordé. La souplesse du cuir peut varier de 60 % à 80 % en fonction de sa qualité, notamment en raison de la quantité de taches et l'emplacement de celles-ci, la grandeur et la forme de la peau. La taille du motif de couture, ainsi que le nombre d'unités commandées peuvent aussi influencer la souplesse. Arrondissez toujours le nombre de peaux à la hausse.

#### RECOUVREMENT UNIQUE

	TFC [vg]	CFC [pi²]
Fauteuil club Zones – 4 pattes en bois	1 3/4	16,5

# dimensions et exigences relatives au recouvrement des fauteuils club zones (suite)

## ZNSF/ZNSH/ZNSP

- Pour convertir les dimensions au format métrique, les multiplier par 25,4.
- Les fauteuils club Zones ont été conçus et testés pour des utilisateurs pesant au plus 300 lb.

POIDS	
Fauteuil club Zones – basculant-pivotant, base cruciforme	30 lb
Fauteuil club Zones – basculant-pivotant, base en étoile	30 lb
Tabouret club Zones – basculant-pivotant, base en étoile	36 lb

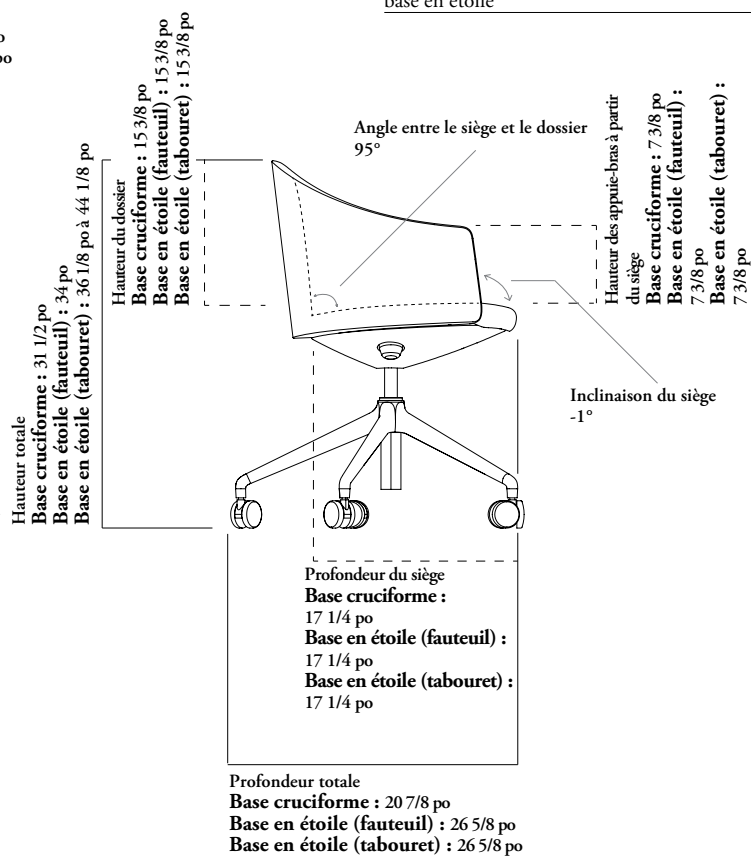
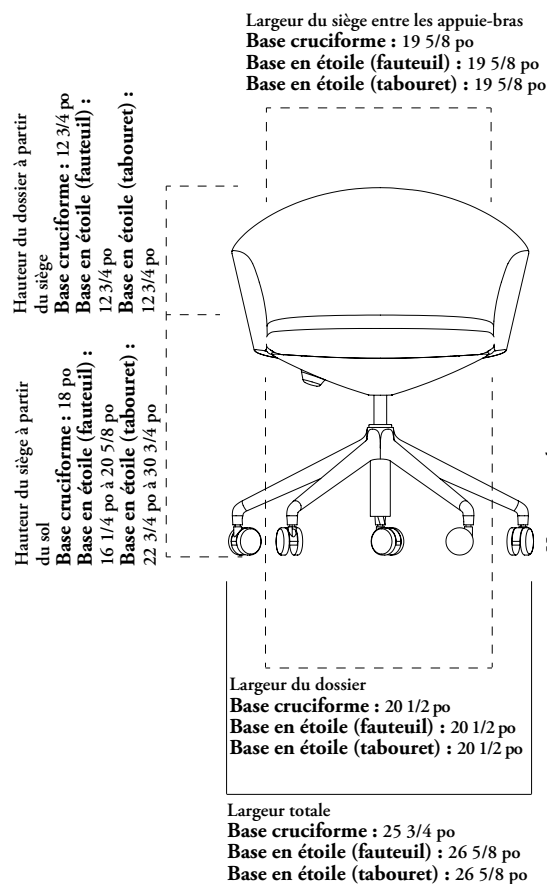

## Besoins en TFC/CFC

Une plus grande quantité peut être nécessaire selon le sens et la répétition du motif, si ce dernier doit être raccordé. La souplesse du cuir peut varier de 60 % à 80 % en fonction de sa qualité, notamment en raison de la quantité de taches et l'emplacement de celles-ci, la grandeur et la forme de la peau. La taille du motif de couture, ainsi que le nombre d'unités commandées peuvent aussi influencer la souplesse. Arrondissez toujours le nombre de peaux à la hausse.

### RECOUVREMENT UNIQUE

	TFC [vg]	CFC [pi <sup>2</sup> ]
Fauteuil club Zones – basculant-pivotant, base cruciforme	1 3/4	16,5
Fauteuil club Zones – basculant-pivotant, base en étoile	1 3/4	16,5
Tabouret club Zones – basculant-pivotant, base en étoile	1 3/4	16,5

## réglages et caractéristiques des fauteuils club zones

Les fauteuils club Zones suivants sont offerts avec mécanisme de réglage de la hauteur et mécanisme basculant-pivotant indépendants.

### MÉCANISME BASCULANT-PIVOTANT

### AUTEUR DU SIÈGE

#### Fauteuil club Zones basculant-pivotant avec base cruciforme

- Offert avec un mécanisme à pivotement et retour qui facilite l'utilisation du fauteuil et l'organisation de l'espace.
- Offert avec un angle fixe de 95° entre le siège et le dossier, et un mécanisme basculant-pivotant avec une inclinaison de 8° grâce au pivot situé sous le siège.
- Pour incliner le fauteuil, il suffit de bien s'y asseoir en gardant les pieds au sol, puis de s'incliner vers l'arrière.

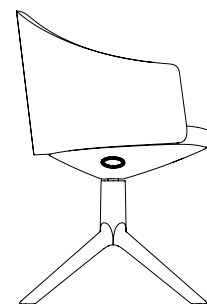
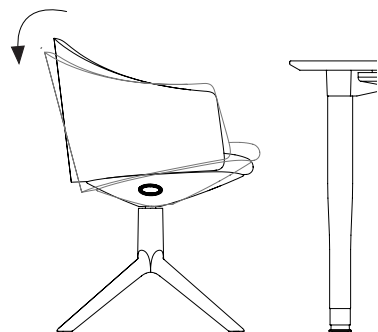

Hauteur fixe

#### Fauteuil et tabouret club Zones basculant-pivotant avec base en étoile

- Offert avec un angle fixe de 95° entre le siège et le dossier, et un mécanisme basculant-pivotant avec une inclinaison de 8° grâce au pivot situé sous le siège.
- Pour incliner le fauteuil ou le tabouret, il suffit de bien s'y asseoir en gardant les pieds au sol, puis de s'incliner vers l'arrière.

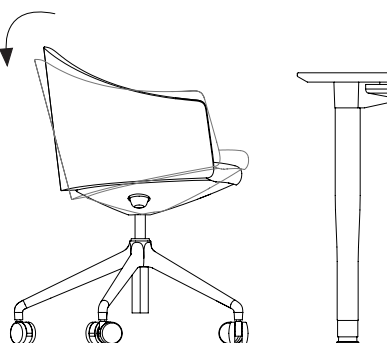

- Offert avec une plage de réglage de la hauteur du siège de 4 po pour le fauteuil et de 3 po pour le tabouret.
- Pour régler la hauteur du siège, l'utilisateur doit enfoncer le bouton situé sous le siège, du côté droit, mettre son poids sur le siège pour le descendre ou l'en retirer pour le monter, puis relâcher le bouton une fois la position voulue atteinte.

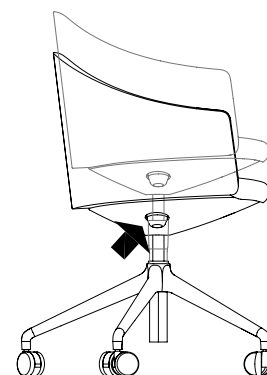

### RÉGLAGE DE LA HAUTEUR DU REPOSE-PIEDS DU TABOURET

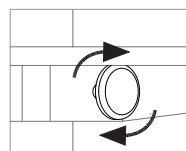

Pour lever ou baisser le repose-pied du tabouret pivotant, tourner la poignée dans le sens antihoraire pour débloquer le repose-pieds et le régler à la hauteur désirée. Tourner la poignée dans le sens horaire pour le bloquer de nouveau.

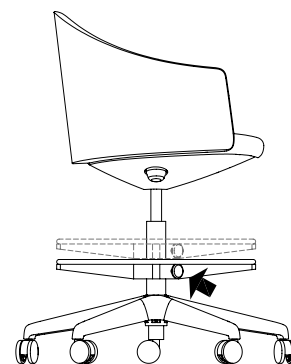



## Z N S C

### Fauteuil club Zones – 4 pattes en bois

#### CARACTÉRISTIQUES

- Quatre pattes en hêtre.
- Siège et dossier à recouvrement unique.
- Renfort de siège offert en deux finitions peintes s'agencant au cadre en bois ou au recouvrement.
- Patins protecteurs multisurfaces.
- Siège à hauteur fixe de 18 po.



#### OPTIONS

Recouvrement	Finition du cadre en bois	Finition peinte du renfort de siège
Tissu	BR Greystone Beech	24 Greystone
Cuir	BS Natural Beech	25 Crisp Grey
	DC Pecan Beech	27 Sand

#### COMMANDE TYPE

ZNSC H517	BS	25
-----------	----	----

#### PRIX

Cat. 1	TFC/ Cat. 2	CFC/ Cat. 3	Cat. 4	Cat. 5	Cat. 6	Cat. 7	Cat. 8	Cat. 9	Cat. 10
1522	1545	1574	1596	1612	1630	1650	1670	1691	1716
Cat. 11	Cat. 12	Cat. 13	Cat. 14	Cat. 15	Cat. 16	Cat. 17	Cat. 18	Cat. 19	Cat. 20
1737	1757	1777	1798	1819	1839	1859	1880	1901	1921
Cuir LA	Cuir LB	Cuir LC	Cuir LD						
1844	1891	2051	2122						

**CARACTÉRISTIQUES**

- Mécanisme basculant-pivotant à 8° d'inclinaison.
- Plage de réglage de la hauteur de 4 po.
- Siège et dossier à recouvrement unique.
- Base métallique en étoile avec finition peinte ou en aluminium poli.
- Plateau de siège en plastique offert en deux finitions s'agencant à la base ou au recouvrement.
- Roulettes et patins rigides ou souples.
- Possibilité de commander le fauteuil entièrement assemblé ou non.

**REMARQUE**

Pour en savoir plus, consulter la section *Réglages et caractéristiques des fauteuils club Zones*.

**Z N S F**

**Fauteuil club Zones – basculant-pivotant, base en étoile**



**OPTIONS**

Recouvrement	Finition de la base	Finition du plateau de siège en plastique	Roulettes et patins	Style d'assemblage
Tissu	Foundation	Z1 Greystone	Roulettes rigides	F Entièrement assemblé
Cuir	Mica	Z2 Crisp Grey	A Roulettes souples	N Partiellement assemblé
	Accent	Z3 Sand	B Patins rigides	
	PA Aluminium poli		C Patins souples	

**COMMANDE TYPE**

<b>ZNSF E515</b>	<b>25</b>	<b>Z1</b>	<b>A</b>	<b>F</b>
------------------	-----------	-----------	----------	----------

**PRIX**

Cat. 1	TFC/ Cat. 2	CFC/ Cat. 3	Cat. 4	Cat. 5	Cat. 6	Cat. 7	Cat. 8	Cat. 9	Cat. 10
1626	1650	1680	1699	1717	1734	1755	1775	1796	1819
Cat. 11	Cat. 12	Cat. 13	Cat. 14	Cat. 15	Cat. 16	Cat. 17	Cat. 18	Cat. 19	Cat. 20
1837	1857	1877	1895	1915	1935	1953	1973	1993	2011
Cuir LA	Cuir LB	Cuir LC	Cuir LD						
1949	1994	2155	2225						

- Base Mica ou Accent : ajouter 35
- Base en aluminium poli (A) : ajouter 278
- Roulettes souples (A) : ajouter 21
- Patins rigides (B) : ajouter 21
- Patins souples (C) : ajouter 32

## Z N S H

### Tabouret club Zones – basculant-pivotant, base en étoile



#### CARACTÉRISTIQUES

- Mécanisme basculant-pivotant à 8° d'inclinaison.
- Plage de réglage de la hauteur du siège de 8 po.
- Repose-pieds réglable en hauteur avec finition peinte ou chromée.
- Siège et dossier à recouvrement unique.
- Base métallique en étoile avec finition peinte ou en aluminium poli.
- Plateau de siège en plastique offert en deux finitions s'agençant à la base ou au recouvrement.
- Roulettes et patins rigides ou souples.
- Possibilité de commander le fauteuil entièrement assemblé ou non.

#### REMARQUE

Pour en savoir plus, consulter la section *Réglages et caractéristiques des fauteuils club Zones*.

#### OPTIONS

Recouvrement	Finition de la base	Finition du plateau de siège en plastique	Roulettes et patins	Style d'assemblage
Tissu	Foundation	Z1 Greystone	Roulettes rigides	F Entièrement assemblé
Cuir	Mica	Z2 Crisp Grey	A Roulettes souples	N Partiellement assemblé
	Accent	Z3 Sand	B Patins rigides	
	PA Aluminium poli		C Patins souples	

#### COMMANDE TYPE

ZNSH E515	25	Z1	A	F
-----------	----	----	---	---

#### PRIX

Cat. 1	TFC/ Cat. 2	CFC/ Cat. 3	Cat. 4	Cat. 5	Cat. 6	Cat. 7	Cat. 8	Cat. 9	Cat. 10
1883	1906	1935	1955	1972	1989	2010	2030	2051	2074
Cat. 11	Cat. 12	Cat. 13	Cat. 14	Cat. 15	Cat. 16	Cat. 17	Cat. 18	Cat. 19	Cat. 20
2095	2116	2137	2156	2177	2198	2218	2239	2260	2279
Cuir LA	Cuir LB	Cuir LC	Cuir LD						
2203	2249	2410	2480						

Base Mica ou Accent : ajouter 35

Base en aluminium poli (A) : ajouter 278

Roulettes souples (A) : ajouter 21

Patins rigides (B) : ajouter 21

Patins souples (C) : ajouter 32



**CARACTÉRISTIQUES**

- Mécanisme basculant-pivotant à 8° d'inclinaison.
- Mécanisme de retour.
- Hauteur fixe.
- Siège et dossier à recouvrement unique.
- Base métallique cruciforme avec finition peinte ou en aluminium poli.
- Plateau de siège en plastique offert en deux finitions s'agençant à la base ou au recouvrement.
- Patins rigides ou souples.
- Possibilité de commander le fauteuil entièrement assemblé ou non.

**REMARQUE**

Pour en savoir plus, consulter la section *Réglages et caractéristiques des fauteuils club Zones*.

**Z N S P**

**Fauteuil club Zones – basculant-pivotant, base cruciforme**



**OPTIONS**

Recouvrement	Finition de la base	Finition du plateau de siège en plastique	Patins	Style d'assemblage
Tissu	Foundation	Z1 Greystone	B Patins rigides	F Entièrement assemblé
Cuir	Mica Accent PA Aluminium poli	Z2 Crisp Grey Z3 Sand	C Patins souples	N Partiellement assemblé

**COMMANDE TYPE**

<b>ZNSP E515</b>	<b>25</b>	<b>Z2</b>	<b>C</b>	<b>F</b>
------------------	-----------	-----------	----------	----------

**PRIX**

Cat. 1	TFC/ Cat. 2	CFC/ Cat. 3	Cat. 4	Cat. 5	Cat. 6	Cat. 7	Cat. 8	Cat. 9	Cat. 10
1522	1545	1574	1596	1612	1630	1650	1670	1691	1716
Cat. 11	Cat. 12	Cat. 13	Cat. 14	Cat. 15	Cat. 16	Cat. 17	Cat. 18	Cat. 19	Cat. 20
1737	1757	1777	1798	1819	1839	1859	1880	1901	1921
Cuir LA	Cuir LB	Cuir LC	Cuir LD						
1844	1891	2051	2122						

Base Mica ou Accent : ajouter 35

Base en aluminium poli (A) : ajouter 278

Patins souples (C) : ajouter 12



## aperçu des fauteuils de détente zones

Comme leurs utilisateurs, qui peuvent travailler seuls ou en équipe, les fauteuils de détente Zones s'utilisent seuls ou en combinaison avec d'autres fauteuils. Leur forme fluide, leur recouvrement en tissu et leur légère inclinaison offrent une nouvelle perspective propice à la réflexion, à la lecture, à l'écriture ou à la discussion. L'appuie-tête replié du modèle à dossier haut supporte confortablement la tête et les appuie-bras cintrés fixes en métal, offerts en option, enveloppent et soutiennent l'utilisateur. Le modèle à dossier large bas a un profil moins élevé qui convient davantage aux endroits où l'on veut éviter d'obstruer la vue.

### ZNSX



Fauteuil de détente Zones – dossier haut sans appuie-bras (ZNSXHN)



Fauteuil de détente Zones – dossier large bas avec appuie-bras cintrés en métal (ZNSXLA)



Fauteuil de détente Zones – dossier large bas sans appuie-bras (ZNSXLN)

Voici les finitions offertes pour les fauteuils de détente Zones.

#### Base

Foundation  
Mica  
Accent  
Aluminium poli

## dimensions et exigences relatives au recouvrement des fauteuils de détente zones à dossier haut

ZNSXH

- Pour convertir les dimensions au format métrique, les multiplier par 25,4.
- Les fauteuils de détente Zones ont été conçus et testés pour des utilisateurs pesant au plus 300 lb.

### POIDS

Fauteuil de détente Zones – dossier haut sans appuie-bras	39 lb
Fauteuil de détente Zones – dossier haut avec appuie-bras cintrés en métal	47 lb

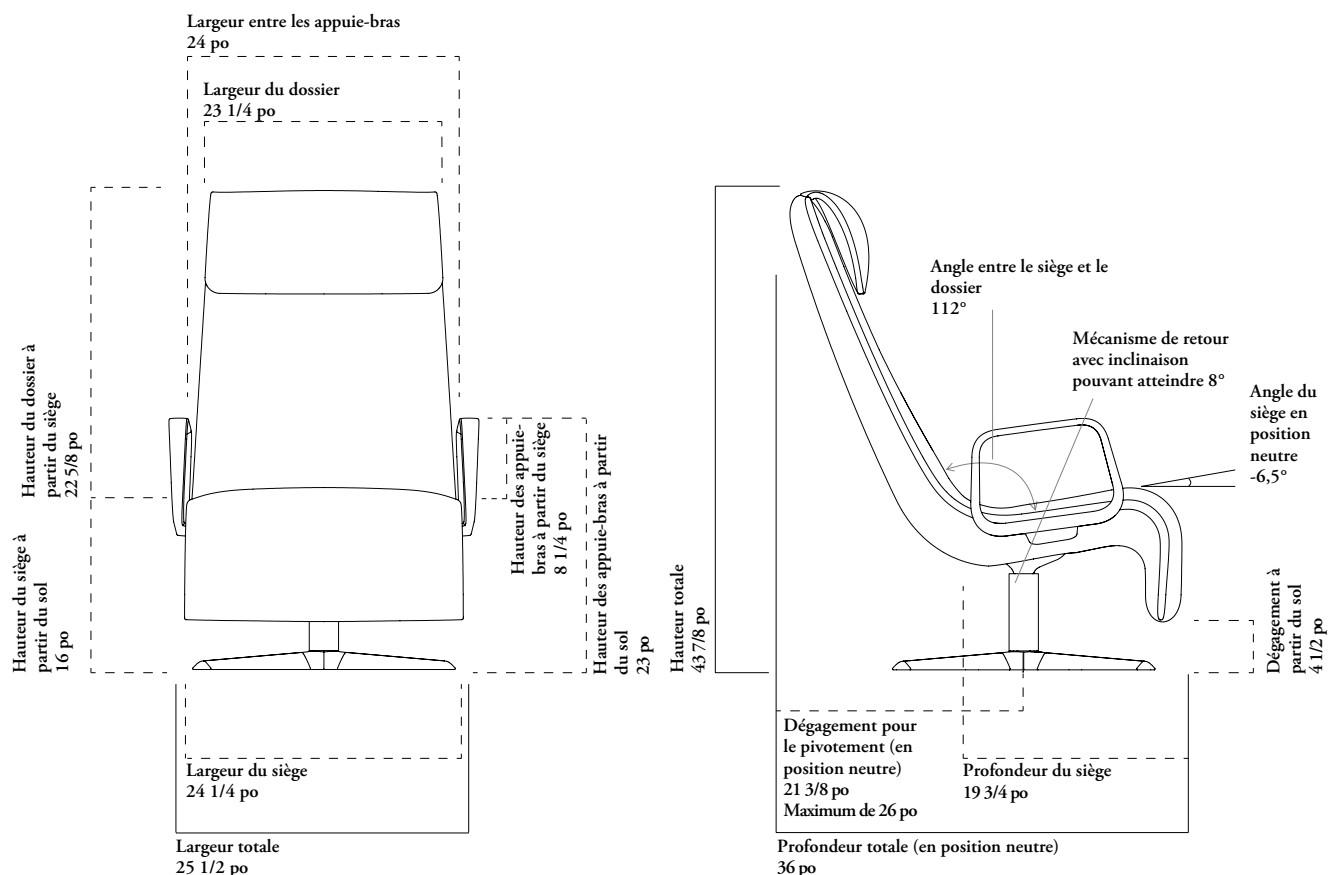

### Besoins en TFC/CFC

Une plus grande quantité peut être nécessaire selon le sens et la répétition du motif, si ce dernier doit être raccordé. La souplesse du cuir peut varier de 60 % à 80 % en fonction de sa qualité, notamment en raison de la quantité de taches et l'emplacement de celles-ci, la grandeur et la forme de la peau. La taille du motif de couture, ainsi que le nombre d'unités commandées peuvent aussi influencer la souplesse. Arrondissez toujours le nombre de peaux à la hausse.

#### RECOUVREMENT UNIQUE

	TFC [vg]	CFC [pi <sup>2</sup> ]
Fauteuil de détente Zones – dossier haut sans appuie-bras	2 3/4	46
Fauteuil de détente Zones – dossier haut avec appuie-bras cintrés en métal	2 3/4	46

# dimensions et exigences relatives au recouvrement des fauteuils de détente Zones à dossier large bas

## ZNSXL

- Pour convertir les dimensions au format métrique, les multiplier par 25,4.
- Les fauteuils de détente Zones ont été conçus et testés pour des utilisateurs pesant au plus 300 lb.

POIDS	
Fauteuil de détente Zones – dossier large bas sans appuie-bras	38 lb
Fauteuil de détente Zones – dossier large bas avec appuie-bras cintrés en métal	45 lb

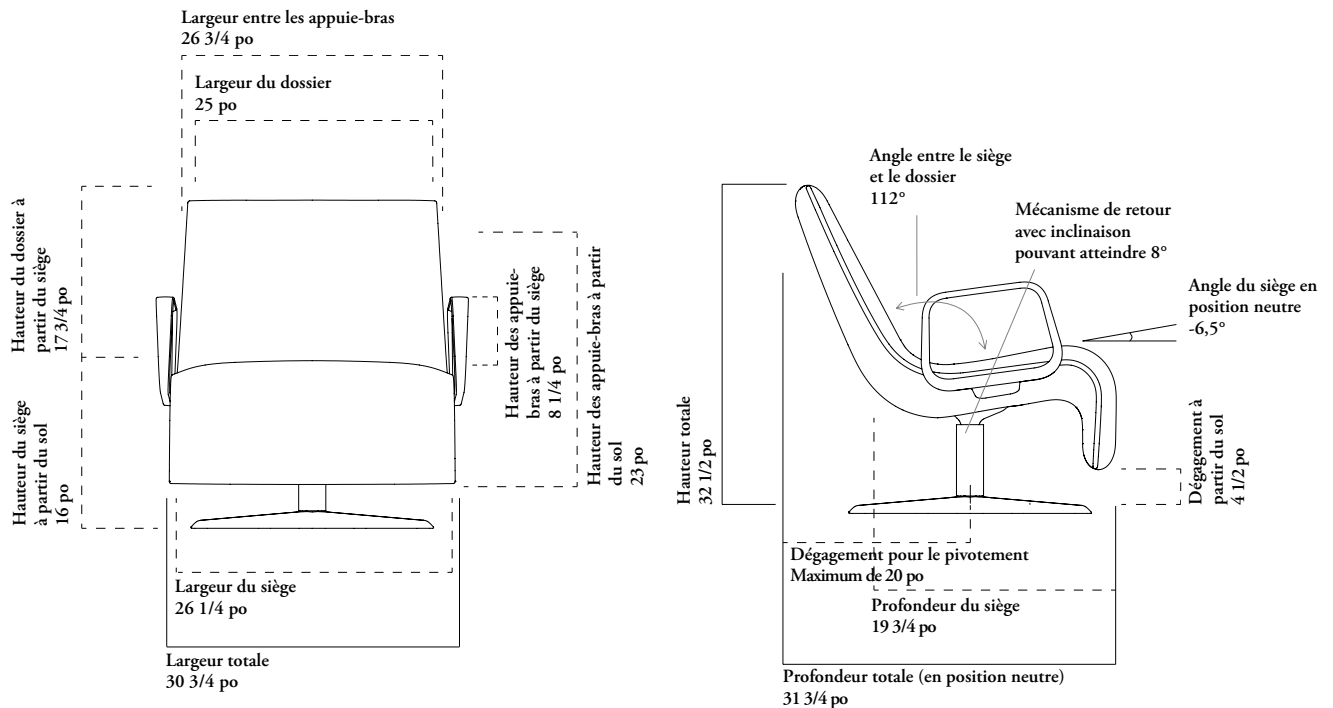

## Besoins en TFC/CFC

Une plus grande quantité peut être nécessaire selon le sens et la répétition du motif, si ce dernier doit être raccordé. La souplesse du cuir peut varier de 60 % à 80 % en fonction de sa qualité, notamment en raison de la quantité de taches et l'emplacement de celles-ci, la grandeur et la forme de la peau. La taille du motif de couture, ainsi que le nombre d'unités commandées peuvent aussi influencer la souplesse. Arrondissez toujours le nombre de peaux à la hausse.

### RECOUVREMENT UNIQUE

	TFC [vg]	CFC [pi²]
Fauteuil de détente Zones – dossier large bas sans appuie-bras	2 3/4	34
Fauteuil de détente Zones – dossier large bas avec appuie-bras cintrés en métal	2 3/4	34

## réglages et caractéristiques des fauteuils de détente zones

### MÉCANISME BASCULANT-PIVOTANT

### HAUTEUR DU SIÈGE

#### Fauteuil de détente Zones

- Pour s'asseoir ou se lever du fauteuil, placer les pieds au sol de chaque côté de celui-ci et les mains sur le siège pour bien savoir où il se trouve.
- Offert avec un mécanisme basculant-pivotant avec une inclinaison de 8°. Pour incliner le fauteuil, il suffit de bien s'y asseoir, puis de s'incliner vers l'arrière.
- Aussi offert avec un mécanisme de retour.

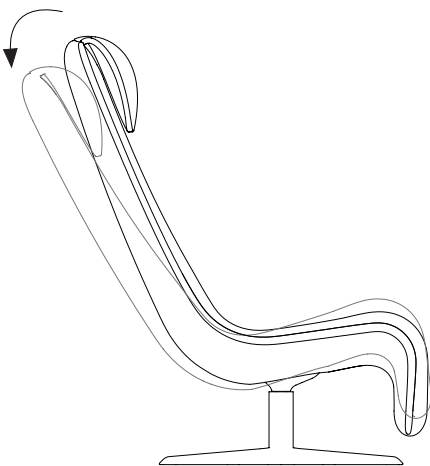

Fauteuil de détente Zones – dossier haut sans appuie-bras (ZNSXHN)

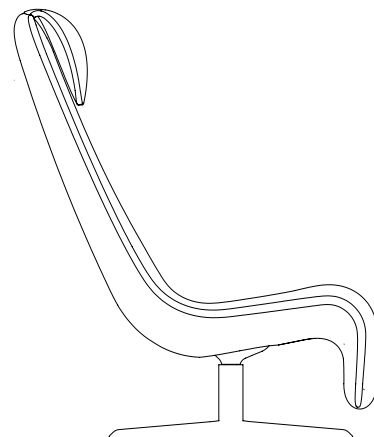

Hauteur fixe

## aménagements avec fauteuils de détente zones

#### Fauteuil de détente Zones

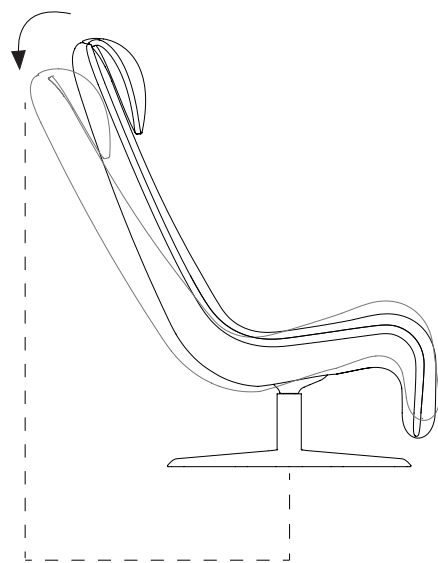

Dossier haut : 26 po maximum lorsque le fauteuil est incliné de 8°  
Dossier large bas : 20 po maximum lorsque le fauteuil est incliné de 8°

Le fauteuil de détente peut être utilisé seul dans une aire ouverte ou dans une enceinte. Il est important de tenir compte de l'espace d'inclinaison lorsqu'on installe le fauteuil dans une enceinte ou à côté d'un écran ou d'autres objets.

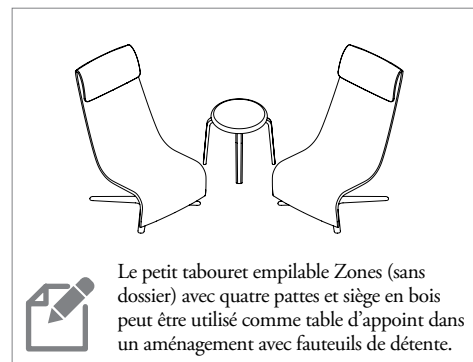

Le petit tabouret empilable Zones (sans dossier) avec quatre pattes et siège en bois peut être utilisé comme table d'appoint dans un aménagement avec fauteuils de détente.

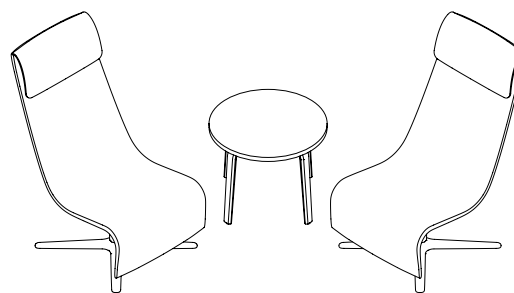

De par la hauteur de son siège, le fauteuil de détente s'utilise très bien avec une table à café ou à thé.

**CARACTÉRISTIQUES**

- Solution individuelle à hauteur fixe pour aire de détente idéale pour l'attente, la lecture, l'écriture, la relaxation, l'utilisation d'un téléphone ou d'une tablette ou la conversation.
- Mécanisme basculant-pivotant avec retour à 8° d'inclinaison.
- Siège de 16 po de hauteur.
- Modèle à dossier haut avec appuie-tête profilé idéal pour les espaces nécessitant plus de confort et d'intimité. Modèle à dossier large bas à profil moins élevé convenant davantage aux endroits nécessitant une bonne visibilité.
- Recouvrement unique.
- Base métallique cruciforme avec finition peinte ou en aluminium poli.
- Patins protecteurs multisurfaces.
- Appuie-bras cintrés en métal offerts en option avec la même finition que la base.

**Z N S X**

**Fauteuil de détente Zones**

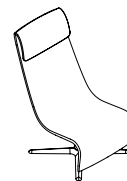

Dossier haut sans appuie-bras

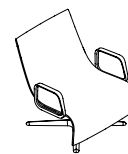

Dossier large bas avec appuie-bras

**OPTIONS**

Format	Style d'appuie-bras	Recouvrement	Finition de la base
H Dossier haut	N Sans appuie-bras	Tissu	Foundation
L Dossier large bas	A Appuie-bras cintrés en métal	Cuir	Mica Accent PA Aluminium poli

**COMMANDE TYPE**

<b>ZNSX H</b>	<b>A</b>	<b>E515</b>	<b>25</b>
---------------	----------	-------------	-----------

**STYLE**

Dossier large bas sans appuie-bras
Dossier large bas avec appuie-bras cintrés en métal
Dossier haut sans appuie-bras
Dossier haut avec appuie-bras cintrés en métal
Dossier large bas sans appuie-bras
Dossier large bas avec appuie-bras cintrés en métal
Dossier haut sans appuie-bras
High Back, With Metal Loop Arms

**PRIX**

Cat. 1	TFC/ Cat. 2	CFC/ Cat. 3	Cat. 4	Cat. 5	Cat. 6	Cat. 7	Cat. 8	Cat. 9	Cat. 10
2464	2514	2574	2617	2652	2703	2727	2770	2810	2861
2810	2861	2922	2963	2999	3058	3074	3116	3158	3207
2533	2588	2654	2699	2736	2790	2820	2866	2912	2966
2880	2934	3001	3046	3083	3145	3168	3212	3258	3312
Cat. 11	Cat. 12	Cat. 13	Cat. 14	Cat. 15	Cat. 16	Cat. 17	Cat. 18	Cat. 19	Cat. 20
2903	2945	2987	3030	3072	3115	3156	3199	3241	3283
3249	3292	3334	3377	3419	3461	3503	3545	3588	3630
3008	3051	3093	3134	3177	3219	3262	3304	3347	3388
3355	3396	3439	3481	3524	3566	3609	3651	3692	3735
Cuir LA	Cuir LB	Cuir LC	Cuir LD						
3127	3221	3553	3692						
3474	3567	3898	4039						
3327	3441	3838	4009						
3675	3789	4185	4357						

Base Mica ou Accent : ajouter 35

Base en aluminium poli (A) : ajouter 278

## aperçu des fauteuils de détente et des poufs zones à piètement traîneau

Le fauteuil de détente Zones à piètement traîneau et à profil bas, large et spacieux convient parfaitement aux espaces où l'on préfère conserver une bonne visibilité. Il est doté d'un siège fixe à l'allure épurée et sobre plutôt que d'une base pivotante-basculante comme les fauteuils de détente. Le pouf à piètement traîneau sert quant à lui de repose-pieds d'appoint et s'utilise avec différents fauteuils Zones.

ZNSW

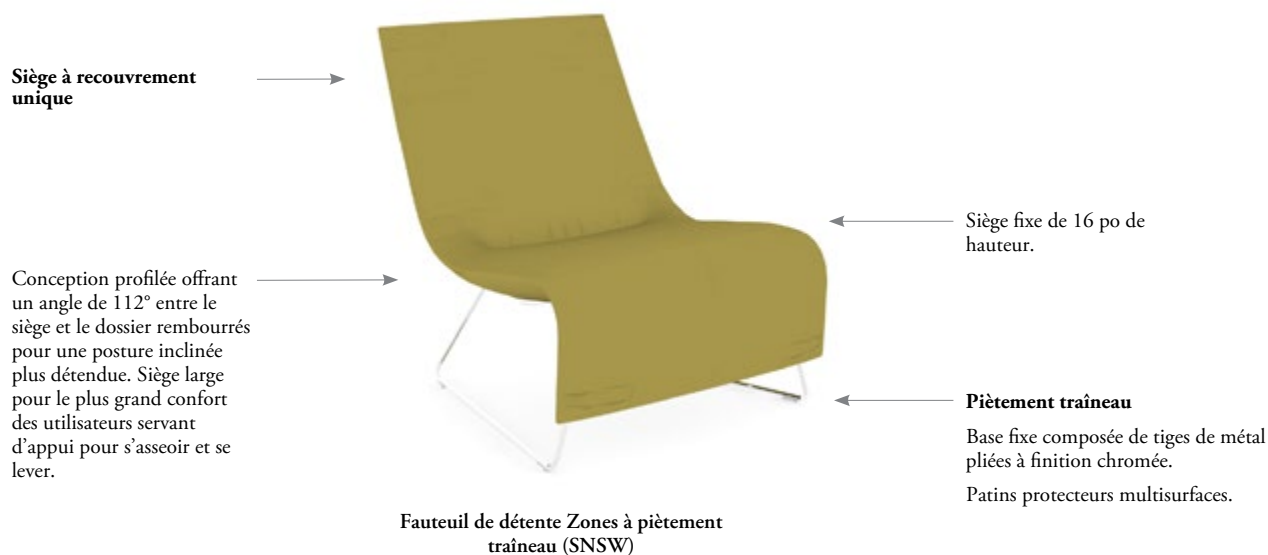

Pouf Zones à piètement traîneau (ZNSU)

Voici les finitions offertes pour le fauteuil de détente et le pouf Zones à piètement traîneau.

### Base

Foundation  
Mica  
Accent  
Chrome



# dimensions et exigences relatives au recouvrement des fauteuils de détente et des poufs zones à piètement traîneau

- Pour convertir les dimensions au format métrique, les multiplier par 25,4.
- Les fauteuils de détente Zones à piètement traîneau ont été conçus et testés pour des utilisateurs pesant au plus 300 lb.
- Les poufs Zones à piètement traîneau ont été conçus et testés pour des utilisateurs pesant au plus 300 lb.

POIDS	
Fauteuil de détente Zones à piètement traîneau	40 lb
Pouf Zones à piètement traîneau	22 lb

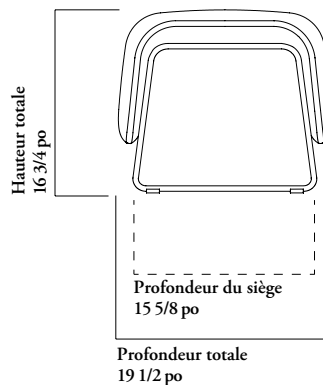
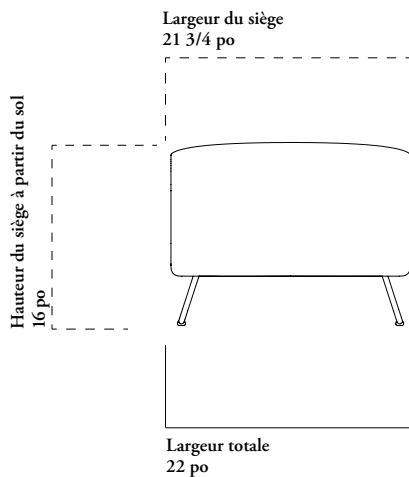
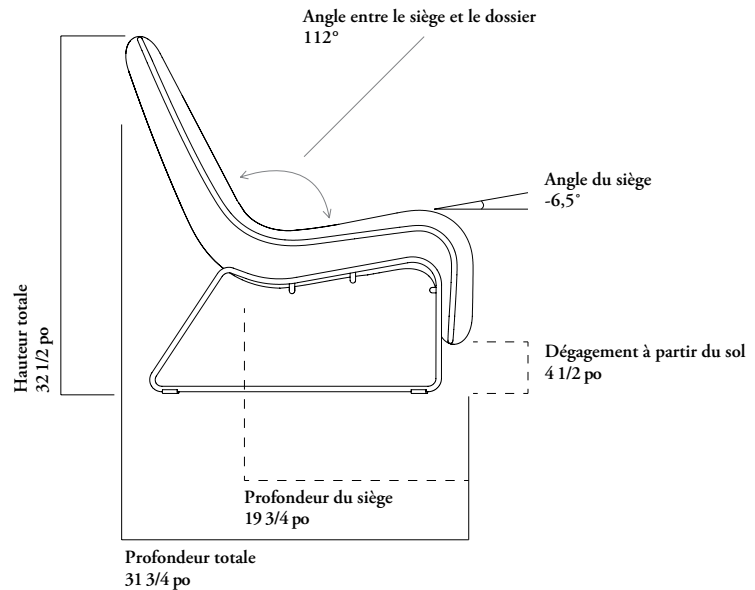
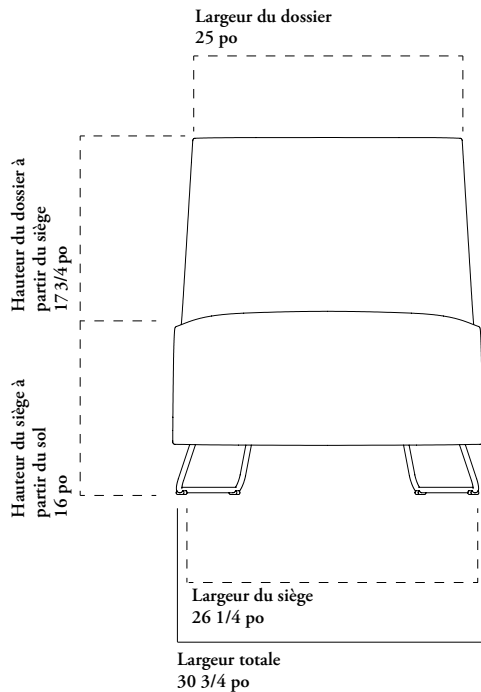

## Besoins en TFC/CFC

Une plus grande quantité peut être nécessaire selon le sens et la répétition du motif, si ce dernier doit être raccordé. La souplesse du cuir peut varier de 60 % à 80 % en fonction de sa qualité, notamment en raison de la quantité de taches et l'emplacement de celles-ci, la grandeur et la forme de la peau. La taille du motif de couture, ainsi que le nombre d'unités commandées peuvent aussi influencer la souplesse. Arrondissez toujours le nombre de peaux à la hausse.

### RECOUVREMENT UNIQUE

	TFC [vg]	CFC [pi <sup>2</sup> ]
Fauteuil de détente Zones à piètement traîneau	2 3/4	34
Pouf Zones à piètement traîneau	1 1/4	17

## Z N S W

### Fauteuil de détente Zones à piètement traîneau

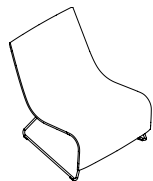

#### CARACTÉRISTIQUES

- Fauteuil de détente à dossier large bas et à base fixe idéal pour l'attente, la lecture, l'écriture, la relaxation, l'utilisation d'un téléphone ou d'une tablette ou la conversation.
- Piètement traîneau à hauteur fixe en tiges de métal minces à finition chromée.
- Dimensions de 28 1/4 po x 31 1/2 po x 31 1/2 po (La x P x H); siège de 15 1/2 po de hauteur.
- Recouvrement unique.
- Sans appuie-bras; dossier large bas.
- Patins protecteurs multisurfaces.

#### OPTIONS

Format	Recouvrement	Finition de la base
L Dossier large bas	Tissu Cuir	Foundation Mica Accent <b>C6 Chrome</b>

#### COMMANDE TYPE

<b>ZNSW L</b>	<b>E515</b>	<b>C6</b>
---------------	-------------	-----------

#### PRIX

Cat. 1	TFC/ Cat. 2	CFC/ Cat. 3	Cat. 4	Cat. 5	Cat. 6	Cat. 7	Cat. 8	Cat. 9	Cat. 10
3053	3103	3163	3206	3240	3305	3316	3358	3400	3450
Cat. 11	Cat. 12	Cat. 13	Cat. 14	Cat. 15	Cat. 16	Cat. 17	Cat. 18	Cat. 19	Cat. 20
3492	3532	3573	3615	3655	3697	3738	3778	3820	3860
Cuir LA	Cuir LB	Cuir LC	Cuir LD						
3715	3811	4142	4284						

Base Mica ou Accent : ajouter 35

**CARACTÉRISTIQUES**

- Repose-pieds s'utilisant avec les fauteuils de détente Zones.
- Piètement traîneau à hauteur fixe en tiges de métal minces à finition chromée.
- Dimensions de 24 1/2 po x 19 1/4 po x 16 3/4 po (La x P x H).
- Recouvrement unique.
- Patins protecteurs multisurfaces.

**ZNSU**

**Pouf Zones à piètement traîneau**

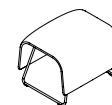

**OPTIONS**

Recouvrement	Finition de la base
Tissu	Foundation
Cuir	Mica
	Accent
	<b>C6 Chrome</b>

**COMMANDE TYPE**

<b>ZNSU E515</b>	<b>C6</b>
------------------	-----------

**PRIX**

Cat. 1	TFC/ Cat. 2	CFC/ Cat. 3	Cat. 4	Cat. 5	Cat. 6	Cat. 7	Cat. 8	Cat. 9	Cat. 10
1528	1549	1576	1596	1611	1638	1646	1666	1685	1708
Cat. 11	Cat. 12	Cat. 13	Cat. 14	Cat. 15	Cat. 16	Cat. 17	Cat. 18	Cat. 19	Cat. 20
1727	1746	1766	1785	1804	1824	1843	1862	1882	1901
Cuir LA	Cuir LB	Cuir LC	Cuir LD						
1856	1902	2068	2139						

Base Mica ou Accent : ajouter 35

## aperçu des fauteuils de détente zones pour salle de conférence

Les fauteuils de détente pour salle de conférence au style contemporain permettent aux utilisateurs d'adopter une position droite mais décontractée tout en leur offrant une grande mobilité grâce aux roulettes. Réglables en hauteur et inclinables, ils conviennent parfaitement aux tables de discussion et aux tables de travail (de 25 po à 29 po de hauteur).

ZNSY

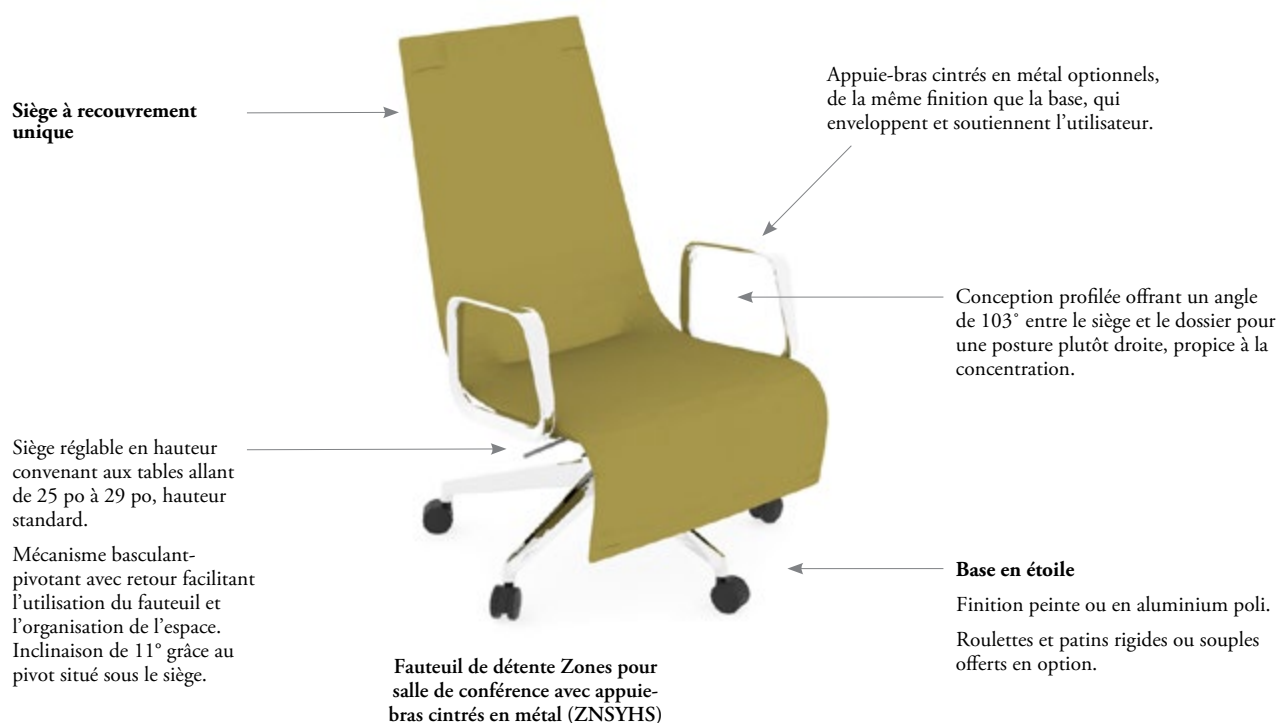

Fauteuil de détente Zones pour salle de conférence sans appuie-bras (ZNSYHN)

Voici les finitions offertes pour les fauteuils de détente Zones pour salle de conférence.

### Base

Foundation  
Mica  
Accent  
Aluminium poli

# dimensions et exigences relatives au recouvrement des fauteuils de détente zones pour salle de conférence

- Pour convertir les dimensions au format métrique, les multiplier par 25,4.
- Les fauteuils de détente Zones pour salle de conférence ont été conçus et testés pour des utilisateurs pesant au plus 300 lb.

POIDS	
Fauteuil de détente Zones pour salle de conférence avec appuie-bras	31 lb
Fauteuil de détente Zones pour salle de conférence sans appuie-bras	36 lb

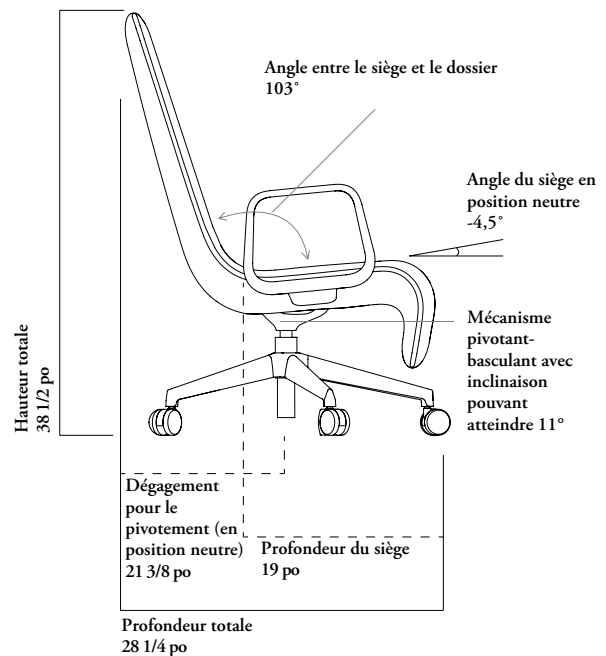
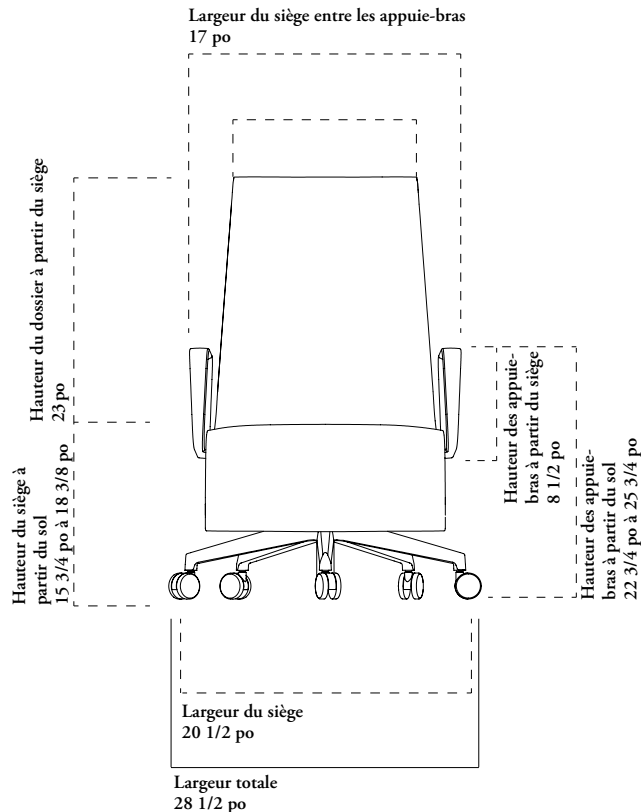

## Besoins en TFC/CFC

Une plus grande quantité peut être nécessaire selon le sens et la répétition du motif, si ce dernier doit être raccordé. La souplesse du cuir peut varier de 60 % à 80 % en fonction de sa qualité, notamment en raison de la quantité de taches et l'emplacement de celles-ci, la grandeur et la forme de la peau. La taille du motif de couture, ainsi que le nombre d'unités commandées peuvent aussi influencer la souplesse. Arrondissez toujours le nombre de peaux à la hausse.

### RECOUVREMENT UNIQUE

	TFC [vg]	CFC [pi <sup>2</sup> ]
Fauteuil de détente Zones pour salle de conférence	1 3/4	20

## réglages et caractéristiques des fauteuils de détente zones pour salle de conférence

MÉCANISME BASCULANT-PIVOTANT

HAUTEUR DU SIÈGE

Fauteuil de détente Zones pour salle de conférence

- Offert avec un angle fixe de 108° entre le siège et le dossier, et un mécanisme basculant-pivotant avec une inclinaison de 11° grâce au pivot situé sous le siège.
- Pour incliner le fauteuil, il suffit de bien s'y asseoir en gardant les pieds au sol, puis de s'incliner vers l'arrière.

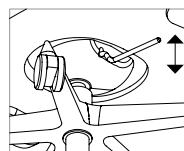
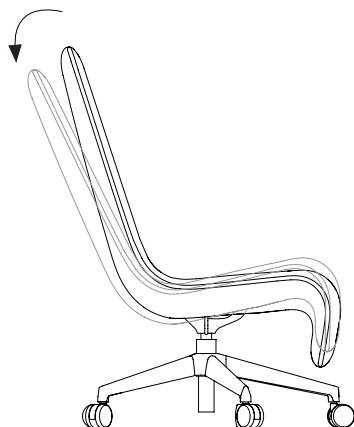

- Le siège a une plage de réglage de la hauteur de 3 po.
- Pour relever le fauteuil, tirer la manette à droite du siège vers le haut, se soulever de manière à permettre de monter et relâcher la manette à la hauteur désirée. Pour baisser le fauteuil, tirer la manette vers le haut et se servir de son poids pour faire descendre le siège à la hauteur désirée.

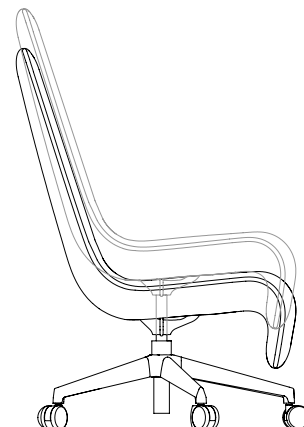

## aménagements avec fauteuils de détente zones pour salle de conférence

Fauteuil de détente Zones pour salle de conférence

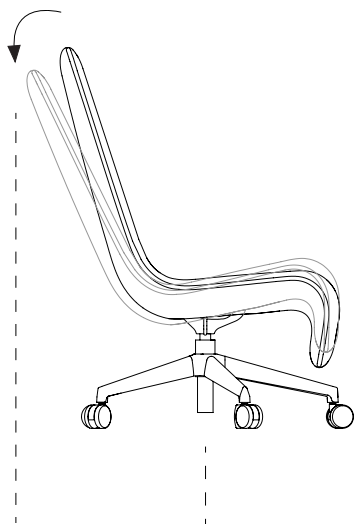

19 po maximum lorsque le fauteuil est incliné de 11°

Le fauteuil de détente pour salle de conférence peut être utilisé seul dans une aire ouverte ou dans une enceinte. Il est important de tenir compte de l'espace d'inclinaison lorsqu'on installe le fauteuil dans une enceinte ou à côté d'un écran ou d'autres objets.

**CARACTÉRISTIQUES**

- Fauteuil de détente au style contemporain permettant aux utilisateurs d'adopter une position droite mais décontractée durant leurs rencontres tout en leur offrant une grande mobilité grâce à ses roulettes; idéal pour les aménagements avec tables de discussion ou de travail.
- Mécanisme pivotant et réglable en hauteur à 11° d'inclinaison.
- Siège d'une hauteur de 15 3/8 po à 18 3/8 po (plage de réglage de 3 po) convenant aux tables hauteur fauteuil de détente (26 po) et aux tables standard (29 po).
- Recouvrement unique.
- Offert avec ou sans appuie-bras cintrés en métal (de la même finition que la base).
- Base en étoile avec finition peinte ou en aluminium poli.
- Roulettes et patins rigides ou souples.

**Z N S Y**  
**Fauteuil de détente Zones pour salle de conférence**

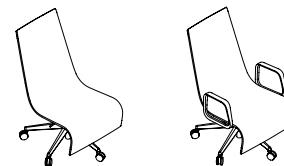

Sans appuie-bras Avec appuie-bras

**OPTIONS**

Format	Style d'appuie-bras	Recouvrement	Finition de la base	Roulettes/patins
H Dossier haut	N Sans appuie-bras	Tissu	Foundation	Roulettes rigides
	A Appuie-bras cintrés en métal	Cuir	Mica Accent PA Aluminium poli	A Roulettes souples B Patins rigides C Patins souples

**COMMANDE TYPE**

<b>ZNSY H</b>	<b>N</b>	<b>E515</b>	<b>25</b>	<b>A</b>
---------------	----------	-------------	-----------	----------

**STYLE**

Dossier haut sans appuie-bras
Dossier haut avec appuie-bras cintrés en métal
Dossier haut sans appuie-bras
Dossier haut avec appuie-bras cintrés en métal
Dossier haut sans appuie-bras
Dossier haut avec appuie-bras cintrés en métal

**PRIX**

Cat. 1	TFC/ Cat. 2	CFC/ Cat. 3	Cat. 4	Cat. 5	Cat. 6	Cat. 7	Cat. 8	Cat. 9	Cat. 10
2533	2566	2603	2630	2653	2663	2700	2727	2753	2785
2880	2912	2951	2978	3000	3019	3047	3074	3101	3132
Cat. 11	Cat. 12	Cat. 13	Cat. 14	Cat. 15	Cat. 16	Cat. 17	Cat. 18	Cat. 19	Cat. 20
2810	2835	2861	2886	2912	2937	2963	2987	3013	3038
3158	3183	3209	3234	3260	3285	3309	3335	3361	3386
Cuir LA	Cuir LB	Cuir LC	Cuir LD						
2926	2981	3176	3258						
3274	3328	3524	3605						

- Base Mica ou Accent : ajouter 35
- Base en aluminium poli (A) : ajouter 278
- Roulettes souples (A) : ajouter 21
- Patins rigides (B) : ajouter 21
- Patins souples (C) : ajouter 32

## aperçu des canapés-enceintes zones

Les canapés-enceintes Zones ont été conçus dans un format parfait pour être installés en position fixe dans certaines enceintes Zones, mais ils peuvent aussi être utilisés à l'extérieur de ces dernières. Ces fauteuils rembourrés décontractés s'utilisent de façon individuelle.

- Le canapé-enceinte une place offre en option un module d'alimentation et une moyenne tablette pivotante qui facilitent le travail d'appoint, la lecture et le chargement des appareils électriques.
- Le canapé-enceinte deux places offre aussi un module d'alimentation en option. On peut également y installer une petite tablette ronde fixe à l'une ou à chacune de ses extrémités. Ce canapé est parfait pour charger des appareils électriques, discuter autour d'un café ou tenir une rencontre informelle.

### ZNSS

Les canapés-enceintes ont été conçus et testés pour des utilisateurs pesant au plus 300 lb.



Voici les finitions offertes pour les canapés-enceintes Zones.

#### Finition peinte



Greystone Crisp Grey Sand

#### Stratifié haute pression

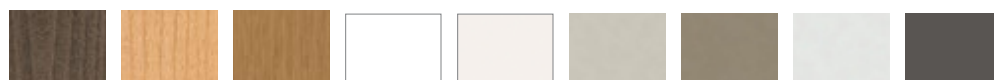

Greystone Beech Natural Beech Pecan Reflect Very White Atrium White Sand Earth Crisp Grey Greystone

#### Placage de bois



Greystone Beech Natural Beech Pecan Beech



# dimensions et exigences relatives au recouvrement des canapés-enceintes zones une place

- Pour convertir les dimensions au format métrique, les multiplier par 25,4.
- Les canapés-enceintes Zones une place ont été conçus et testés pour des utilisateurs pesant au plus 300 lb.
- Les dimensions sont conformes aux normes BIFMA CMD.

POIDS	
Canapé-enceinte Zones une place, sans tablette, pieds en métal, recouvrement unique	82 lb
Canapé-enceinte Zones une place, avec tablette, pieds en métal, recouvrement unique (illustré)	90 lb

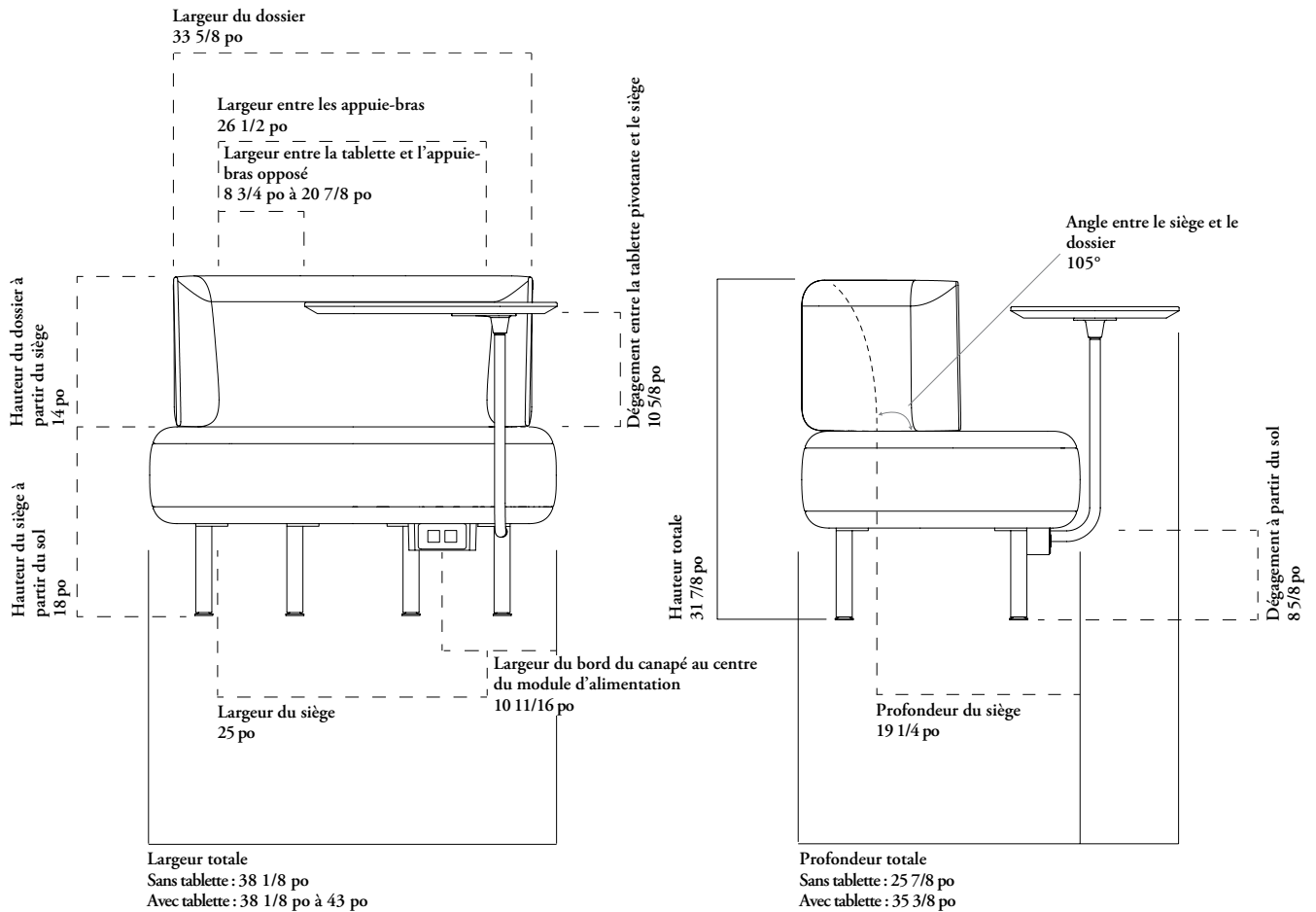

Moyenne tablette pivotante (en option) : 23 5/8 po x 15 3/4 po x 5/8 po (La x P x H)  
 Module d'alimentation (en option) : 6 3/8 po x 2 1/2 po x 3 3/4 po (La x H x P)

## Besoins en TFC/CFC

Une plus grande quantité peut être nécessaire selon le sens et la répétition du motif, si ce dernier doit être raccordé. La souplesse du cuir peut varier de 60 % à 80 % en fonction de sa qualité, notamment en raison de la quantité de taches et l'emplacement de celles-ci, la grandeur et la forme de la peau. La taille du motif de couture, ainsi que le nombre d'unités commandées peuvent aussi influencer la souplesse. Arrondissez toujours le nombre de peaux à la hausse.

### RECOUVREMENT UNIQUE

	TFC [vg]	CFC [pi <sup>2</sup> ]
Canapé-enceinte Zones une place	3	35

## dimensions et exigences relatives au recouvrement des canapés-enceintes zones deux places

- Pour convertir les dimensions au format métrique, les multiplier par 25,4.
- Les canapés-enceintes Zones deux places ont été conçus et testés pour des utilisateurs pesant au plus 300 lb.
- Les dimensions sont conformes aux normes BIFMA CMD.

POIDS	
Canapé-enceinte Zones deux places, sans tablette	115 lb
Canapé-enceinte Zones deux places, avec une tablette	119 lb
Canapé-enceinte Zones deux places, avec deux tablettes (illustré)	123 lb

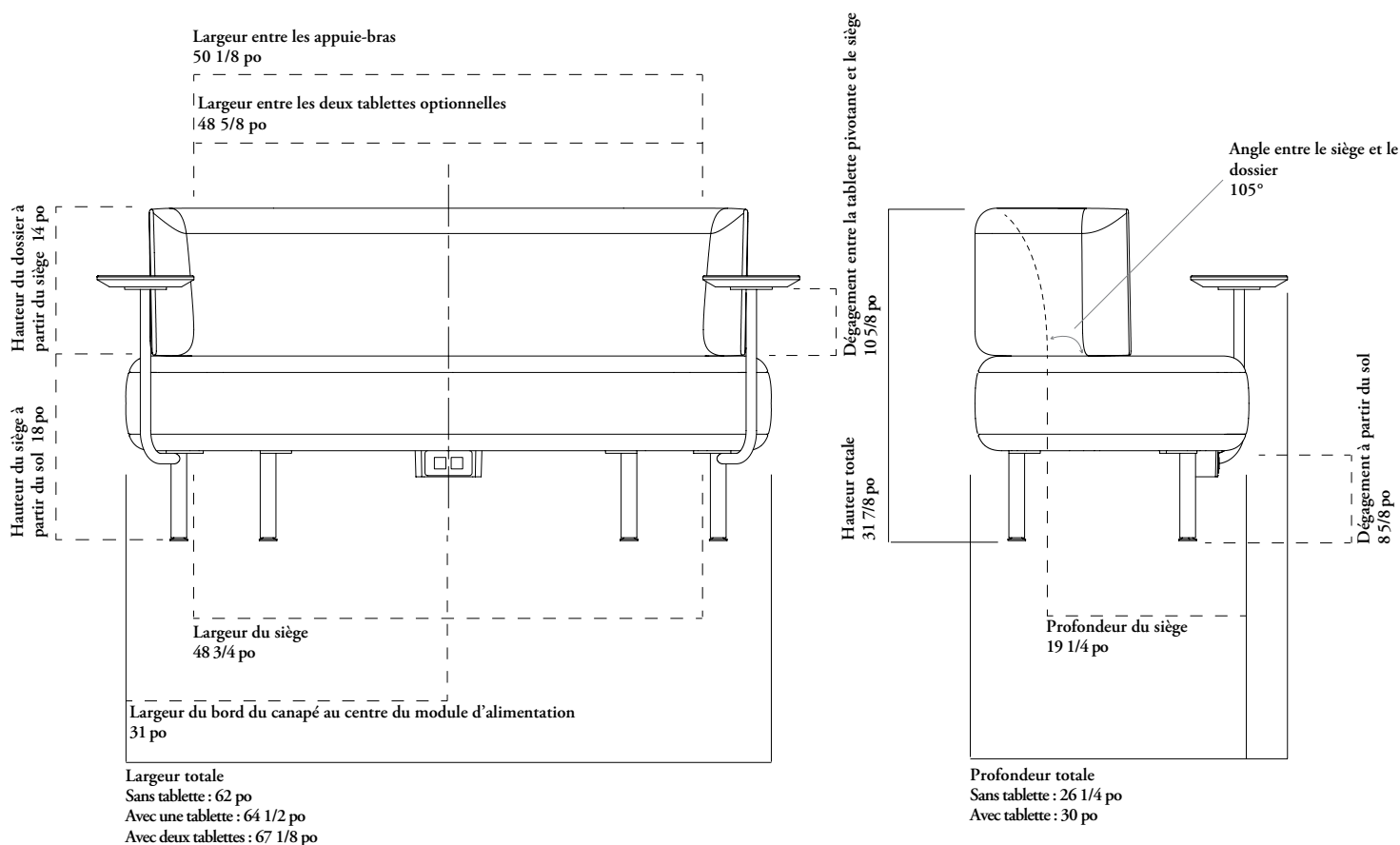

Petite tablette ronde fixe (en option) : 9 1/4 po x 5/8 po (dia. x H)  
 Module d'alimentation (en option) : 6 3/8 po x 2 1/2 po x 3 3/4 po (La x H x P)

### Besoins en TFC/CFC

Une plus grande quantité peut être nécessaire selon le sens et la répétition du motif, si ce dernier doit être raccordé. La souplesse du cuir peut varier de 60 % à 80 % en fonction de sa qualité, notamment en raison de la quantité de taches et l'emplacement de celles-ci, la grandeur et la forme de la peau. La taille du motif de couture, ainsi que le nombre d'unités commandées peuvent aussi influencer la souplesse. Arrondissez toujours le nombre de peaux à la hausse.

#### RECOUVREMENT UNIQUE

	TFC [vg]	CFC [pi²]
Canapé-enceinte Zones deux places	4 1/2	54



## Z N S S

### Canapé-enceinte Zones – une place

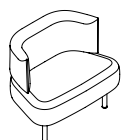

Sans tablette

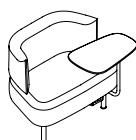

Avec moyenne  
tablette  
pivotante

#### CARACTÉRISTIQUES

- Siège de 18 po de hauteur.
- Recouvrement unique.
- Aucune garniture de plateau de siège.
- Pieds en métal peint.
- Bras de tablette installé en usine (ne peut pas être ajouté par après). Tablette à installer sur place.
- Finition du cadre de la tablette identique à celle des pieds.
- Tablette en contreplaqué de bouleau de la Baltique avec chant découpé. L'orientation de la tablette est déterminée par rapport à la position assise.
- Patins protecteurs multisurfaces.
- Module d'alimentation en option comprenant une prise simple et deux ports USB finis en Ebony avec plaque frontale blanche. Le module est situé du même côté que la tablette (le cas échéant).

#### REMARQUES

L'option aucune tablette (N) n'est offerte qu'avec la position aucune tablette (N).

L'option une moyenne tablette pivotante (P) est offerte pour les positions droite (R) et gauche (L), mais pas pour celle aucune tablette (N).

Si la moyenne tablette pivotante (P) est positionnée à droite (R), le module d'alimentation sera aussi à droite (R).

Si la moyenne tablette pivotante (P) est positionnée à gauche (L), le module d'alimentation sera aussi à gauche (L).

Par défaut, le tissu de recouvrement est installé dans le sens de la trame et comprend une couture. Une commande spéciale peut être faite pour qu'il soit installé dans le sens de la chaîne.

#### OPTIONS

Tablette	Position de tablette	Module d'alimentation	Position du module d'alimentation
<b>N</b> Aucune tablette	<b>R</b> Droite	<b>N</b> Aucun module d'alimentation	<b>R</b> Droite
<b>P</b> Une moyenne tablette pivotante	<b>L</b> Gauche <b>N</b> Aucune tablette	<b>U</b> Unique – 1 prise simple et 2 ports USB	<b>L</b> Gauche <b>N</b> Aucun module d'alimentation

#### COMMANDE TYPE

<b>ZNSS P</b>	<b>R</b>	<b>N</b>	<b>N</b>
---------------	----------	----------	----------

#### OPTIONS (SUITE)

Finition de la tablette	Recouvrement du siège	Finition peinte des pieds en métal	Pays d'installation
Stratifié pour tablette Zones	Tissu	<b>24</b> Greystone	<b>A</b> Canada/É.-U.
Placage de bois Zones	Cuir	<b>25</b> Crisp Grey <b>27</b> Sand	

#### COMMANDE TYPE

<b>BS</b>	<b>E515</b>	<b>25</b>	<b>A</b>
-----------	-------------	-----------	----------

Consulter la grille de prix à la page suivante.

Z N S S

Canapé-enceinte Zones – une place  
(suite)

STYLE

PRIX

	Cat. 1	TFC/ Cat. 2	CFC/ Cat. 3	Cat. 4	Cat. 5	Cat. 6	Cat. 7	Cat. 8	Cat. 9	Cat. 10
Aucune tablette, aucun module d'alimentation	2581	2625	2677	2714	2745	2775	2810	2847	2883	2926
Aucune tablette, 1 prise simple et 2 ports USB	3206	3249	3301	3337	3367	3399	3435	3472	3507	3551
Une tablette, aucun module d'alimentation	3276	3320	3371	3408	3438	3468	3504	3540	4131	4175
Une tablette, 1 prise simple et 2 ports USB	3900	3943	3996	4032	4062	4092	4128	4164	4202	4243

	Cat. 11	Cat. 12	Cat. 13	Cat. 14	Cat. 15	Cat. 16	Cat. 17	Cat. 18	Cat. 19	Cat. 20
Aucune tablette, aucun module d'alimentation	2984	3042	3100	3158	3216	3274	3332	3390	3448	3506
Aucune tablette, 1 prise simple et 2 ports USB	3609	3666	3724	3782	3840	3898	3956	4014	4072	4130
Une tablette, aucun module d'alimentation	4233	4291	4349	4407	4465	4523	4581	4638	4696	4754
Une tablette, 1 prise simple et 2 ports USB	4301	4359	4417	4475	4533	4591	4649	4707	4765	4823

  

	Cuir LA	Cuir LB	Cuir LC	Cuir LD
Aucune tablette, aucun module d'alimentation	3256	3354	3692	3838
Aucune tablette, 1 prise simple et 2 ports USB	3881	3978	4319	4465
Une tablette, aucun module d'alimentation	4573	4672	5011	5156
Une tablette, 1 prise simple et 2 ports USB	5200	5297	5635	5781

Placage de bois : ajouter 208

## Z N S D

### Canapé-enceinte Zones – deux places

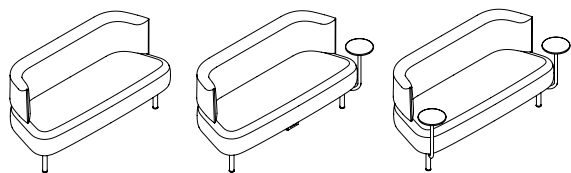

Sans tablette

Une tablette

Deux tablettes

#### CARACTÉRISTIQUES

- Siège de 18 po de hauteur.
- Recouvrement unique.
- Pieds en métal peint. Finition du cadre de la tablette identique à celle des pieds.
- Bras de tablette installé en usine (ne peut pas être ajouté par après). Orientation déterminée par rapport à la position assise.
- Deux petites tablettes fixes (T) aux extrémités du canapé : finitions identiques.
- Tablettes optionnelles de 9 1/4 po de diamètre en contreplaqué de bouleau de la Baltique avec chant découpé.
- Patins protecteurs multisurfaces (aucune roulette).
- Module d'alimentation en option comprenant une prise simple et deux ports USB finis en Ebony avec plaque frontale blanche. Le module est situé du même côté que la tablette (le cas échéant).

#### REMARQUES

Les options aucune tablette (N) et deux petites tablettes (T) sont offertes uniquement si la position de tablette aucune tablette (N) est sélectionnée.

L'option une petite tablette (F) est offerte à droite (R) ou à gauche (L).

Par défaut, le tissu de recouvrement est installé dans le sens de la trame et comprend une couture. Une commande spéciale peut être faite pour qu'il soit installé dans le sens de la chaîne.

#### OPTIONS

Tablette	Position de tablette	Module d'alimentation
N Aucune tablette	R Droite	N Aucun module d'alimentation
F Une petite tablette fixe	L Gauche	U Unique – 1 prise simple et 2 ports USB
T Deux petites tablettes fixes aux extrémités	N Aucune tablette	

#### COMMANDE TYPE

ZNSD F	R	N
--------	---	---

#### OPTIONS (SUITE)

Finition de tablette	Recouvrement du siège	Finition peinte des pieds en métal	Pays d'installation
Stratifié pour tablette Zones	Tissu	24 Greystone	A Canada/É.-U.
Placage de bois Zones	Cuir	25 Crisp Grey	

#### COMMANDE TYPE

BS	E515	25	A
----	------	----	---

Consulter la grille de prix à la page suivante.

ZNSD

Canapé-enceinte Zones – deux places  
(suite)

STYLE

PRIX

	Cat. 1	TFC/ Cat. 2	CFC/ Cat. 3	Cat. 4	Cat. 5	Cat. 6	Cat. 7	Cat. 8	Cat. 9	Cat. 10
Aucune tablette, aucun module d'alimentation	3830	3891	3967	4017	4061	4104	4155	4207	4260	4320
Aucune tablette, 1 prise simple et 2 ports USB	4454	4515	4591	4643	4685	4729	4778	4830	4882	4944
Une tablette fixe, aucun module d'alimentation	4351	4413	4486	4538	4583	4624	4676	4728	4777	4840
Une tablette fixe, 1 prise simple et 2 ports USB	4975	5037	5113	5163	5206	5249	5300	5352	5402	5465
Deux tablettes fixes, aucun module d'alimentation	4871	4932	5007	5059	5102	5146	5196	5248	5299	5359
Deux tablettes fixes, 1 prise simple et 2 ports USB	5497	5558	5632	5683	5726	5770	5822	5872	5924	5984
	Cat. 11	Cat. 12	Cat. 13	Cat. 14	Cat. 15	Cat. 16	Cat. 17	Cat. 18	Cat. 19	Cat. 20
Aucune tablette, aucun module d'alimentation	4370	4421	4472	4523	4573	4624	4675	4725	4776	4827
Aucune tablette, 1 prise simple et 2 ports USB	4995	5045	5096	5147	5197	5248	5299	5350	5400	5451
Une tablette fixe, aucun module d'alimentation	4891	4942	4991	5043	5094	5145	5194	5246	5297	5348
Une tablette fixe, 1 prise simple et 2 ports USB	5515	5566	5617	5667	5718	5769	5820	5870	5921	5972
Deux tablettes fixes, aucun module d'alimentation	5410	5460	5511	5562	5613	5663	5714	5765	5815	5866
Deux tablettes fixes, 1 prise simple et 2 ports USB	6035	6087	6136	6187	6238	6290	6339	6390	6441	6491
	Cuir LA	Cuir LB	Cuir LC	Cuir LD						
Aucune tablette, aucun module d'alimentation	4865	5016	5541	5765						
Aucune tablette, 1 prise simple et 2 ports USB	5490	5641	6164	6390						
Une tablette fixe, aucun module d'alimentation	5386	5536	6061	6285						
Une tablette fixe, 1 prise simple et 2 ports USB	6011	6161	6686	6910						
Deux tablettes fixes, aucun module d'alimentation	5907	6056	6581	6807						
Deux tablettes fixes, 1 prise simple et 2 ports USB	6531	6683	7207	7430						

Placage de bois pour une tablette : ajouter 106

Placage de bois pour deux tablettes : ajouter 208

## aperçu des ensembles de canapés zones pour enceinte de détente

Les ensembles de canapés Zones ont été spécifiquement conçus pour être installés en position fixe dans les enceintes de détente Zones. Ils offrent un espace décontracté pour deux à quatre utilisateurs. La tablette partagée est une solution pratique pour déposer des objets sans que l'espace entre les utilisateurs soit divisé par une table pleine grandeur.

### ZNSK



#### Finition peinte



Greystone Crisp Grey Sand

#### Stratifié haute pression

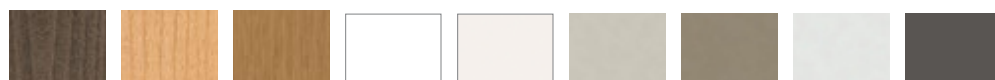

Greystone Beech Natural Beech Pecan Reflect Very White Atrium White Sand Earth Crisp Grey Greystone

#### Placage de bois



Greystone Beech Natural Beech Pecan Beech



# dimensions et exigences relatives au recouvrement des ensembles de canapés zones une place

## ZNSK1

- Pour convertir les dimensions au format métrique, les multiplier par 25,4.
- Les ensembles de canapés Zones une place pour enceinte de détente ont été conçus et testés pour des utilisateurs pesant au plus 300 lb.
- Deux canapés avec cadres, une tablette partagée et quincaillerie de montage compris pour chaque ensemble.
- S'utilisent avec l'enceinte de détente deux places (ZNCGT).

POIDS	
Ensemble de canapés Zones une place pour enceinte de détente	190 lb

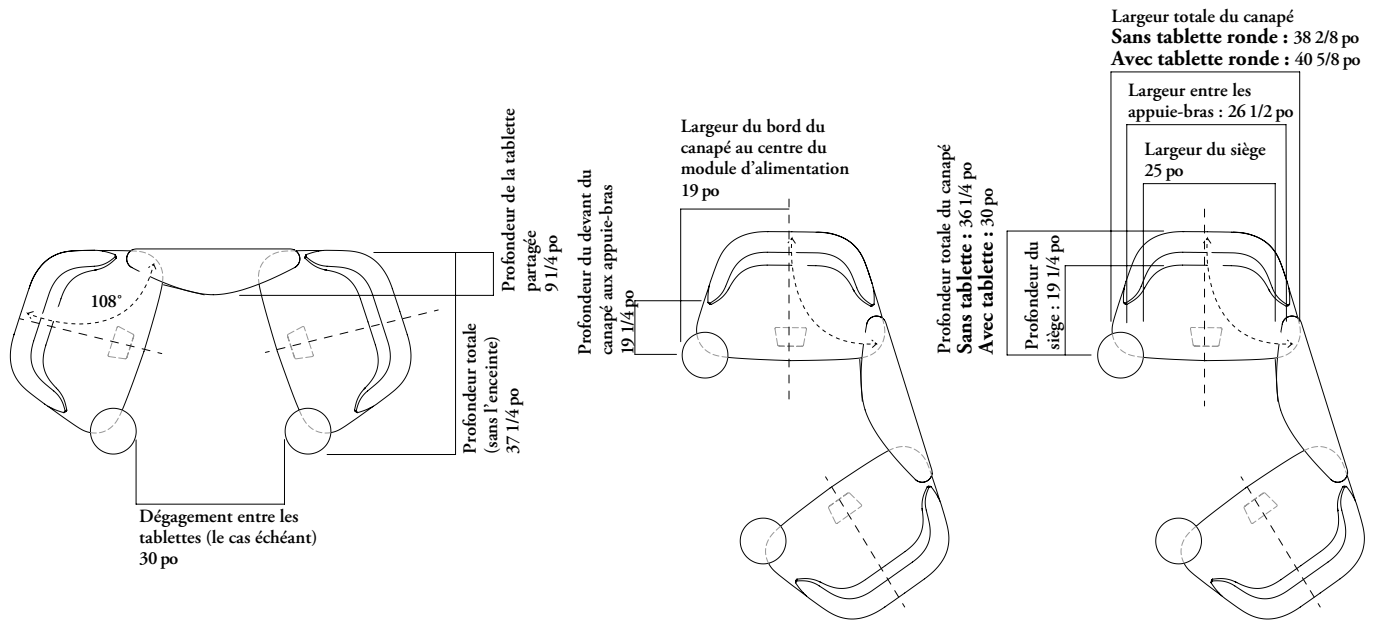
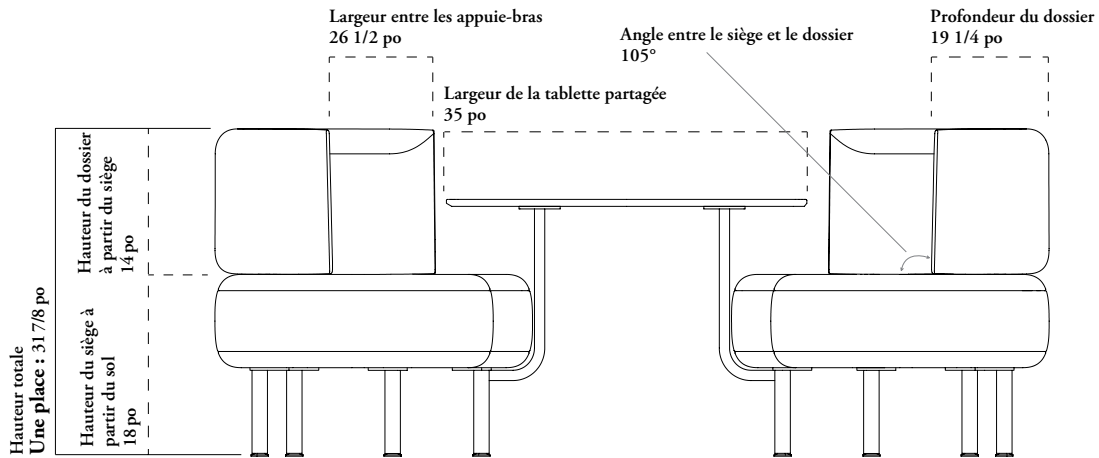

## Besoins en TFC/CFC

Une plus grande quantité peut être nécessaire selon le sens et la répétition du motif, si ce dernier doit être raccordé. La souplesse du cuir peut varier de 60 % à 80 % en fonction de sa qualité, notamment en raison de la quantité de taches et l'emplacement de celles-ci, la grandeur et la forme de la peau. La taille du motif de couture, ainsi que le nombre d'unités commandées peuvent aussi influencer la souplesse. Arrondissez toujours le nombre de peaux à la hausse.

### RECOUVREMENT UNIQUE

	TFC [vg]	CFC [pi <sup>2</sup> ]
Ensemble de canapés Zones une place pour enceinte de détente	6	70

# dimensions et exigences relatives au recouvrement des ensembles de canapés zones deux places

## ZNSK2

- Pour convertir les dimensions au format métrique, les multiplier par 25,4.
- Les ensembles de canapés Zones deux places pour enceinte de détente ont été conçus et testés pour des utilisateurs pesant au plus 300 lb.
- Deux canapés avec cadres, une tablette partagée et quincaillerie de montage compris pour chaque ensemble.
- S'utilisent avec l'enceinte de détente quatre places (ZNCGF).

POIDS	
Ensemble de canapés Zones deux places pour enceinte de détente	240 lb

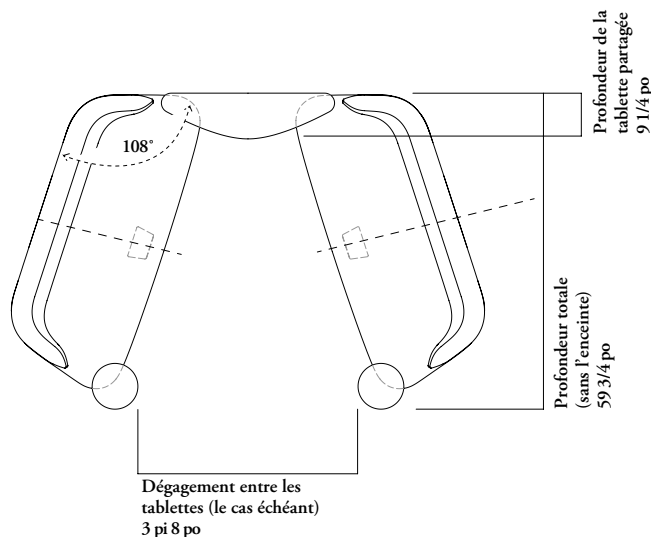
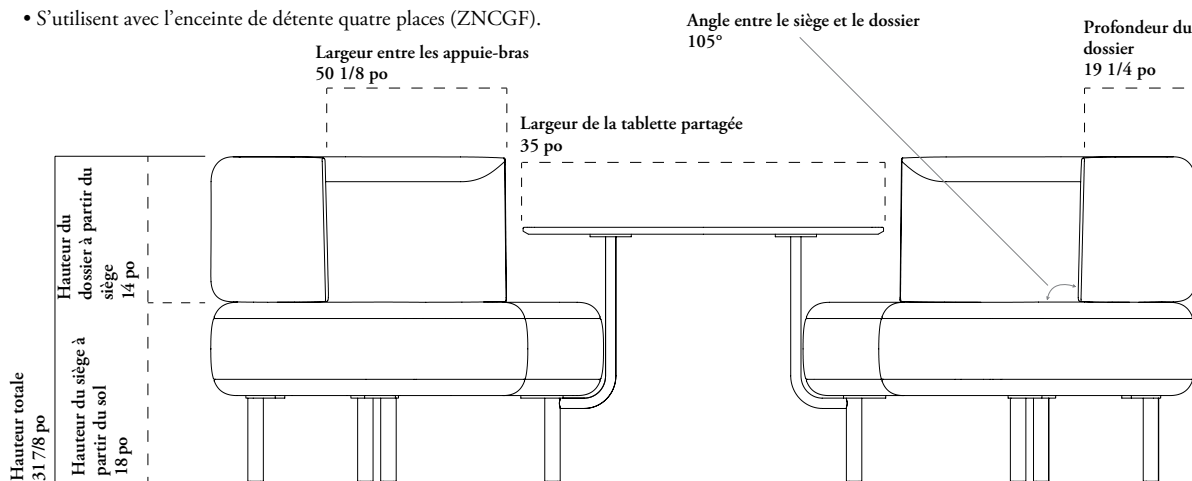

## Besoins en TFC/CFC

Une plus grande quantité peut être nécessaire selon le sens et la répétition du motif, si ce dernier doit être raccordé. La souplesse du cuir peut varier de 60 % à 80 % en fonction de sa qualité, notamment en raison de la quantité de taches et l'emplacement de celles-ci, la grandeur et la forme de la peau. La taille du motif de couture, ainsi que le nombre d'unités commandées peuvent aussi influencer la souplesse. Arrondissez toujours le nombre de peaux à la hausse.

### RECOUVREMENT UNIQUE

	TFC [vg]	CFC [pi <sup>2</sup> ]
Ensemble de canapés Zones deux places pour enceinte de détente	9	108

# dimensions et exigences relatives au recouvrement des ensembles de canapés zones deux places (suite)

ZNSK2 (suite)

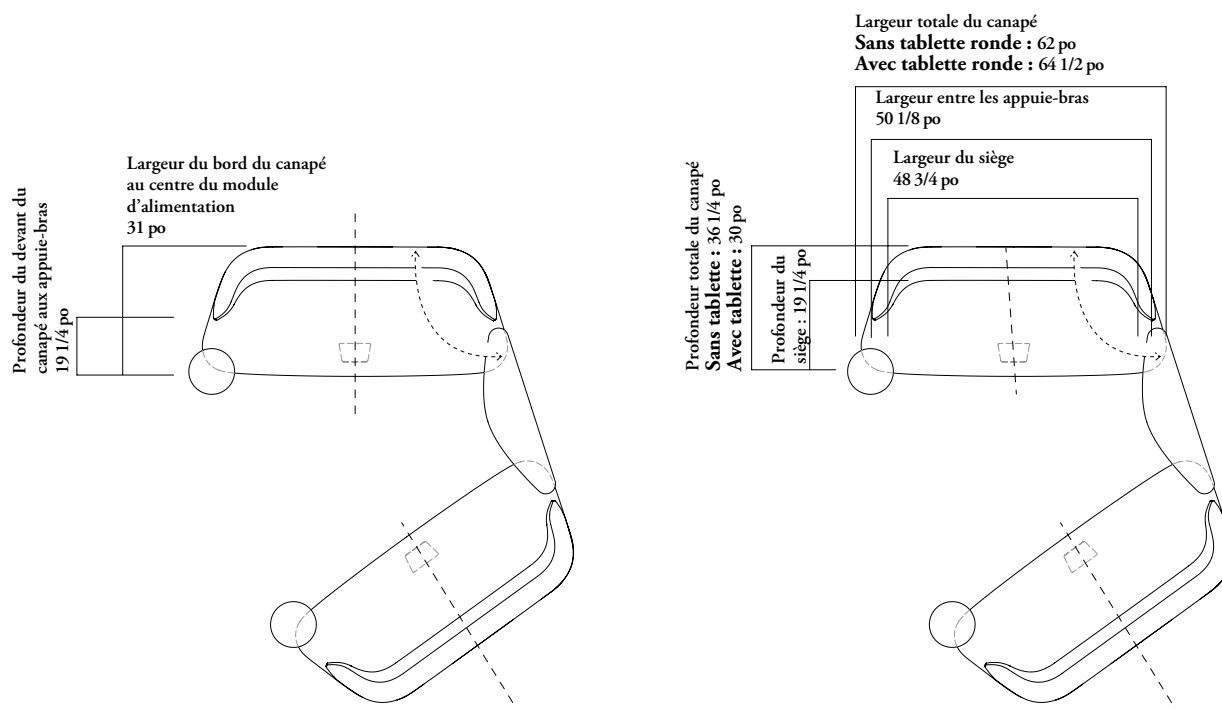

## aménagements avec ensembles de canapés zones pour enceinte de détente

Il importe de tenir compte de ce qui suit dans les aménagements comportant des canapés-enceintes Zones.

Les canapés-enceintes Zones une place sont conçus pour être installés dans les enceintes, mais ils peuvent aussi s'utiliser de manière indépendante dans les aires ouvertes.

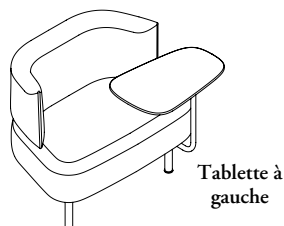

- Le canapé-enceinte Zones une place (ZNSS) peut accueillir une personne et s'utilise avec l'enceinte de détente une place (ZNCGS).

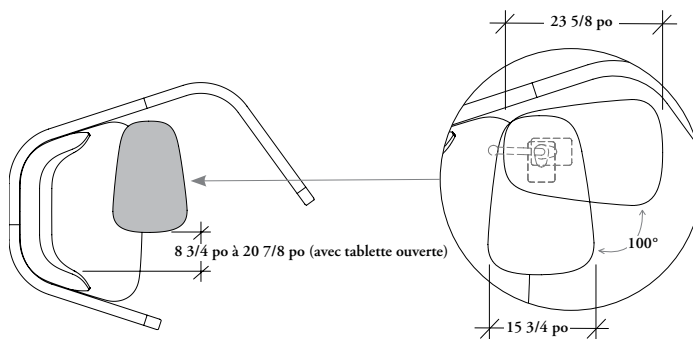

- Il est offert avec une moyenne tablette pivotante et un module d'alimentation en option.
- L'orientation de la tablette est déterminée par rapport à la position assise (gauche illustrée).

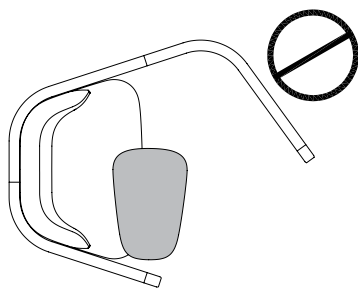

- Il est déconseillé de placer la tablette du côté de l'entrée de l'enceinte, car elle l'encombrait.

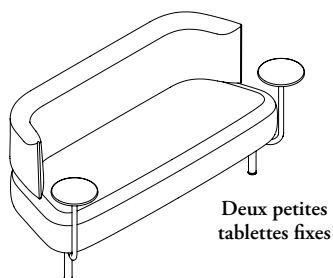

- Le canapé-enceinte Zones deux places (ZNSD) peut accueillir deux personnes et s'utilise avec l'enceinte de détente quatre places (ZNCGF).
- Il est offert avec une ou deux petites tablettes et un module d'alimentation en option.
- Si une seule tablette est sélectionnée, l'orientation du canapé sera déterminée en fonction de l'emplacement de la tablette par rapport à la position assise.

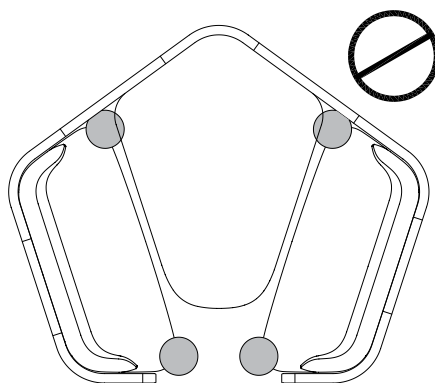

- Il est déconseillé d'ajouter des tablettes aux canapés-enceintes Zones deux places lorsqu'ils sont utilisés dans l'enceinte de détente quatre places, car elles interféreraient avec la surface de travail.

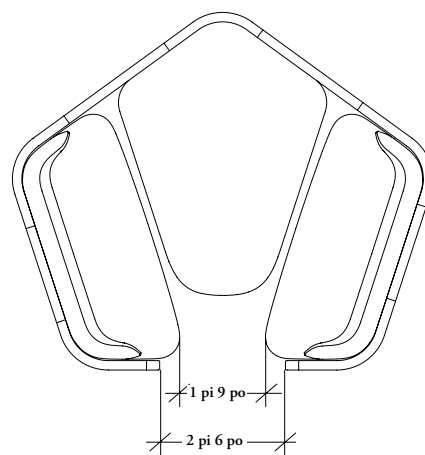

- Ces dimensions doivent être prises en compte pour l'aménagement de canapés-enceintes Zones deux places dans une enceinte de détente quatre places.

# aménagements avec ensembles de canapés zones pour enceinte de détente (suite)

## ensemble de canapés zones pour enceinte de détente

L'ensemble de canapés Zones pour enceinte de détente est composé de deux canapés et d'une tablette partagée. Il est conçu pour être installé dans une enceinte seulement.

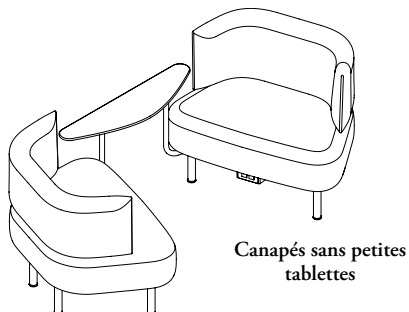

- L'ensemble de canapés Zones une place pour enceinte de détente (ZNSK1) peut accueillir deux personnes (une personne de chaque côté) dans une enceinte de détente deux places (ZNCGT).
- L'ensemble est doté d'une tablette partagée et offre l'option d'installer deux petites tablettes fixes aux extrémités et un module d'alimentation.

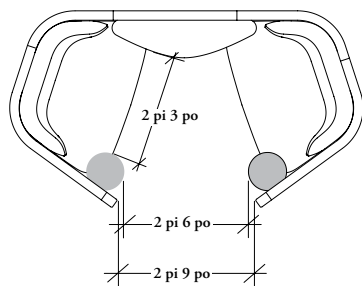

Ces dimensions doivent être prises en compte pour l'aménagement d'un ensemble de canapés Zones une place pour enceinte de détente dans une enceinte de détente deux places.

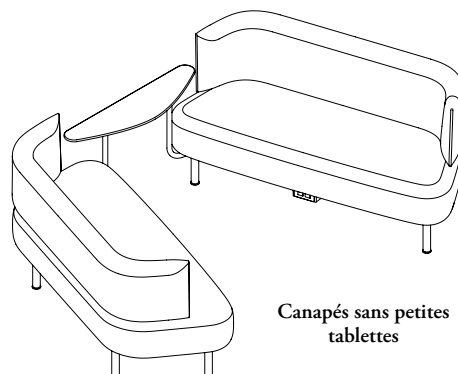

- L'ensemble de canapés Zones deux places pour enceinte de détente (ZNSK2) peut accueillir quatre personnes (deux personnes de chaque côté) dans une enceinte de détente quatre places (ZNCGF).
- L'ensemble est doté d'une tablette partagée et offre l'option d'installer deux petites tablettes fixes aux extrémités et un module d'alimentation.

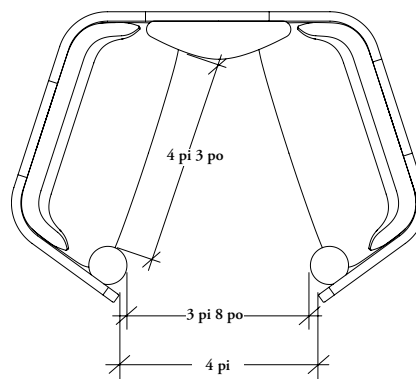

Ces dimensions doivent être prises en compte pour l'aménagement d'un ensemble de canapés Zones deux places pour enceinte de détente dans une enceinte de détente quatre places.

## Z N S K

### Ensemble de canapés Zones pour enceinte de détente

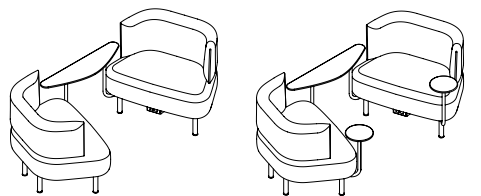

Sans petites tablettes  
(avec module  
d'alimentation optionnel)

Avec deux petites tablettes  
(et module d'alimentation  
optionnel)

#### ÉLÉMENTS COMPRIS

Deux canapés une place ou deux places avec cadres, une tablette partagée et quincaillerie de montage.

#### CARACTÉRISTIQUES

- S'utilise dans une enceinte de détente (ZNCG\_).
- Siège de 18 po de hauteur.
- Recouvrement unique.
- Pieds en métal peint.
- Tablettes optionnelles installées en usine (ne peuvent pas être ajoutées par après) du côté opposé à la tablette partagée, aucune orientation.
- Finition du cadre des tablettes identique à celle des pieds.
- Aucune garniture de plateau de siège.
- Patins protecteurs multisurfaces (aucune roulette).
- Partiellement assemblé à l'expédition.
- Modules d'alimentation en option comprenant une prise simple et deux ports USB situés au centre de chaque canapé. Finition noire avec plaque frontale blanche.

#### REMARQUE

Par défaut, le tissu de recouvrement est installé dans le sens de la trame et comprend une couture. Une commande spéciale peut être faite pour qu'il soit installé dans le sens de la chaîne.

#### OPTIONS

Format du canapé	Petites tablettes optionnelles	Module d'alimentation (pour canapé)
1 Une place	N Aucune tablette	N Aucun module d'alimentation
2 Deux places	T Deux petites tablettes fixes aux extrémités	U Unique – 1 prise simple et 2 ports USB

#### COMMANDE TYPE

ZNSK 2	T	N
--------	---	---

#### OPTIONS (SUITE)

Finition de la tablette partagée et des petites tablettes	Recouvrement du siège	Finition peinte des pieds en métal	Pays d'installation
Stratifié pour tablette Zones Placage de bois Zones	Tissu Cuir	24 Greystone 25 Crisp Grey 27 Sand	A Canada/É.-U.

#### COMMANDE TYPE

BS	E515	25	A
----	------	----	---

Consulter la grille de prix à la page suivante.

Z N S K

Ensemble de canapés Zones pour  
enceinte de détente (suite)

STYLE

Aucune tablette, aucun module d'alimentation
Aucune tablette, 1 prise simple et 2 ports USB
Deux tablettes fixes, aucun module d'alimentation
Deux tablettes fixes, 1 prise simple et 2 ports USB
Aucune tablette, aucun module d'alimentation
Aucune tablette, 1 prise simple et 2 ports USB
Deux tablettes fixes, aucun module d'alimentation
Deux tablettes fixes, 1 prise simple et 2 ports USB
Aucune tablette, aucun module d'alimentation
Aucune tablette, 1 prise simple et 2 ports USB
Deux tablettes fixes, aucun module d'alimentation
Deux tablettes fixes, 1 prise simple et 2 ports USB
Aucune tablette, aucun module d'alimentation
Aucune tablette, 1 prise simple et 2 ports USB
Deux tablettes fixes, aucun module d'alimentation
Deux tablettes fixes, 1 prise simple et 2 ports USB
Aucune tablette, aucun module d'alimentation
Aucune tablette, 1 prise simple et 2 ports USB
Deux tablettes fixes, aucun module d'alimentation
Deux tablettes fixes, 1 prise simple et 2 ports USB

PRIX

UNE PLACE (1)									
Cat. 1	TFC/ Cat. 2	CFC/ Cat. 3	Cat. 4	Cat. 5	Cat. 6	Cat. 7	Cat. 8	Cat. 9	Cat. 10
6064	6151	6257	6332	6392	6452	6525	6598	6670	6757
6690	6777	6882	6957	7016	7075	7149	7222	7296	7383
7106	7192	7299	7372	7432	7491	7566	7639	7713	7799
7729	7816	7923	7998	8057	8118	8191	8264	8336	8423
Cat. 11	Cat. 12	Cat. 13	Cat. 14	Cat. 15	Cat. 16	Cat. 17	Cat. 18	Cat. 19	Cat. 20
6843	6929	7015	7100	7186	7272	7358	7444	7530	7615
7469	7554	7640	7726	7811	7897	7983	8069	8155	8241
7885	7970	8056	8141	8227	8313	8398	8484	8570	8656
8509	8594	8680	8766	8852	8937	9022	9108	9194	9280
Cuir LA	Cuir LB	Cuir LC	Cuir LD						
7415	7608	8288	8579						
8039	8234	8913	9206						
8454	8650	9330	9621						
9080	9274	9953	10245						
DEUX PLACES (2)									
Cat. 1	TFC/ Cat. 2	CFC/ Cat. 3	Cat. 4	Cat. 5	Cat. 6	Cat. 7	Cat. 8	Cat. 9	Cat. 10
8563	8685	8836	8941	9026	9111	9214	9318	9422	9543
9187	9309	9461	9565	9650	9736	9839	9944	10047	10169
9605	9725	9876	9982	10066	10151	10254	10360	10463	10584
10228	10350	10503	10606	10692	10776	10878	10984	11086	11209
Cat. 11	Cat. 12	Cat. 13	Cat. 14	Cat. 15	Cat. 16	Cat. 17	Cat. 18	Cat. 19	Cat. 20
9629	9715	9801	9887	9973	10057	10143	10229	10315	10401
10254	10340	10426	10512	10598	10684	10769	10855	10940	11026
10670	10756	10841	10927	11013	11099	11185	11271	11356	11441
11294	11380	11465	11551	11637	11723	11809	11895	11980	12066
Cuir LA	Cuir LB	Cuir LC	Cuir LD						
10634	10933	11984	12433						
11258	11557	12608	13057						
11674	11976	13024	13473						
12299	12599	13649	14099						

Placage de bois pour une tablette : ajouter 208

Placage de bois pour deux tablettes : ajouter 416

## aperçu des canapés zones à méridienne

Les canapés Zones à méridienne ont été conçus pour être combinés aux écrans Zones dans divers aménagements à aire ouverte ou divisée, mais ils s'utilisent également sans ceux-ci. Ces fauteuils rembourrés et décontractés s'utilisent de manière individuelle ou à plusieurs en tout confort, et on peut leur ajouter une table à café Zones ou une table pour ordinateur portable où déposer boissons et outils de travail.

### ZNSL

Siège et dossier à recouvrement unique ou duo dans une forme convenant aux écrans Zones de 108°.

Offert avec dossier à gauche ou à droite. L'orientation du dossier est déterminée par rapport à la position assise (dossier à gauche illustré).



Siège de 18 po de hauteur.

Module d'alimentation optionnel toujours installé sous le siège, du même côté que le dossier pour qu'il soit facile d'accès en position assise.

Pieds en métal peint.

Patins protecteurs multisurfaces.



Voici les finitions offertes pour le canapé Zones à méridienne.

#### Finition peinte

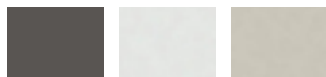

Greystone

Crisp Grey

Sand



# dimensions et exigences relatives au recouvrement des canapés zones à méridienne

- Pour convertir les dimensions au format métrique, les multiplier par 25,4.
- Les canapés Zones à méridienne ont été conçus et testés pour des utilisateurs pesant au plus 300 lb.
- Dossier à droite illustré.

POIDS	
Canapé Zones à méridienne	110 lb

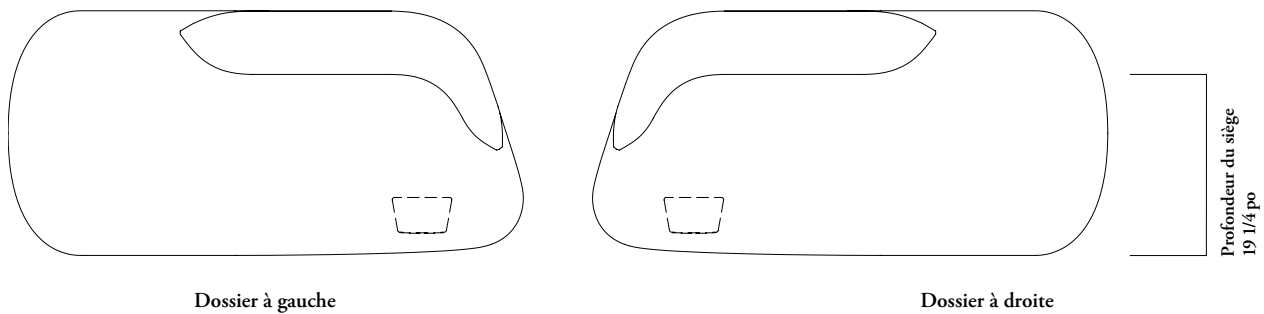
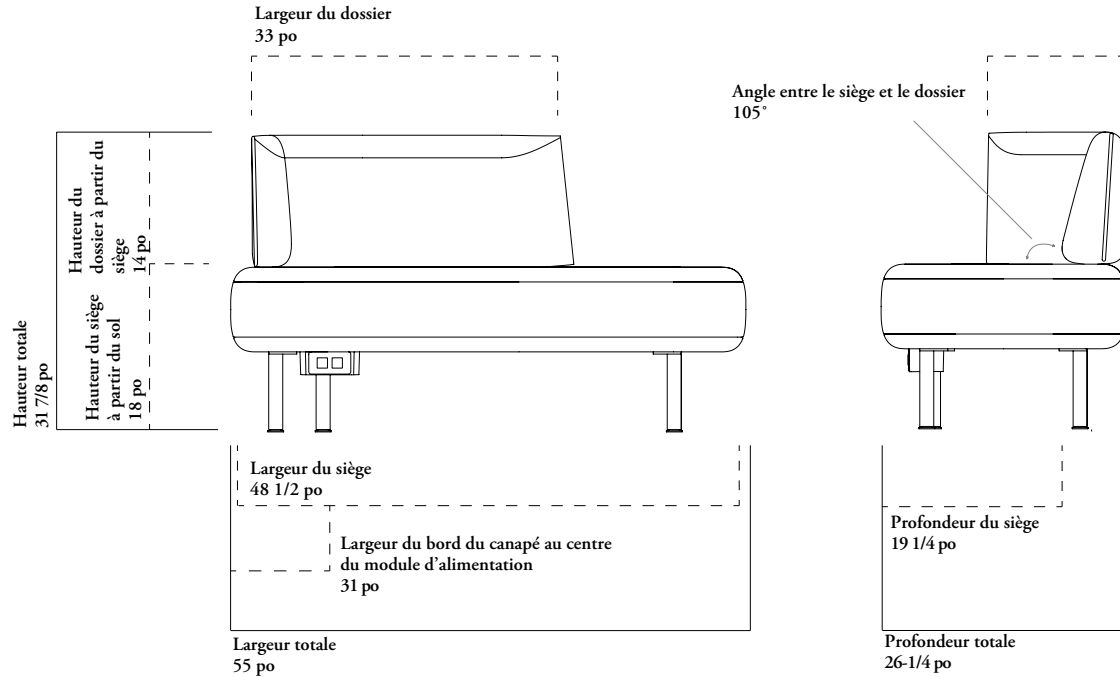

## Besoins en TFC/CFC

Une plus grande quantité peut être nécessaire selon le sens et la répétition du motif, si ce dernier doit être raccordé. La souplesse du cuir peut varier de 60 % à 80 % en fonction de sa qualité, notamment en raison de la quantité de taches et l'emplacement de celles-ci, la grandeur et la forme de la peau. La taille du motif de couture, ainsi que le nombre d'unités commandées peuvent aussi influencer la souplesse. Arrondissez toujours le nombre de peaux à la hausse.

	RECOUVREMENT UNIQUE		RECOUVREMENT DUO			
	TFC [vg]	CFC [pi <sup>2</sup> ]	SIÈGE		DOSSIER	
	TFC [vg]	CFC [pi <sup>2</sup> ]	TFC [vg]	CFC [pi <sup>2</sup> ]	TFC [vg]	CFC [pi <sup>2</sup> ]
Canapé Zones à méridienne	5 1/2	32	4	18	1 1/2	14

## aménagements avec canapés zones à méridienne

### intégration d'un écran

Les écrans autoportants pour aire de détente de 16 pi<sup>2</sup> s'intègrent le mieux aux canapés Zones à méridienne (ZNSL).

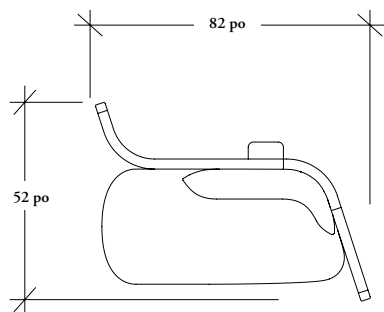

Écran autoportant d'aire de détente –  
A avec canapé Zones à méridienne

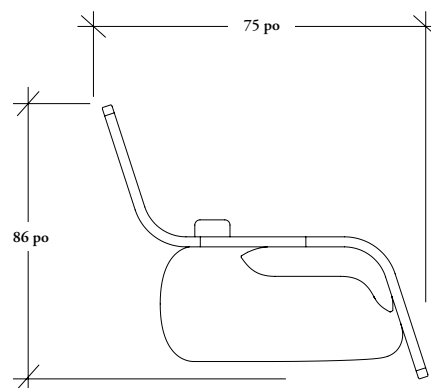

Écran autoportant d'aire de détente –  
B avec canapé Zones à méridienne

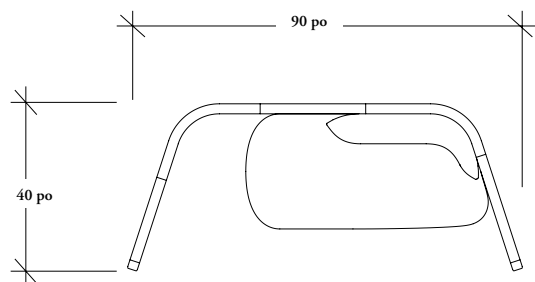

Écran autoportant d'aire de détente –  
C avec canapé Zones à méridienne

**CARACTÉRISTIQUES**

- Canapé s'utilisant avec un écran autoportant pour aire de détente ou dans une aire ouverte.
- Largeur de 55 po convenant davantage à une utilisation individuelle.
- Orientation du dossier déterminée par rapport à la position assise.
- Siège de 18 po de hauteur.
- Recouvrement unique ou duo.
- Pieds en métal peint.
- Entièrement assemblé.

**OPTIONS**

- Patins protecteurs multisurfaces (aucune roulette).
- Module d'alimentation installé sous le siège, du même côté que le dossier pour qu'il soit facile d'accès en position assise. Le cas échéant, il faut indiquer le code de pays.
- Module d'alimentation à finition noire avec plaque frontale blanche.

**REMARQUE**

Par défaut, le tissu de recouvrement est installé dans le sens de la trame et comprend une couture. Une commande spéciale peut être faite pour qu'il soit installé dans le sens de la chaîne.

**Z N S L**

**Canapé Zones à méridienne**

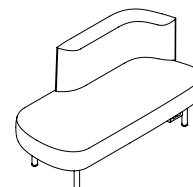

Dossier à gauche illustré

**OPTIONS**

Position du dossier	Module d'alimentation	Style de recouvrement	Recouvrement du siège	Recouvrement du dossier (duo uniquement)	Finition peinte des pieds en métal	Pays d'installation
L Gauche	N Aucun module d'alimentation U Unique – 1 prise simple et 2 ports USB	S Unique	Tissu	Tissu	24 Greystone	A Canada/É.-U.
R Droite		D Duo	Cuir	Cuir	25 Crisp Grey 27 Sand	

**COMMANDE TYPE**

<b>ZNSL R</b>	<b>U</b>	<b>D</b>	<b>E515</b>	<b>E515</b>	<b>25</b>	<b>A</b>
---------------	----------	----------	-------------	-------------	-----------	----------

**STYLE**

Aucun module d'alimentation
Unique – 1 prise simple et 2 ports USB
Aucun module d'alimentation
Unique – 1 prise simple et 2 ports USB
Aucun module d'alimentation
Unique – 1 prise simple et 2 ports USB

**PRIX**

Cat. 1	TFC/ Cat. 2	CFC/ Cat. 3	Cat. 4	Cat. 5	Cat. 6	Cat. 7	Cat. 8	Cat. 9	Cat. 10
3684	3784	3908	3993	4061	4130	4214	4299	4385	4483
4308	4410	4532	4617	4685	4755	4840	4923	5008	5107
Cat. 11	Cat. 12	Cat. 13	Cat. 14	Cat. 15	Cat. 16	Cat. 17	Cat. 18	Cat. 19	Cat. 20
4566	4648	4730	4812	4894	4976	5059	5141	5222	5305
5190	5272	5355	5437	5518	5600	5683	5765	5848	5929
Cuir LA	Cuir LB	Cuir LC	Cuir LD						
4362	4450	4763	4894						
4987	5075	5386	5519						

Recouvrement duo : ajouter 245

## aperçu des canapés zones 2,5 places

Les canapés 2,5 places sont spécifiquement conçus pour être utilisés avec un écran autoportant pour aire de détente, mais peuvent aussi être utilisés dans une aire ouverte. On peut leur ajouter une table à café Zones ou une table pour ordinateur portable où déposer boissons et outils de travail.

### ZNSE



Voici les finitions offertes pour le canapé Zones 2,5 places.

#### Finition peinte



Greystone Crisp Grey Sand

# dimensions et exigences relatives au recouvrement des canapés zones 2,5 places

- Pour convertir les dimensions au format métrique, les multiplier par 25,4.
- Les canapés Zones 2,5 places ont été conçus et testés pour des utilisateurs pesant au plus 300 lb.

POIDS	
Canapé Zones 2,5 places	145 lb

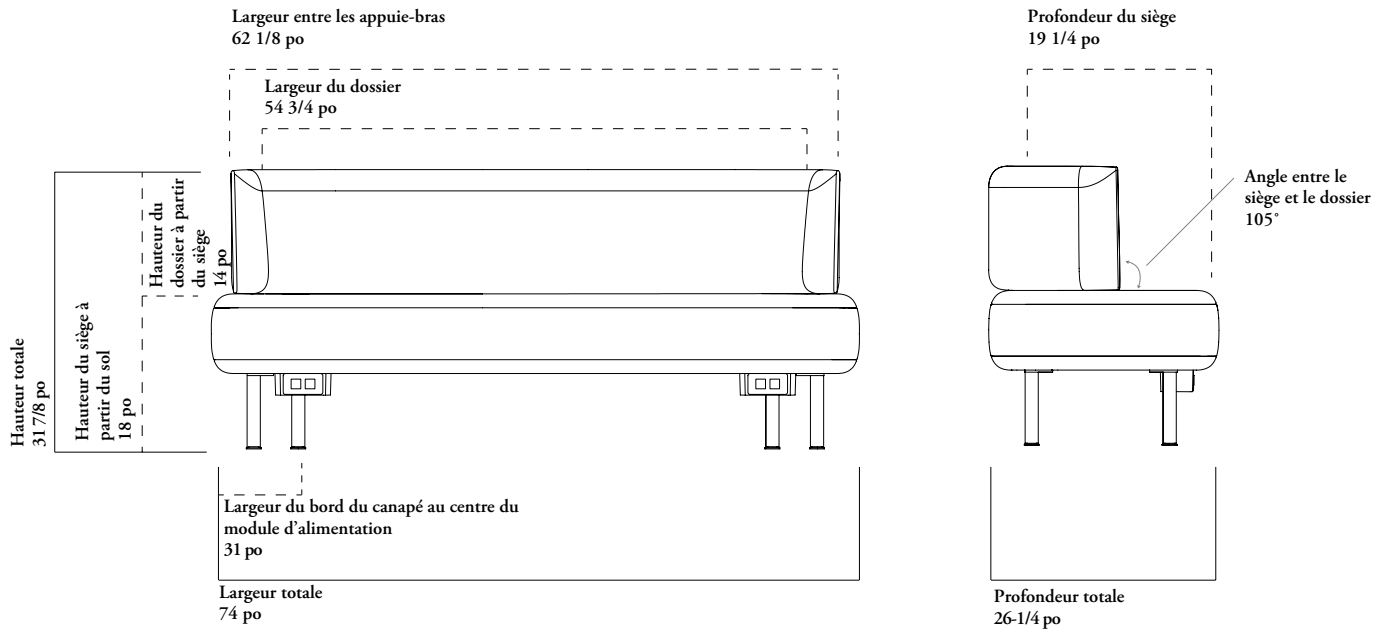

## Besoins en TFC/CFC

Une plus grande quantité peut être nécessaire selon le sens et la répétition du motif, si ce dernier doit être raccordé. La souplesse du cuir peut varier de 60 % à 80 % en fonction de sa qualité, notamment en raison de la quantité de taches et l'emplacement de celles-ci, la grandeur et la forme de la peau. La taille du motif de couture, ainsi que le nombre d'unités commandées peuvent aussi influencer la souplesse. Arrondissez toujours le nombre de peaux à la hausse.

	RECOUVREMENT UNIQUE		RECOUVREMENT DUO			
	TFC [vg]	CFC [pi <sup>2</sup> ]	SIÈGE		DOSSIER	
			TFC [vg]	CFC [pi <sup>2</sup> ]	TFC [vg]	CFC [pi <sup>2</sup> ]
Canapé Zones 2,5 places	7	39	4 1/2	19	2 1/4	20

## aménagements avec canapés zones 2,5 places

### intégration d'un écran

Les écrans autoportants pour aire de détente de 16 pi<sup>2</sup> s'intègrent le mieux aux canapés Zones 2,5 places (ZNSE).

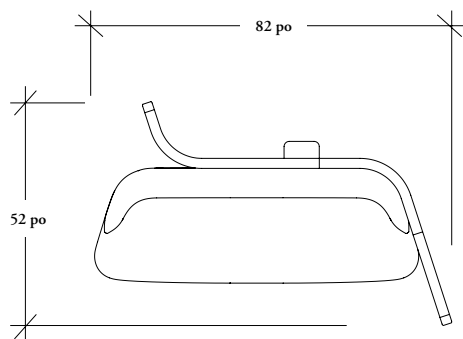

Écran autoportant d'aire de détente – A avec canapé Zones 2,5 places

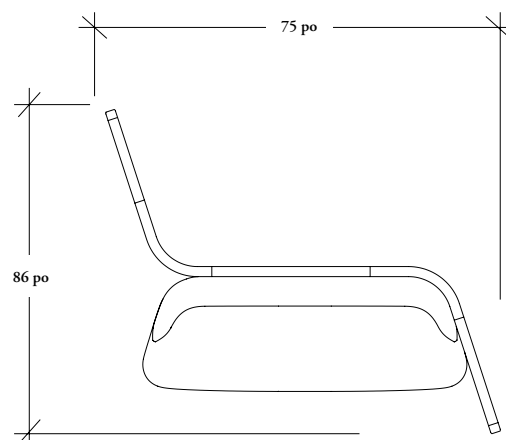

Écran autoportant d'aire de détente – B avec canapé Zones 2,5 places

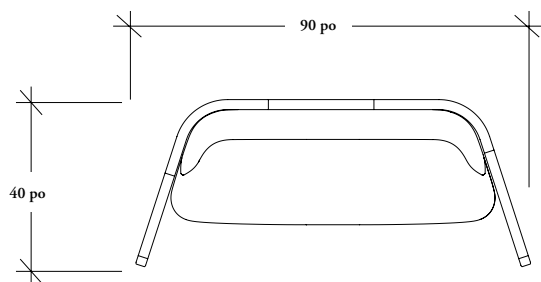

Écran autoportant d'aire de détente – C avec canapé Zones 2,5 places

**CARACTÉRISTIQUES**

- Canapé s'utilisant avec un écran autoportant pour aire de détente ou dans une aire ouverte.
- Siège ample de 73 1/2 po largeur convenant à une utilisation commune.
- Siège de 18 po de hauteur.
- Recouvrement unique ou duo.
- Pieds en métal peint.
- Patins protecteurs multirisurfaces (aucune roulette).
- Entièrement assemblé.
- Le module d'alimentation unique (U) est installé sous le siège, au centre, afin qu'il soit facile d'accès pour les différents utilisateurs. L'option double (D) correspond à deux modules, installés aux extrémités du canapé. Si l'on commande un module d'alimentation, il faut indiquer le code de pays.
- Module d'alimentation à finition noire avec plaque frontale blanche.

**REMARQUE**

Par défaut, le tissu de recouvrement est installé dans le sens de la trame et comprend une couture. Une commande spéciale peut être faite pour qu'il soit installé dans le sens de la chaîne.

**Z N S E**

**Canapé Zones 2,5 places**

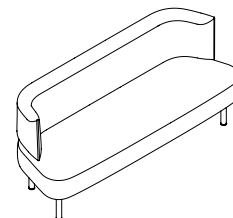

**OPTIONS**

Module d'alimentation	Style de recouvrement	Recouvrement du siège	Recouvrement du dossier (duo uniquement)	Finition peinte des pieds en métal	Pays d'installation
N Aucun module d'alimentation	S Unique	Tissu	Tissu	24 Greystone	A Canada/É.-U.
U Unique – 1 prise simple et 2 ports USB	D Duo	Cuir	Cuir	25 Crisp Grey	
D Double – 1 prise simple et 2 ports USB par extrémité				27 Sand	

**COMMANDE TYPE**

<b>ZNSE U</b>	<b>D</b>	<b>E515</b>	<b>E515</b>	<b>25</b>	<b>A</b>
---------------	----------	-------------	-------------	-----------	----------

**STYLE**

Aucun module d'alimentation
Unique – 1 prise simple et 2 ports USB
Double – 1 prise simple et 2 ports USB par extrémité
Aucun module d'alimentation
Unique – 1 prise simple et 2 ports USB
Double – 1 prise simple et 2 ports USB par extrémité
Aucun module d'alimentation
Unique – 1 prise simple et 2 ports USB
Double – 1 prise simple et 2 ports USB par extrémité

**PRIX**

Cat. 1	TFC/ Cat. 2	CFC/ Cat. 3	Cat. 4	Cat. 5	Cat. 6	Cat. 7	Cat. 8	Cat. 9	Cat. 10
5149	5271	5421	5524	5607	5693	5797	5899	6002	6124
5774	5896	6046	6149	6233	6316	6421	6523	6627	6748
6399	6519	6669	6773	6859	6941	7045	7147	7250	7372
Cat. 11	Cat. 12	Cat. 13	Cat. 14	Cat. 15	Cat. 16	Cat. 17	Cat. 18	Cat. 19	Cat. 20
6223	6324	6424	6525	6625	6725	6825	6925	7026	7126
6849	6948	7048	7149	7249	7350	7450	7549	7650	7750
7473	7572	7673	7773	7873	7974	8074	8175	8274	8374
Cuir LA	Cuir LB	Cuir LC	Cuir LD						
6353	6519	7103	7353						
6980	7144	7727	7977						
7603	7770	8353	8601						

Recouvrement duo : ajouter 245





## aperçu des canapés zones en coin de 108°

Les canapés Zones en coin de 108° sont offerts en trois configurations pensées pour une intégration aux écrans autoportants pour aire de détente, mais convenant aussi à une utilisation seule dans une aire ouverte. Ils peuvent accueillir plusieurs personnes, et on peut leur ajouter une table à café Zones ou une table pour ordinateur portable où déposer boissons et outils de travail.

### ZNSV

Siège et dossier à recouvrement unique ou duo dans une forme convenant aux écrans Zones de 108°.

Offert avec dossier symétrique ou avec dossier asymétrique à gauche ou à droite. L'orientation du dossier est déterminée par rapport à la position assise (dossier symétrique illustré).



Canapé Zones en coin de 108°, dossier asymétrique à gauche (ZNSVL)



Canapé Zones en coin de 108°, dossier asymétrique à droite (ZNSVR)



Canapé Zones en coin de 108°, dossier symétrique (ZNSVS)

Voici les finitions offertes pour les canapés Zones en coin de 108°.

#### Finition peinte



Greystone Crisp Grey Sand

## dimensions et exigences relatives au recouvrement des canapés zones en coin de 108°

- Pour convertir les dimensions au format métrique, les multiplier par 25,4.
- Les canapés Zones en coin de 108° ont été conçus et testés pour des utilisateurs pesant au plus 300 lb.

POIDS	
Canapé Zones en coin de 108°	190 lb

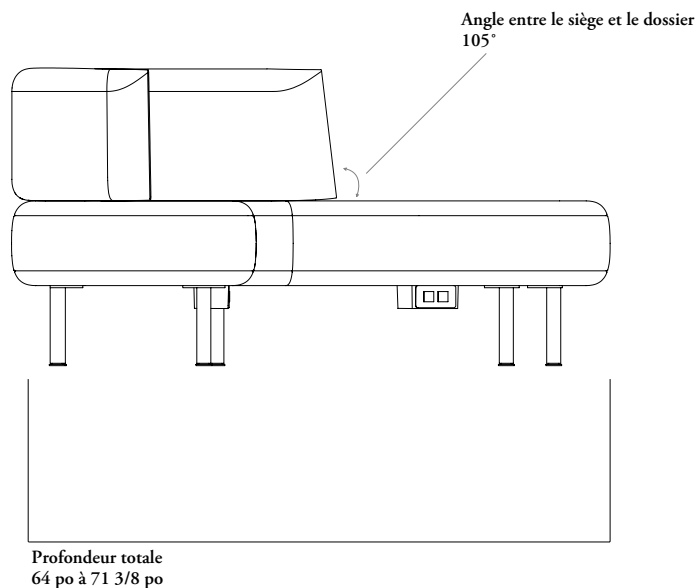
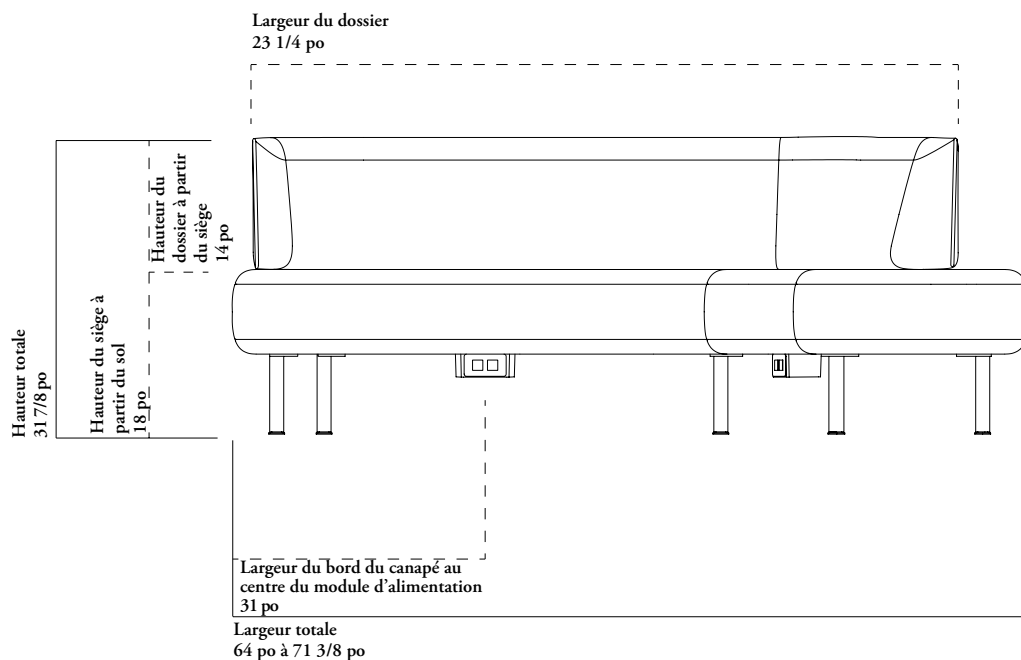

# dimensions et exigences relatives au recouvrement des canapés zones en coin de 108° (suite)

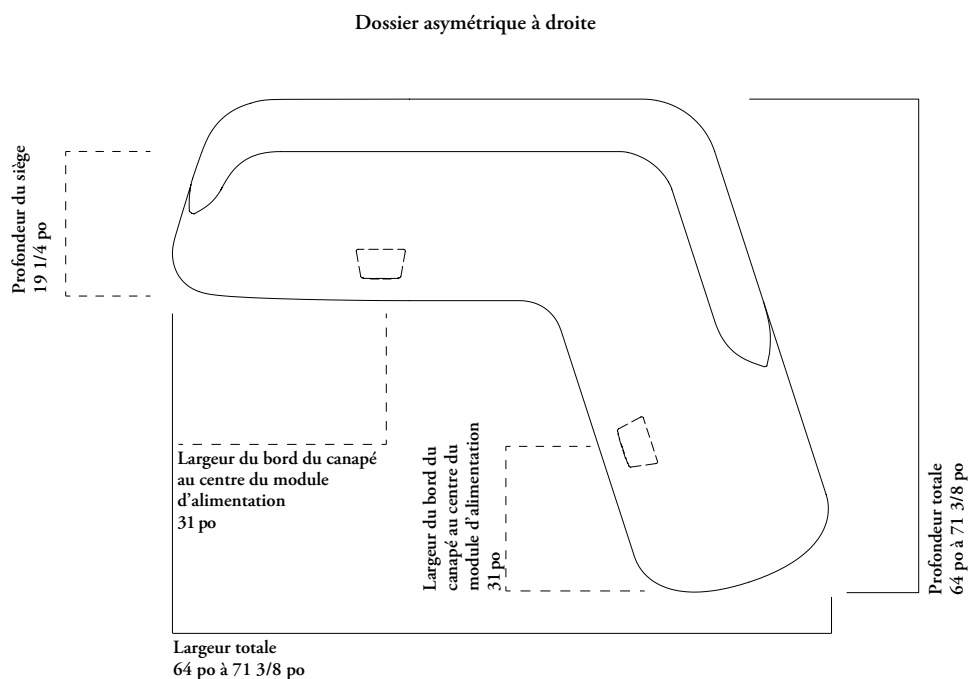

## Besoins en TFC/CFC

Une plus grande quantité peut être nécessaire selon le sens et la répétition du motif, si ce dernier doit être raccordé. La souplesse du cuir peut varier de 60 % à 80 % en fonction de sa qualité, notamment en raison de la quantité de taches et l'emplacement de celles-ci, la grandeur et la forme de la peau. La taille du motif de couture, ainsi que le nombre d'unités commandées peuvent aussi influencer la souplesse. Arrondissez toujours le nombre de peaux à la hausse.

	RECOUVREMENT UNIQUE		RECOUVREMENT DUO		DOSSIER	
	TFC [vg]	CFC [pi <sup>2</sup> ]	SIÈGE TFC [vg]	CFC [pi <sup>2</sup> ]	TFC [vg]	CFC [pi <sup>2</sup> ]
Canapé Zones en coin de 108°	8	88	4 3/4	58	3 1/4	30

## aménagements avec canapés zones en coin de 108°

### intégration d'un écran

Les écrans autoportants pour aire de détente de 16 pi<sup>2</sup> s'intègrent le mieux aux canapés Zones en coin de 108° (ZNSV).

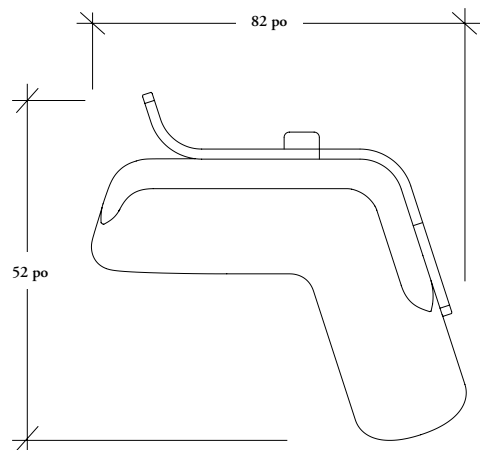

Écran autoportant d'aire de détente – A avec canapé Zones en coin de 108°

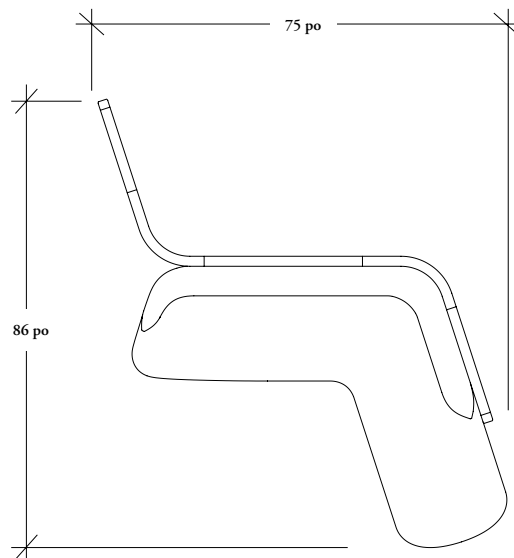

Écran autoportant d'aire de détente – B avec canapé Zones en coin de 108°

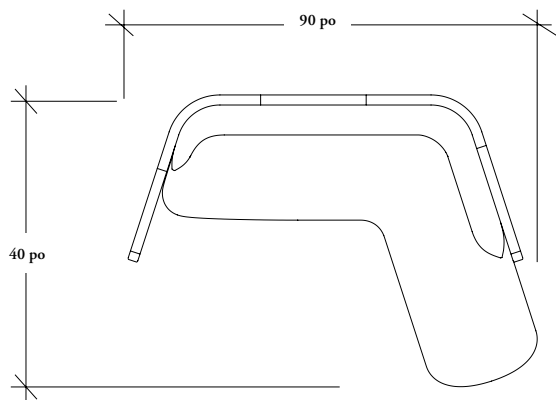

Écran autoportant d'aire de détente – C avec canapé Zones en coin de 108°

**CARACTÉRISTIQUES**

- Canapé s'utilisant avec un écran autoportant pour aire de détente ou dans une aire ouverte.
- Siège ample pouvant accueillir plusieurs utilisateurs.
- Offert avec dossier symétrique ou avec dossier asymétrique à gauche ou à droite; orientation déterminée par rapport à la position assise.
- Partiellement assemblé à l'expédition.
- Siège de 18 po de hauteur.
- Recouvrement unique ou duo.
- Pieds en métal peint.

**OPTIONS**

- Patins protecteurs multisurfaces (aucune roulette).
- Lorsque l'option de module d'alimentation est sélectionnée, deux modules sont installés sous le siège, à mi-chemin entre l'extrémité et le centre du canapé, afin qu'ils soient faciles d'accès pour tous. Le cas échéant, il faut indiquer le code de pays.
- Module d'alimentation à finition noire avec plaque frontale blanche.

**REMARQUE**

Par défaut, le tissu de recouvrement est installé dans le sens de la trame et comprend une couture. Une commande spéciale peut être faite pour qu'il soit installé dans le sens de la chaîne.

**ZNSV**

**Canapé Zones en coin de 108°**

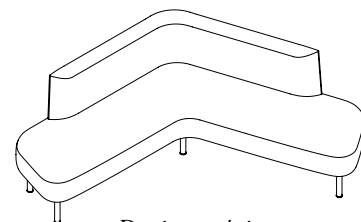

Dossier symétrique

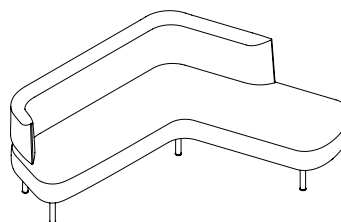

Dossier asymétrique à droite

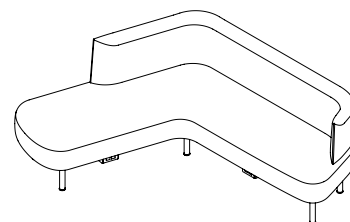

Dossier asymétrique à gauche

**OPTIONS**

Position du dossier	Module d'alimentation	Style de recouvrement	Recouvrement du siège	Recouvrement du dossier (duo uniquement)	Finition peinte des pieds en métal	Pays d'installation
<b>L</b> Asymétrique à gauche	<b>N</b> Aucun module d'alimentation <b>D</b> Double – 1 prise simple et 2 ports USB par extrémité	<b>S</b> Unique	Tissu	Tissu	<b>24</b> Greystone <b>25</b> Crisp Grey <b>27</b> Sand	<b>A</b> Canada/É.-U.
<b>R</b> Asymétrique à droite		<b>D</b> Duo	Cuir	Cuir		
<b>S</b> Symétrique						

**COMMANDE TYPE**

<b>ZNSV R</b>	<b>U</b>	<b>D</b>	<b>E515</b>	<b>E515</b>	<b>25</b>	<b>A</b>
---------------	----------	----------	-------------	-------------	-----------	----------

**STYLE**

**PRIX**

	Cat. 1	TFC/ Cat. 2	CFC/ Cat. 3	Cat. 4	Cat. 5	Cat. 6	Cat. 7	Cat. 8	Cat. 9	Cat. 10
Aucun module d'alimentation	12047	12192	12369	12491	12592	12690	12813	12935	13057	13202
Double – 1 prise simple et 2 ports USB par extrémité	13296	13441	13618	13741	13839	13940	14062	14184	14306	14451
	Cat. 11	Cat. 12	Cat. 13	Cat. 14	Cat. 15	Cat. 16	Cat. 17	Cat. 18	Cat. 19	Cat. 20
Aucun module d'alimentation	13321	13441	13560	13680	13801	13920	14039	14159	14278	14398
Double – 1 prise simple et 2 ports USB par extrémité	14571	14690	14810	14929	15049	15168	15288	15407	15527	15646
	Cuir LA	Cuir LB	Cuir LC	Cuir LD						
Aucun module d'alimentation	13778	14023	14878	15245						
Double – 1 prise simple et 2 ports USB par extrémité	15028	15273	16127	16494						

Recouvrement duo : ajouter 245

comprendre les enceintes  
et les écrans

## comprendre les enceintes et les écrans

Les enceintes et les écrans Zones sont formés de panneaux et de garnitures auxquels on ajoute des cloisons en tissu uni ou piqué, des surfaces de travail, des fauteuils, des lampes et des accessoires. Ils se commandent en unité complète. Les cloisons, les surfaces de travail, les supports, les fauteuils et les accessoires, eux, se commandent séparément.

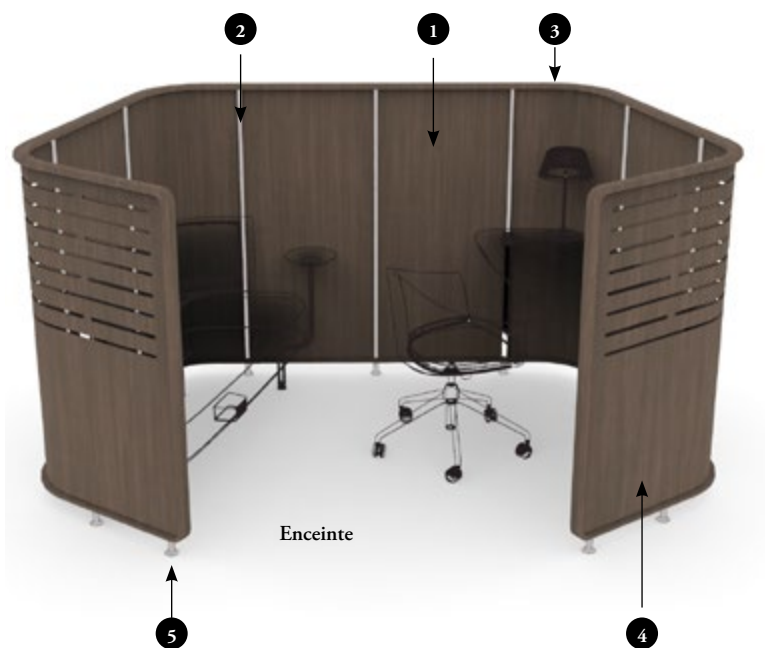

### 1 Panneau

- Fait de contreplaqué stratifié de 1/4 po d'épaisseur.
- Se fixe aux garnitures verticales en métal et aux garnitures d'enceinte et d'écran en bois.
- Comprend tous les panneaux; c'est le type d'enceinte ou d'écran qui détermine la taille et le nombre requis.

### 2 Garniture verticale en métal

- Profilé en aluminium peint servant à joindre les panneaux.

### 3 Garniture d'enceinte ou d'écran

- Faite en hêtre massif de 20 mm d'épaisseur.
- Recouvre tous les bords de l'enceinte ou de l'écran.
- Comprend toutes les portions de la garniture; c'est le type d'enceinte ou d'écran qui détermine le nombre requis et l'emplacement de chacune.

### 4 Panneau en L ou d'extrémité

- Procure différents degrés d'intimité.
- Offert avec ou sans fentes mi-hauteur.

### 5 Pied

- Élève l'enceinte ou l'écran à 2 1/2 po du sol pour donner un effet de légèreté.
- Offre une plage de réglage de la hauteur de 1 1/2 po.
- Permet d'acheminer des câbles d'appoint sous l'enceinte ou l'écran.

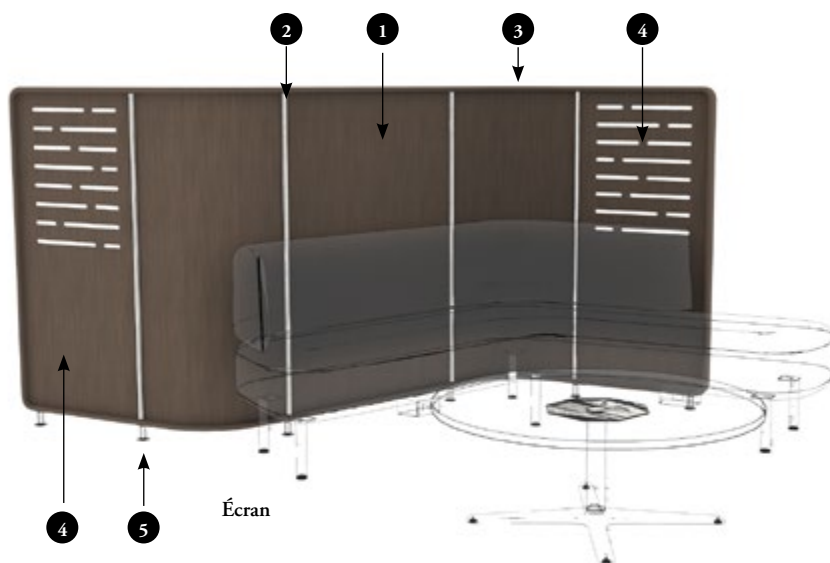

## comprendre les enceintes et les écrans (suite)

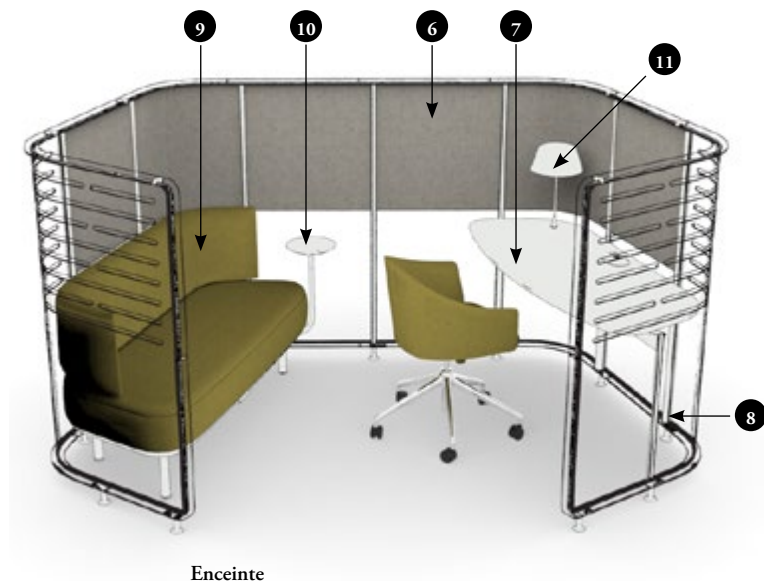

### 6 Cloison en tissu uni ou piqué

- Donne une allure texturée apaisante et améliore l'acoustique.
- Offerte en version mi-hauteur ou pleine hauteur (tissu uni).
- Offerte en version mi-hauteur (tissu piqué).
- Offerte pour l'intérieur et l'extérieur de l'enceinte.

### 7 Surface de travail

- Taille et forme déterminées par le type d'enceinte.
- Se fixe directement sur le panneau à l'aide de ferrures ou s'installe sur un ensemble de supports pour une configuration autoportante.

### 8 Ensemble de supports

- Se fixe sur la garniture verticale en métal pour procurer un support semi-suspendu à la surface de travail.
- Comprend un gestionnaire de câbles d'alimentation.
- Se commande en ensemble; c'est le type d'enceinte qui détermine le nombre et le type requis.

### 9 Fauteuil rembourré

- S'installe de façon autoportante dans l'enceinte.
- N'offre aucun support à la structure de l'enceinte ou de l'écran.

### Tablette de canapé

- Faite de contreplaqué en hêtre avec une finition en stratifié ou en placage de bois Zones.
- Se fixe au canapé et offre une surface secondaire où déposer un café ou un calepin.
- Ne se fixe pas à l'enceinte ou à l'écran.

### Lampe

- Peut être autoportante ou installée sur la surface de travail.







enceintes

## tableau d'ensemble

### ZNCFS Enceinte de concentration – une place

Page 256

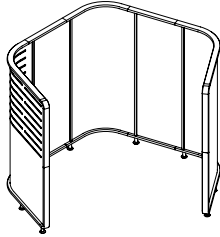

### ZNCFT Enceinte de concentration – deux places

Page 257

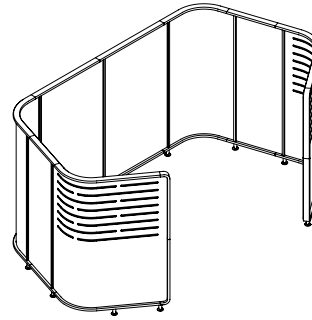

### ZNCCT Enceinte de collaboration – deux places

Page 258

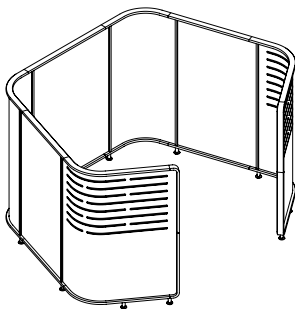

### ZNCEE Enceinte de bureau

Page 259

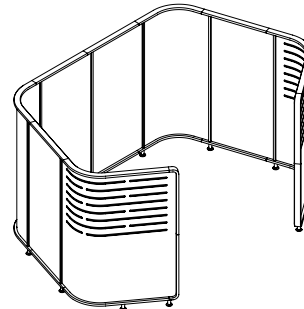

### ZNCGS Enceinte de détente – une place

Page 260

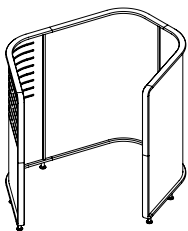

### ZNCGT Enceinte de détente – deux places

Page 261

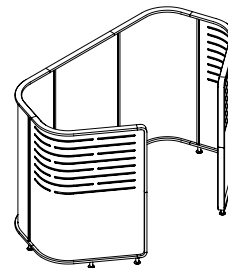

### ZNCGF Enceinte de détente – quatre places

Page 262

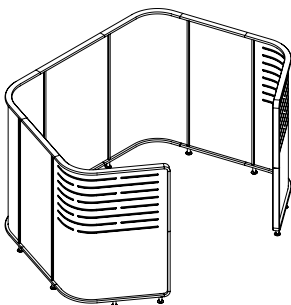

### ZNCHT Enceinte de détente ouverte

Page 263

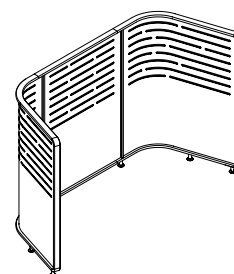

## tableau d'ensemble

**ZNCCF** Enceinte de détente et de discussion – quatre places

Page 264

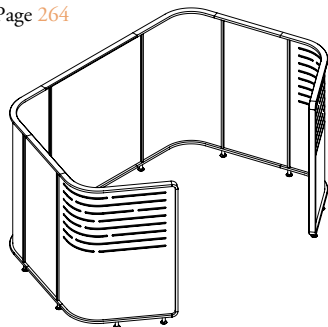

**ZNCAM** Enceinte de rencontre informelle – quatre places

Page 265

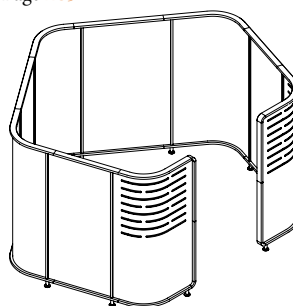

**ZNCAN** Enceinte de rencontre informelle avec technologie numérique – quatre places

Page 266

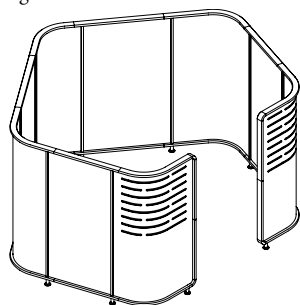

**ZNCAD** Enceinte de rencontre hauteur fauteuil de travail avec technologie numérique – quatre places

Page 267

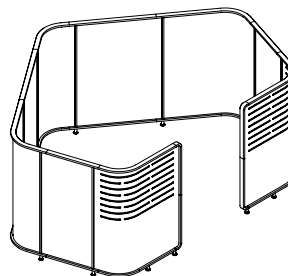

**ZNCAS** Enceinte de rencontre hauteur bar avec technologie numérique – quatre places

Page 268

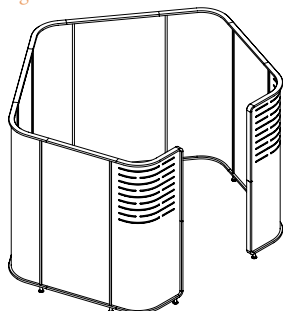

**ZNCBF** Cloison en tissu uni

Page 270

Remarque : Les cloisons en tissu piqué pour écrans sont présentées dans la section des écrans.

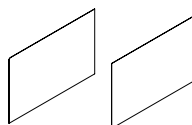

**ZNCBQ** Cloison en tissu piqué

Page 274

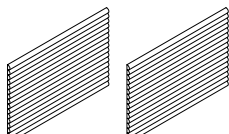

**ZNWW** Surface de travail

Page 276



Enceinte de concentration – une place (FS) (illustrée)

# tableau d'ensemble

**ZNWS Ensemble de supports pour surface de travail**

Page 277

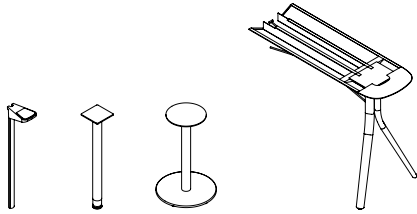

## présentation des enceintes

La gamme Zones offre deux styles d'enceinte convenant au travail en solo ou en groupe.

### Concentration

- Une enceinte où s'isoler pour se concentrer ou travailler seul.
- Procure un espace de travail compact et semi-privé convenant à la tenue de réunions brèves et à l'utilisation conjointe de l'espace; offre une certaine intimité dans les bureaux à aire ouverte.



Enceinte de concentration – une place (illustrée)

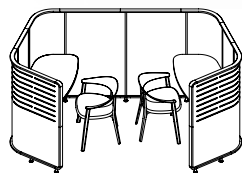

Enceinte de concentration – deux places

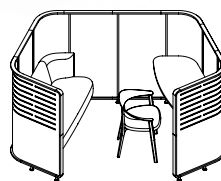

Enceinte de bureau

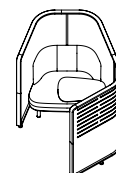

Enceinte de détente – une place

## présentation des enceintes (suite)

La gamme Zones offre deux styles d'enceinte convenant au travail en solo ou en groupe.

### Collaboration

- Une enceinte semi-privée pour le travail en petits groupes, que ce soit sur des tâches collaboratives ou individuelles.
- Peut être meublée de fauteuils (rembourrés ou multifonctionnels), de surfaces de travail et d'écrans; parfaite pour créer des espaces polyvalents.

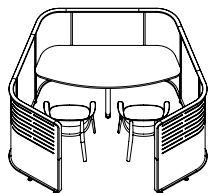

Enceinte de collaboration – deux places

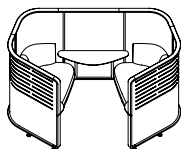

Enceinte de détente – deux places

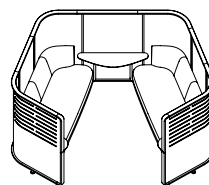

Enceinte de détente – quatre places

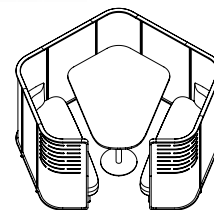

Enceinte de rencontre informelle – quatre places

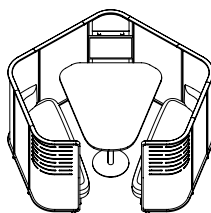

Enceinte de rencontre informelle avec technologie numérique – quatre places (illustrée)

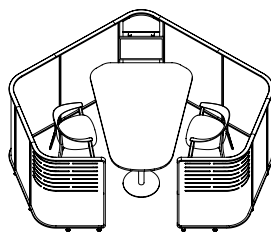

Enceinte de rencontre hauteur fauteuil de travail avec technologie numérique – quatre places

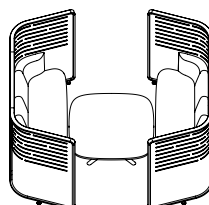

Enceinte de détente ouverte

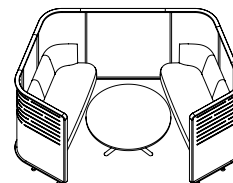

Enceinte de détente et de discussion – quatre places

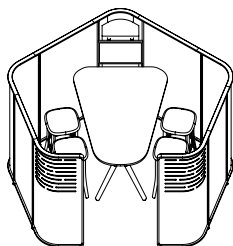

Enceinte de rencontre hauteur bar avec technologie numérique – quatre places

## aperçu des enceintes de concentration une place

### ZNCFS

L'enceinte de concentration une place est un espace fonctionnel idéal pour travailler individuellement toute la journée ou pour se concentrer sur certaines tâches sans se faire déranger. C'est un espace où se réfugier de temps à autre au cours de la journée et où l'on peut facilement utiliser ses outils de travail technologiques et autres.

- Conçue pour être utilisée de une à huit heures.
- Procure de l'intimité en position assise grâce à sa hauteur de 55 po.
- Offerte avec ou sans fentes mi-hauteur sur les panneaux d'extrémité en option.
- Offre des options de cloisons en tissu mi-hauteur pour l'intérieur, et mi-hauteur ou pleine hauteur pour l'extérieur.
- Offre l'option de cloisons en tissu piqué mi-hauteur à l'intérieur.
- Peut accueillir une surface de travail semi-suspendue avec découpes pour chargeur (ZNEPSA / ZNEPSB seulement) et lampe de table en option.



Enceinte de concentration une place avec fentes mi-hauteur à gauche

- Cloisons en tissu uni mi-hauteur à l'intérieur.
- Cloisons en tissu uni pleine hauteur à l'extérieur.

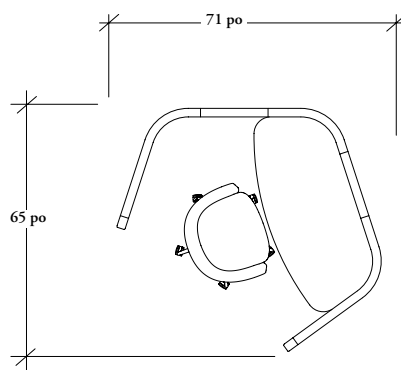
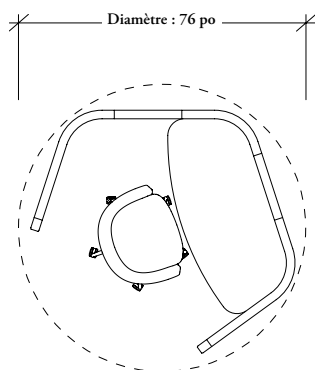

Avec panneau d'extrémité optionnel

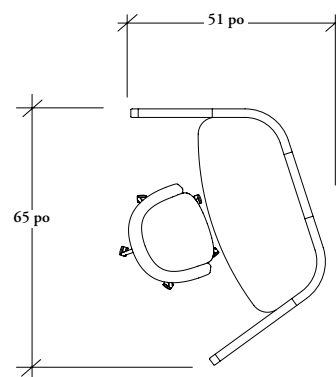



Sans panneau d'extrémité optionnel

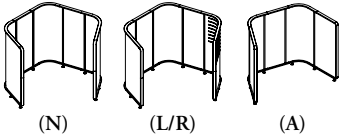
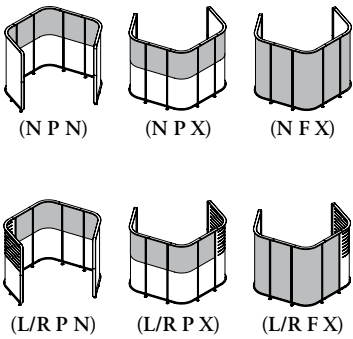
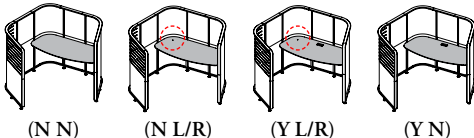

# aperçu des enceintes de concentration une place (suite)

Il est essentiel de tenir compte de ce qui suit au moment de commander une enceinte de concentration une place.

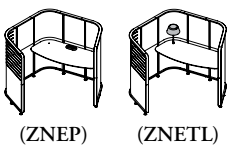
		Options	Comme illustrée à la page précédente
1	<p>Enceintes et fentes (ZNCFS)</p>  <p>(N) (L/R) (A)</p> <p>* Illustrée avec panneau d'extrémité avec fentes mi-hauteur à droite.</p>	<p>Panneau d'extrémité</p> <p>A = Sans panneau d'extrémité ni fentes</p> <p>N = Panneau d'extrémité sans fentes</p> <p>L = Panneau d'extrémité avec fentes mi-hauteur à gauche</p> <p>R = Panneau d'extrémité avec fentes mi-hauteur à droite</p>	<p>ZNCFS55L</p> <p>Fentes mi-hauteur à gauche</p>
2	<p>Cloisons en tissu uni, intérieur et extérieur (ZNCBFFS) (ZNCBQFS – tissu piqué)</p>  <p>(NPN) (NPN) (NFX)</p> <p>Pour toute l'enceinte, y compris les panneaux d'extrémité (cinq cloisons).</p> <p>(L/RPN) (L/RPX) (L/RFX)</p> <p>Pour toute l'enceinte, sauf les panneaux d'extrémité (quatre cloisons).</p> <p>* Fentes à gauche illustrées; fentes à droite aussi offertes.</p> <p>* Cloisons en tissu piqué mi-hauteur offertes.</p>	<p>Emplacement du tissu</p> <p>N = Toute l'enceinte, y compris les panneaux en L</p> <p>L = Toute l'enceinte, sauf le panneau d'extrémité à gauche</p> <p>R = Toute l'enceinte, sauf le panneau d'extrémité à droite</p> <p>Configuration</p> <p>P = Mi-hauteur</p> <p>F = Pleine hauteur</p> <p>Application</p> <p>N = Intérieur</p> <p>X = Extérieur</p>	<p>ZNCBFFS55LPN</p> <p>Cloisons en tissu uni mi-hauteur sur l'intérieur de tous les panneaux à l'exception du panneau d'extrémité à gauche</p> <p>ZNCBFFS55LFX</p> <p>Cloisons en tissu uni pleine hauteur sur l'extérieur de tous les panneaux à l'exception du panneau d'extrémité à gauche</p>
3	<p>Surfaces de travail (ZNWWFS)</p>  <p>(NN) (NL/R) (YL/R) (YN)</p> <p>* Découpe pour lampe à gauche illustrée; découpe à droite aussi offerte.</p>	<p>Découpe pour chargeur</p> <p>N = Non</p> <p>Y = Oui</p> <p>Découpe pour lampe</p> <p>N = Non</p> <p>Y = Oui</p> <p>L = À gauche</p> <p>R = À droite</p>	<p>ZNWWFSTYL</p> <p>Découpe pour chargeur et découpe pour lampe à gauche</p>
4	<p>Supports (ZNWSFS)</p>  <p>(T)</p> <p>* L'ensemble comprend quatre consoles.</p>	<p>Hauteur</p> <p>T = Fauteuil de travail</p>	<p>ZNWSFST</p> <p>Hauteur fauteuil de travail</p>
5	<p>Accessoires</p>  <p>(ZNEP) (ZNETL)</p> <p>* Possibilité d'acheminer les câbles du chargeur et de la lampe; voir le gestionnaire de câbles d'alimentation (ZHEN) dans la section Éclairage, accessoires électriques et gestion du câblage.</p>	<p>ZNEP = Chargeur</p> <p>ZNETL = Lampe de table</p>	<p>ZNEPSA120</p> <p>Une prise d'alimentation et un port USB</p> <p>ZNETL2</p> <p>Montage intégré</p>

## aperçu des enceintes de concentration deux places

### ZNCFT

L'enceinte de concentration deux places est un espace fonctionnel idéal pour travailler à deux toute la journée ou pour se concentrer sur certaines tâches sans se faire déranger. C'est un espace où se réfugier de temps à autre au cours de la journée et où l'on peut facilement utiliser ses outils de travail technologiques et autres.

- Conçue pour être utilisée de une à huit heures.
- Procure de l'intimité en position assise grâce à sa hauteur de 55 po.
- Offerte avec ou sans fentes mi-hauteur sur les panneaux d'extrémité.
- Offre des options de cloisons en tissu mi-hauteur pour l'intérieur, et mi-hauteur ou pleine hauteur pour l'extérieur.
- Offre l'option de cloisons en tissu piqué mi-hauteur à l'intérieur.
- Peut accueillir deux surfaces de travail semi-suspendues avec découpes pour chargeur (ZNEPSA / ZNEPSB seulement) et lampe de table en option.



Enceinte de concentration deux places avec fentes mi-hauteur

- Cloisons en tissu uni mi-hauteur à l'intérieur.
- Cloisons en tissu uni pleine hauteur à l'extérieur.

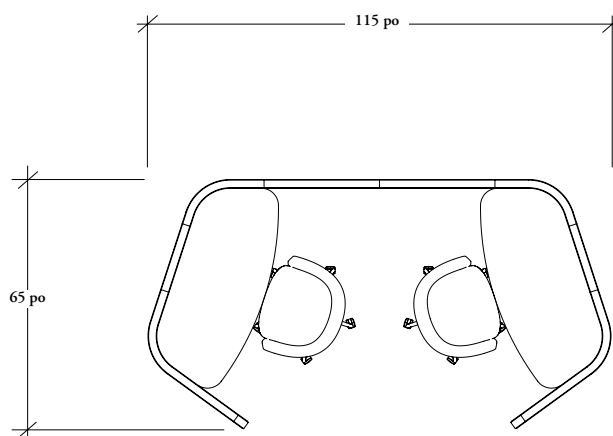
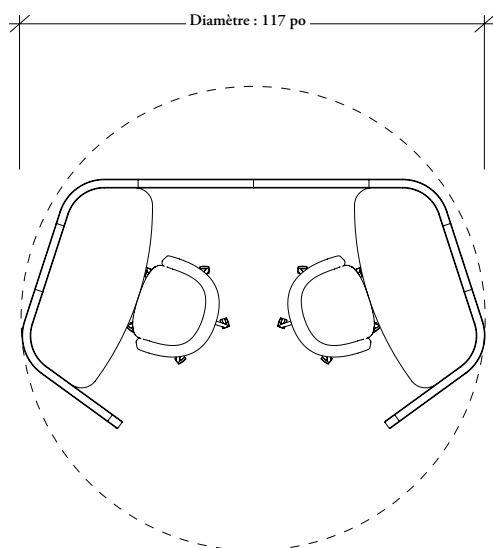

# aperçu des enceintes de concentration deux places (suite)

Il est essentiel de tenir compte de ce qui suit au moment de commander une enceinte de concentration deux places.

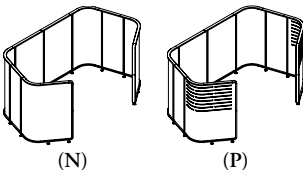
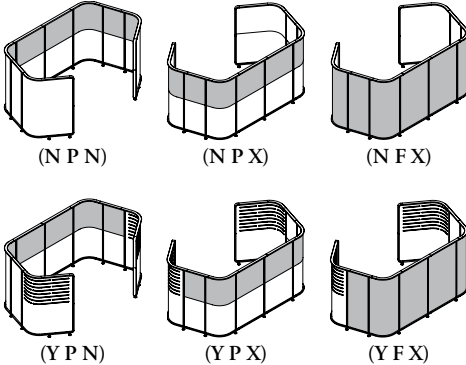
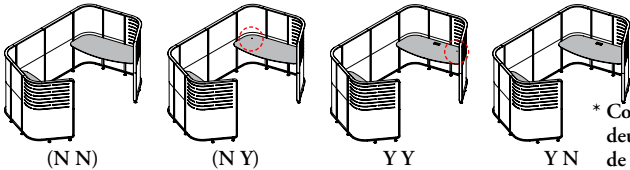
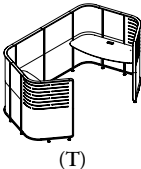
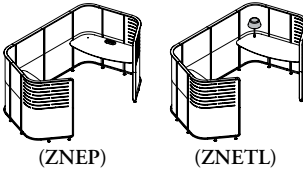
		Options	Comme illustrée à la page précédente
1	<p>Enceintes et fentes (ZNCFT)</p>  <p>(N) (P)</p>	<p>Fentes N = Aucune P = Mi-hauteur</p>	<p>ZNCFT55P Fentes mi-hauteur</p>
2	<p>Cloisons en tissu uni, intérieur et extérieur (ZNCBFFT) (ZNCBQFT – tissu piqué)</p>  <p>(NPN) (NPN) (NFX) (YPN) (YPX) (YFX)</p> <p>Pour toute l'enceinte, y compris les panneaux d'extrémité (huit cloisons).</p> <p>Pour toute l'enceinte, sauf les panneaux d'extrémité (six cloisons). * Cloisons en tissu piqué mi-hauteur offertes.</p>	<p>Emplacement du tissu N = Toute l'enceinte, y compris les panneaux en L Y = Toute l'enceinte, sauf les panneaux d'extrémité</p> <p>Configuration P = Mi-hauteur F = Pleine hauteur</p> <p>Application N = Intérieur X = Extérieur</p>	<p>ZNCBFFT55YPN Cloisons en tissu uni mi-hauteur sur l'intérieur de tous les panneaux à l'exception des panneaux d'extrémité</p> <p>ZNCBFFT55YFX Cloisons en tissu uni pleine hauteur sur l'extérieur de tous les panneaux à l'exception des panneaux d'extrémité</p>
3	<p>Surfaces de travail (ZNWWFT)</p>  <p>(NN) (NY) YY YN</p> <p>* Comprend deux surfaces de travail.</p>	<p>Découpes pour chargeur N = Non Y = Oui</p> <p>Découpes pour lampe N = Non Y = Oui</p>	<p>ZNWWFTTYL/R Découpes pour chargeur et lampe</p>
4	<p>Supports (ZNWSFT)</p>  <p>(T)</p> <p>* L'ensemble comprend huit consoles.</p>	<p>Hauteur T = Fauteuil de travail</p>	<p>ZNWSFTT Hauteur fauteuil de travail</p>
5	<p>Accessoires</p>  <p>(ZNEP) (ZNETL)</p> <p>* Possibilité d'acheminer les câbles du chargeur et de la lampe; voir le gestionnaire de câbles d'alimentation (ZNEN) dans la section <i>Éclairage, accessoires électriques et gestion du câblage</i>.</p>	<p>ZNEP = Chargeur ZNETL = Lampe de table</p>	<p>ZNEPSA120 x 2 Une prise d'alimentation et un port USB</p> <p>ZNETL2 x 2 Montage intégré</p>

## aperçu des enceintes de collaboration deux places

ZNCCT

Dans l'enceinte de collaboration deux places, deux personnes peuvent partager une surface de travail et discuter sans déranger leurs pairs. Cet espace peut servir au travail en petites équipes, mais aussi individuel.

- Conçue pour être utilisée de une à huit heures.
- Procure de l'intimité en position assise grâce à sa hauteur de 55 po.
- Offerte avec ou sans fentes mi-hauteur sur les panneaux d'extrémité.
- Offre des options de cloisons en tissu mi-hauteur pour l'intérieur, et mi-hauteur ou pleine hauteur pour l'extérieur.
- Offre l'option de cloisons en tissu piqué mi-hauteur à l'intérieur.
- Peut accueillir une surface de travail semi-suspendue avec pied cylindrique et deux découpes pour chargeur (ZNEPSA / ZNEPSB seulement) et lampe de table en option.



Enceinte de collaboration deux places avec fentes mi-hauteur

- Cloisons en tissu uni mi-hauteur à l'intérieur.
- Cloisons en tissu uni pleine hauteur à l'extérieur.

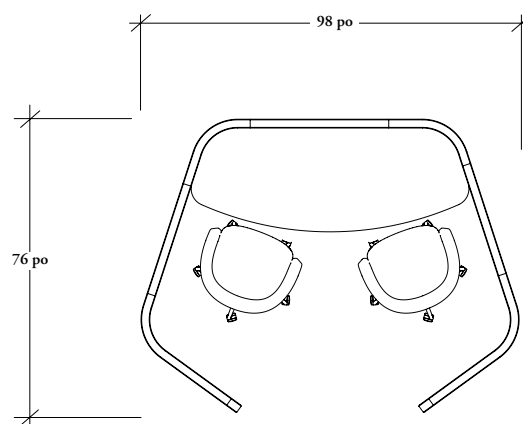
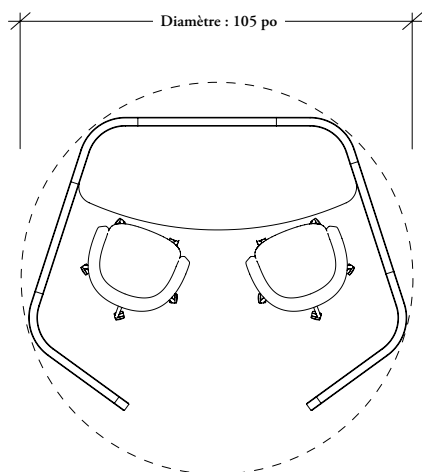

# aperçu des enceintes de collaboration deux places (suite)

Il est essentiel de tenir compte de ce qui suit au moment de commander une enceinte de collaboration deux places.

		Options	Comme illustrée à la page précédente
1	<p>Enceintes et fentes (ZNCCT)</p> <p>(N) (P)</p>	<p>Fentes N = Aucune P = Mi-hauteur</p>	<p>CZNCCT55P Fentes mi-hauteur</p>
2	<p>Cloisons en tissu uni, intérieur et extérieur (ZNCBFCT) (ZNCBQCT – tissu piqué)</p> <p>(N P N) (N P X) (N F X)</p> <p>Pour toute l'enceinte, y compris les panneaux d'extrémité (sept cloisons).</p> <p>(Y P N) (Y P X) (Y F X)</p> <p>Pour toute l'enceinte, sauf les panneaux d'extrémité (cinq cloisons). * Cloisons en tissu piqué mi-hauteur offertes.</p>	<p>Emplacement du tissu N = Toute l'enceinte, y compris les panneaux en L Y = Toute l'enceinte, sauf les panneaux d'extrémité</p> <p>Configuration P = Mi-hauteur F = Pleine hauteur</p> <p>Application N = Intérieur X = Extérieur</p>	<p>ZNCBFCT55YPN Cloisons en tissu uni mi-hauteur sur l'intérieur de tous les panneaux à l'exception des panneaux d'extrémité</p> <p>ZNCBFCT55YFX Cloisons en tissu uni pleine hauteur sur l'extérieur de tous les panneaux à l'exception des panneaux d'extrémité</p>
3	<p>Surfaces de travail (ZNWWCT)</p> <p>(N N) (N Y) (Y N) (Y Y)</p> <p>* Si les découpes pour chargeur ou pour lampe sont choisies, il y en aura deux.</p>	<p>Découpes pour chargeur N = Non Y = Oui</p> <p>Découpes pour lampe N = Non Y = Oui</p>	<p>ZNWWCTTYL Découpes pour chargeur et lampe</p>
4	<p>Supports (ZNWSCT)</p> <p>(T)</p> <p>* L'ensemble comprend quatre consoles et un pied cylindrique.</p>	<p>Hauteur T = Fauteuil de travail</p>	<p>ZNWSCTT Hauteur fauteuil de travail</p>
5	<p>Accessoires</p> <p>(ZNEP) (ZNETL)</p> <p>* Possibilité d'acheminer les câbles du chargeur et de la lampe; voir le gestionnaire de câbles d'alimentation (ZNEN) dans la section Éclairage, accessoires électriques et gestion du câblage.</p>	<p>ZNEP = Chargeur ZNETL = Lampe de table</p>	<p>ZNEPSA120 Une prise d'alimentation et un port USB</p> <p>ZNETL2 Montage intégré</p>

## aperçu des enceintes de bureau

### ZNCEE

L'enceinte de bureau combine un espace pour le travail de concentration et un canapé recouvert favorisant les conversations décontractées. Elle peut être utilisée dans un aménagement ouvert, par exemple, par un gestionnaire qui travaille de façon individuelle la moitié du temps et qui doit souvent tenir des conversations rapides avec les membres de son équipe.

- Procure de l'intimité en position assise grâce à sa hauteur de 55 po.
- Offerte avec ou sans fentes mi-hauteur sur les panneaux d'extrémité.
- Offre des options de cloisons en tissu mi-hauteur pour l'intérieur, et mi-hauteur ou pleine hauteur pour l'extérieur.
- Offre l'option de cloisons en tissu piqué mi-hauteur à l'intérieur.
- Peut accueillir une surface de travail semi-suspendue avec consoles et découpes pour chargeur (ZNEPSA / ZNEPSB seulement) et lampe de table en option.



Enceinte de bureau avec fentes mi-hauteur

- Cloisons en tissu uni mi-hauteur à l'intérieur.
- Cloisons en tissu uni pleine hauteur à l'extérieur.

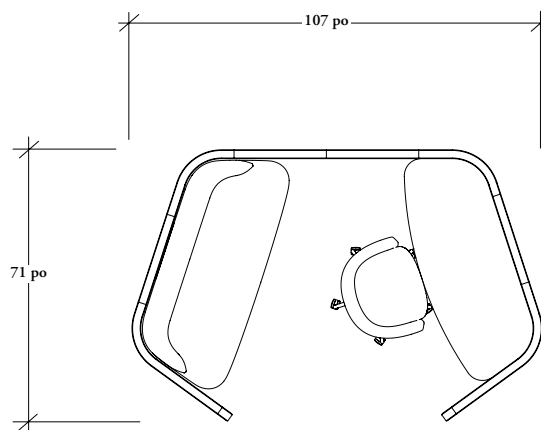
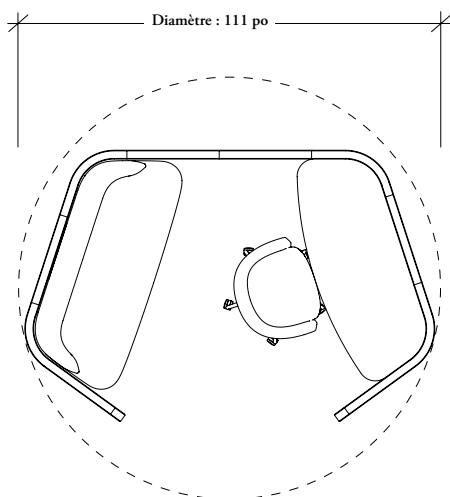

# aperçu des enceintes de bureau (suite)

Il est essentiel de tenir compte de ce qui suit au moment de commander une enceinte de bureau.

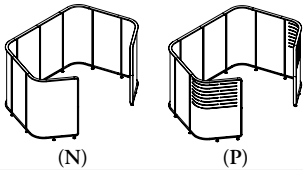
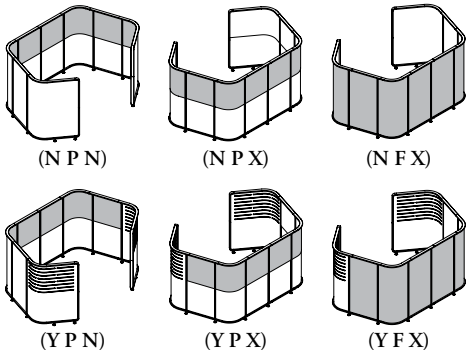
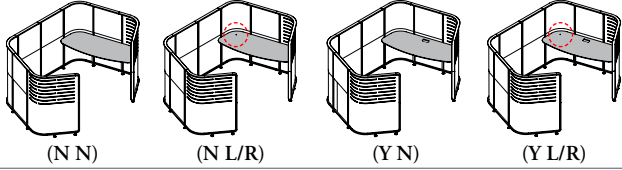
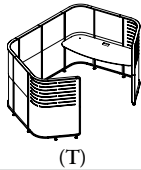
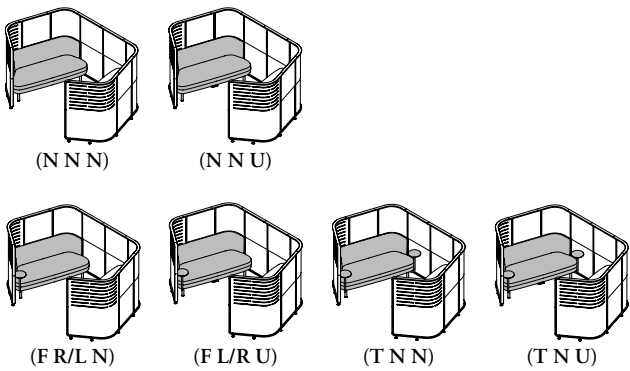
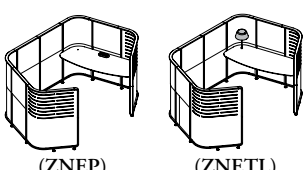
		Options	Comme illustrée à la page précédente
1	<p><b>Enceintes et fentes (ZNC<del>EE</del>)</b></p>  <p>(N) (P)</p>	<p>Fentes N = Aucune P = Mi-hauteur</p>	<p>ZNC<del>EE</del>55P Fentes mi-hauteur</p>
2	<p><b>Cloisons en tissu uni, intérieur et extérieur (ZNCB<del>FE</del>) (ZNCBQ<del>FS</del> – tissu piqué)</b></p>  <p>(N P N) (N P X) (N F X) (Y P N) (Y P X) (Y F X)</p> <p>Pour toute l'enceinte, y compris les panneaux d'extrémité (huit cloisons).</p> <p>Pour toute l'enceinte, sauf les panneaux d'extrémité (six cloisons). * Cloisons en tissu piqué mi-hauteur offertes.</p>	<p>Emplacement du tissu N = Toute l'enceinte, y compris les panneaux en L Y = Toute l'enceinte, sauf les panneaux d'extrémité</p> <p>Configuration P = Mi-hauteur F = Pleine hauteur</p> <p>Application N = Intérieur X = Extérieur</p>	<p>ZNCB<del>FE</del>55YPN Cloisons en tissu uni mi-hauteur sur l'intérieur de tous les panneaux à l'exception des panneaux d'extrémité</p> <p>ZNCB<del>FE</del>55YFX Cloisons en tissu uni pleine hauteur sur l'extérieur de tous les panneaux à l'exception des panneaux d'extrémité</p>
3	<p><b>Surfaces de travail (ZN<del>W</del><del>EE</del>)</b></p>  <p>(N N) (N L/R) (Y N) (Y L/R)</p> <p>* Découpe à gauche illustrée; découpe à droite aussi offerte.</p>	<p>Découpe pour chargeur N = Non Y = Oui</p> <p>Découpe pour lampe N = Non Y = Oui L = Découpe à gauche R = Découpe à droite</p>	<p>ZN<del>W</del><del>EE</del>YL Découpe pour chargeur et découpe pour lampe à gauche</p>
4	<p><b>Supports (ZN<del>W</del><del>SE</del>)</b></p>  <p>(T)</p> <p>* L'ensemble comprend quatre consoles.</p>	<p>Hauteur T = Fauteuil de travail</p>	<p>ZN<del>W</del><del>SE</del>T Hauteur fauteuil de travail</p>
5	<p><b>Fauteuils (Z<del>S</del><del>N</del><del>D</del>)</b></p>  <p>(N N N) (N N U) (F R/L N) (F L/R U) (T N N) (T N U)</p>	<p>Tablette N = Aucune F = Une tablette fixe T = Deux petites tablettes fixes</p> <p>Orientation de la tablette R = À droite de l'utilisateur L = À gauche de l'utilisateur N = Aucune</p> <p>Alimentation N = Aucun module U = Une prise simple et deux ports USB</p>	<p>Z<del>S</del><del>N</del><del>D</del>FLU Une tablette fixe orientée à droite avec une prise d'alimentation simple et deux ports USB</p>
6	<p><b>Accessoires</b></p>  <p>(ZNEP) (ZNETL)</p> <p>* Possibilité d'acheminer les câbles du chargeur et de la lampe; voir le gestionnaire de câbles d'alimentation (Z<del>N</del><del>E</del><del>N</del>) dans la section Éclairage, accessoires électriques et gestion du câblage.</p>	<p>Z<del>N</del><del>E</del><del>P</del> = Chargeur Z<del>N</del><del>E</del><del>T</del><del>L</del> = Lampe de table</p>	<p>Z<del>N</del><del>E</del><del>P</del><del>S</del>A120 Une prise d'alimentation et un port USB</p> <p>Z<del>N</del><del>E</del><del>T</del><del>L</del>2 Montage intégré</p>



## aperçu des enceintes de détente une place

ZNCGS

L'enceinte de détente une place est conçue pour les pauses et le travail en privé. Son format compact offre un accès facile tant aux outils de travail qu'au reste de l'environnement.

- Conçue pour être utilisée de 5 minutes à 2 heures.
- Procure de l'intimité en position assise grâce à sa hauteur de 55 po.
- Offerte avec ou sans panneau d'extrémité.
- Offerte avec ou sans fentes sur le panneau d'extrémité.
- Offre des options de cloisons en tissu mi-hauteur ou pleine hauteur pour l'intérieur et l'extérieur.
- Offre l'option de cloisons en tissu piqué mi-hauteur à l'intérieur.
- Peut accueillir un canapé-enceinte une place avec tablette et module d'alimentation intégré en option.



Enceinte de détente une place avec panneau d'extrémité à gauche doté de fentes mi-hauteur

- Cloisons en tissu uni mi-hauteur à l'intérieur.
- Cloisons en tissu uni pleine hauteur à l'extérieur.

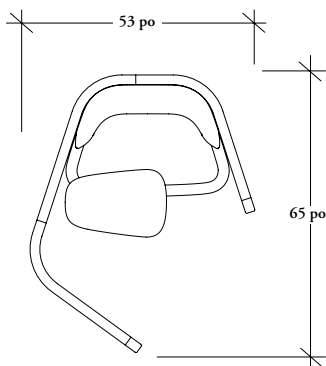
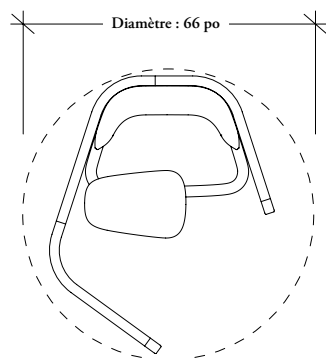

Avec panneau d'extrémité optionnel

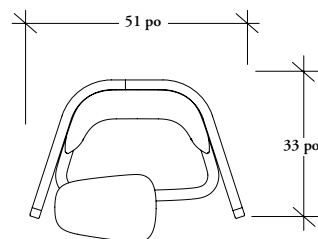
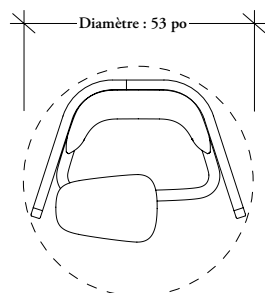

Sans panneau d'extrémité optionnel



# aperçu des enceintes de détente une place (suite)

Il est essentiel de tenir compte de ce qui suit au moment de commander une enceinte de détente une place.

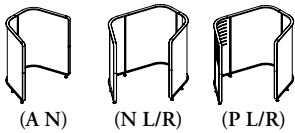
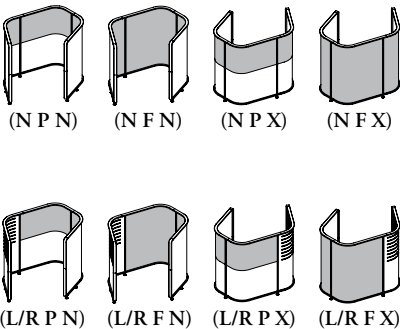
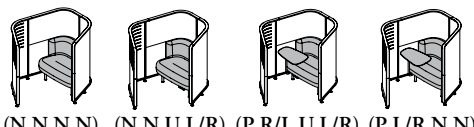
		Options	Comme illustrée à la page précédente
1	<p>Enceintes et fentes (ZNCGS)</p>  <p>(A N) (N L/R) (P L/R)</p> <p>* Panneau d'extrémité à gauche illustré; panneau à droite aussi offert.</p>	<p>Panneau d'extrémité A = Aucun panneau d'extrémité N = Panneau d'extrémité sans fentes P = Panneau d'extrémité avec fentes mi-hauteur</p> <p>Orientation N = Sans objet L = Gauche R = Droite</p>	<p>ZNCGS55PL Panneau d'extrémité avec fentes mi-hauteur à gauche</p>
2	<p>Cloisons en tissu uni, intérieur et extérieur (ZNCBFGS) (ZNCBQGT – tissu piqué)</p>  <p>(N P N) (N F N) (N P X) (N F X)</p> <p>Pour toute l'enceinte, y compris le panneau d'extrémité (trois cloisons).</p> <p>(L/R P N) (L/R F N) (L/R P X) (L/R F X)</p> <p>Pour toute l'enceinte, sauf le panneau d'extrémité (deux cloisons).</p> <p>* Panneau d'extrémité à gauche avec cloison illustré; panneau à droite aussi offert.</p> <p>* Cloisons en tissu piqué mi-hauteur offertes.</p>	<p>Emplacement du tissu N = Toute l'enceinte, y compris le panneau d'extrémité L = Toute l'enceinte, sauf le panneau d'extrémité à gauche R = Toute l'enceinte, sauf le panneau d'extrémité à droite</p> <p>Configuration P = Mi-hauteur F = Pleine hauteur</p> <p>Application N = Intérieur X = Extérieur</p>	<p>ZNCBFGS55LPN Panneau d'extrémité à gauche avec fentes, cloisons en tissu uni mi-hauteur sur l'intérieur de tous les panneaux à l'exception du panneau d'extrémité</p> <p>ZNCBFGS55LFX Panneau d'extrémité à gauche avec fentes, cloisons en tissu uni pleine hauteur sur l'extérieur de tous les panneaux à l'exception du panneau d'extrémité</p>
3	<p>Fauteuils (ZNSS)</p>  <p>(N N N N) (N N U L/R) (P R/L U L/R) (P L/R N N)</p> <p>* Tablette à droite et module d'alimentation à gauche illustrés; orientation et position inverses aussi offertes.</p>	<p>Tablette N = Aucune P = Une tablette pivotante moyenne</p> <p>Orientation de la tablette R = À droite de l'utilisateur L = À gauche de l'utilisateur N = Aucune tablette</p> <p>Alimentation N = Aucun module U = Un module</p> <p>Position du module d'alimentation R = À droite de l'utilisateur L = À gauche de l'utilisateur N = Aucun module</p>	<p>ZNSSPRUR Une tablette pivotante moyenne orientée à droite de l'utilisateur avec module d'alimentation aussi à droite</p>

## aperçu des enceintes de détente deux places

ZNCGT

L'enceinte de détente deux places est un espace de conversation pour deux personnes et comporte une petite surface d'appoint pour y déposer café et calepin. Elle est conçue pour la conversation plutôt que pour le travail sur table ou sur écran.

- Conçue pour être utilisée de 5 minutes à 2 heures.
- Procure de l'intimité en position assise grâce à sa hauteur de 55 po.
- Offerte avec ou sans fentes mi-hauteur sur les panneaux d'extrémité en option.
- Offre des options de cloisons en tissu mi-hauteur ou pleine hauteur pour l'intérieur et l'extérieur.
- Offre l'option de cloisons en tissu piqué mi-hauteur à l'intérieur.
- N'étant pas autoportante sans panneaux d'extrémité, l'enceinte doit être commandée avec l'ensemble de canapés Zones pour enceinte de détente (ZNSK).
- Peut accueillir un ensemble de canapés Zones une place et une surface partagée intégrée ainsi que des tablettes latérales et un module d'alimentation intégré en option.



Enceinte de détente deux places avec fentes mi-hauteur

- Cloisons en tissu uni mi-hauteur à l'intérieur.
- Cloisons en tissu uni pleine hauteur à l'extérieur.

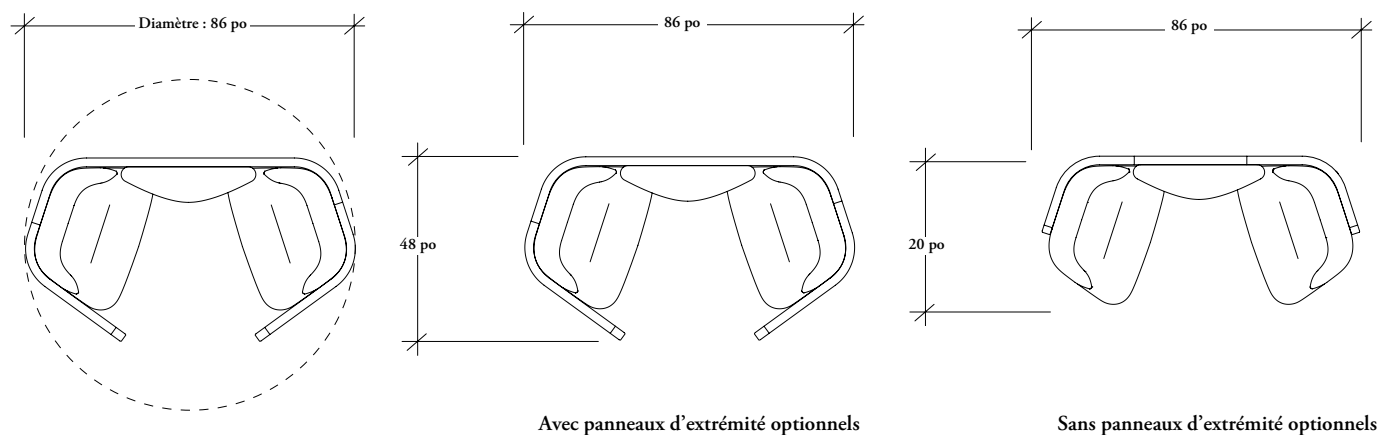

## aperçu des enceintes de détente deux places (suite)

Il est essentiel de tenir compte de ce qui suit au moment de commander une enceinte de détente deux places.

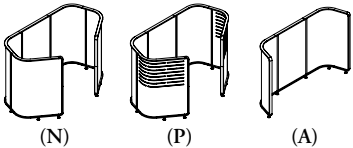
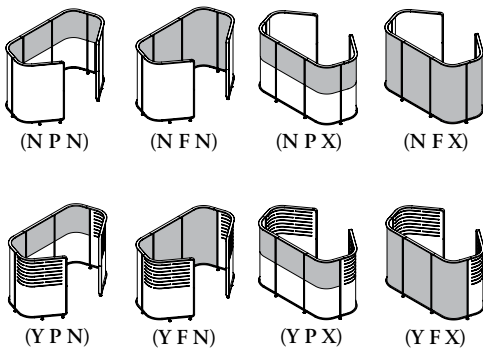
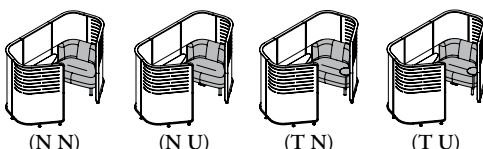
		Options	Comme illustrée à la page précédente
1	<p>Enceintes et fentes (ZNC<b>GT</b>)</p>  <p>(N) (P) (A)</p>	<p>Panneaux d'extrémité                      N = Panneaux sans fentes                      P = Panneaux avec fentes mi-hauteur                      A = Aucun panneau d'extrémité</p>	<p>ZNC<b>GT</b>55P                      Panneaux d'extrémité avec fentes mi-hauteur</p>
2	<p>Cloisons en tissu uni, intérieur et extérieur (ZNCB<b>FGT</b>) (ZNCBQ<b>GT</b> – tissu piqué)</p>  <p>(N P N) (N F N) (N P X) (N F X)                      (Y P N) (Y F N) (Y P X) (Y F X)</p> <p>Pour toute l'enceinte, y compris les panneaux d'extrémité (cinq cloisons).</p> <p>Pour toute l'enceinte, sauf les panneaux d'extrémité (trois cloisons).                      * Cloisons en tissu piqué mi-hauteur offertes.</p>	<p>Emplacement du tissu                      N = Toute l'enceinte, y compris les panneaux en L                      Y = Toute l'enceinte, sauf les panneaux d'extrémité</p> <p>Configuration                      P = Mi-hauteur                      F = Pleine hauteur</p> <p>Application                      N = Intérieur                      X = Extérieur</p>	<p>ZNCB<b>FGT</b>55YPN                      Cloisons en tissu uni mi-hauteur sur l'intérieur de tous les panneaux à l'exception des panneaux d'extrémité</p> <p>ZNCB<b>FGT</b>55YFX                      Cloisons en tissu uni pleine hauteur sur l'extérieur de tous les panneaux à l'exception des panneaux d'extrémité</p>
3	<p>Fauteuils (ZNSK1)</p>  <p>(N N) (N U) (T N) (T U)</p>	<p>Tablette                      N = Aucune                      T = Deux petites tablettes fixes</p> <p>Alimentation                      N = Aucun module                      U = Une prise simple et deux ports USB</p>	<p>ZNSK1TU                      Canapés une place avec deux petites tablettes fixes, une prise d'alimentation simple et deux ports USB</p>

## aperçu des enceintes de détente quatre places

ZNCGF

L'enceinte de détente quatre places est un espace de conversation pour quatre personnes et comporte une petite surface d'appoint pour y déposer café et calepin. Elle est conçue pour la conversation plutôt que pour le travail sur table ou sur écran.

- Conçue pour être utilisée de 10 minutes à 2 heures.
- Procure de l'intimité en position assise grâce à sa hauteur de 55 po.
- Offerte avec ou sans fentes mi-hauteur sur les panneaux d'extrémité.
- Offre des options de cloisons en tissu mi-hauteur ou pleine hauteur pour l'intérieur et l'extérieur.
- Offre l'option de cloisons en tissu piqué mi-hauteur à l'intérieur.
- Peut accueillir un ensemble de canapés Zones deux places et une surface partagée intégrée ainsi que des tablettes latérales et un module d'alimentation intégré en option.



Enceinte de détente quatre places avec fentes mi-hauteur

- Cloisons en tissu uni mi-hauteur à l'intérieur.
- Cloisons en tissu uni pleine hauteur à l'extérieur.

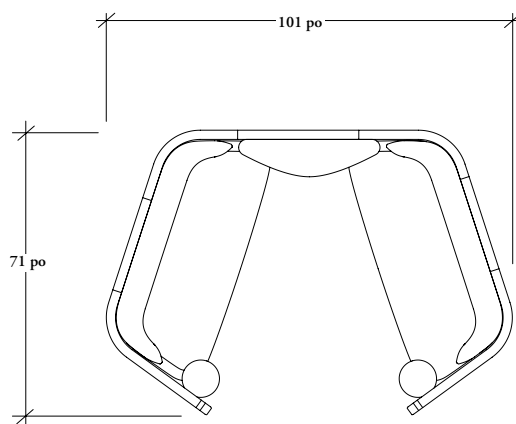
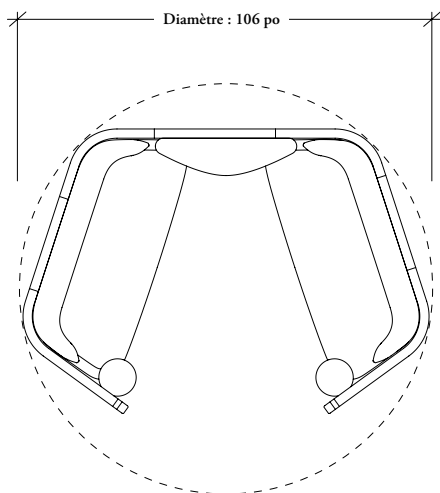

# aperçu des enceintes de détente quatre places (suite)

Il est essentiel de tenir compte de ce qui suit au moment de commander une enceinte de détente quatre places.

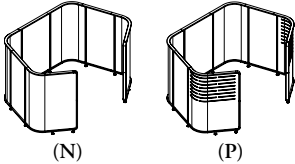
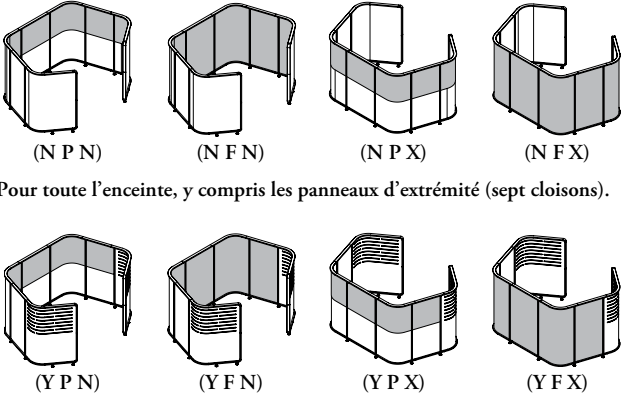
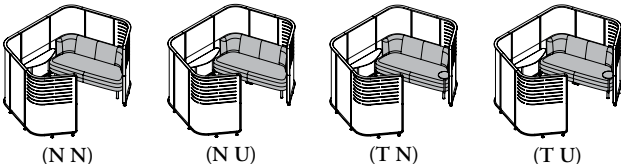
		Options	Comme illustrée à la page précédente
1	<p>Enceintes et fentes (ZNCGF)</p>  <p>(N) (P)</p>	<p>Fentes N = Aucune P = Mi-hauteur</p>	<p>ZNCGF55P Fentes mi-hauteur</p>
2	<p>Cloisons en tissu uni, intérieur et extérieur (ZNCBFGF) (ZNCBQAM – tissu piqué)</p>  <p>(NPN) (NFN) (NPN) (NFX)</p> <p>Pour toute l'enceinte, y compris les panneaux d'extrémité (sept cloisons).</p> <p>(YPN) (YFN) (YPX) (YFX)</p> <p>Pour toute l'enceinte, sauf les panneaux d'extrémité (cinq cloisons). * Cloisons en tissu piqué mi-hauteur offertes.</p>	<p>Emplacement du tissu N = Toute l'enceinte, y compris les panneaux en L Y = Toute l'enceinte, sauf les panneaux d'extrémité</p> <p>Configuration P = Mi-hauteur F = Pleine hauteur</p> <p>Application N = Intérieur X = Extérieur</p>	<p>ZNCBFGF55YPN Cloisons en tissu uni mi-hauteur sur l'intérieur de tous les panneaux à l'exception des panneaux d'extrémité</p> <p>ZNCBFGF55YFX Cloisons en tissu uni pleine hauteur sur l'extérieur de tous les panneaux à l'exception des panneaux d'extrémité</p>
3	<p>Fauteuils (ZNSK2)</p>  <p>(NN) (NU) (TN) (TU)</p>	<p>Tablette N = Aucune T = Deux petites tablettes fixes</p> <p>Alimentation N = Aucun module U = Une prise simple et deux ports USB</p>	<p>ZNSK2TU Canapés deux places avec deux petites tablettes fixes, une prise d'alimentation simple et deux ports USB</p>

## aperçu des enceintes de détente ouvertes

### ZNCHT

L'enceinte de détente ouverte représente un juste équilibre entre confort, intimité et accessibilité. Ni entièrement fermé ni ouvert, ce lieu de rencontre par excellence pour deux à quatre personnes offre le meilleur des deux mondes.

- Conçue pour être utilisée de 10 minutes à 2 heures.
- Procure de l'intimité en position assise grâce à sa hauteur de 55 po et peut accueillir quatre personnes.
- Offerte avec ou sans fentes mi-hauteur sur toute sa longueur.
- Offerte en deux configurations : demie ou entière.
- Offerte uniquement sans cloisons.
- Peut accueillir un ou deux canapés Zones 2,5 places et une table d'appoint.
- N'étant pas autoportants, les écrans doivent être commandés avec un canapé Zones 2,5 places (ZNSE). Si des écrans autoportants sont requis, voir l'écran autoportant d'aire de détente C (ZNFGC).



Enceinte de détente ouverte entière

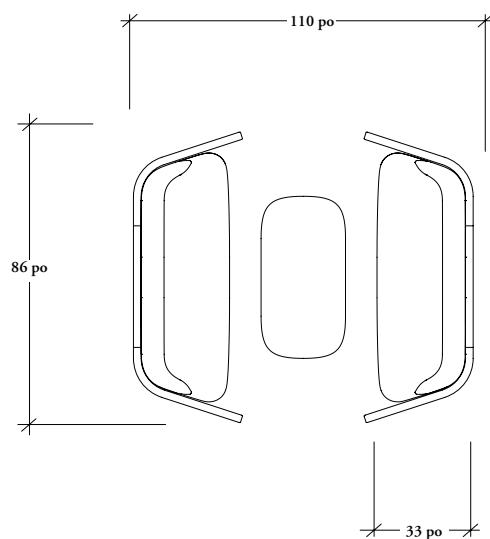
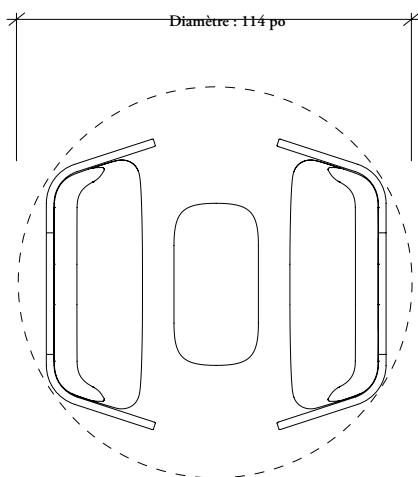

## aperçu des enceintes de détente ouvertes (suite)

Il est essentiel de tenir compte de ce qui suit au moment de commander une enceinte de détente ouverte.

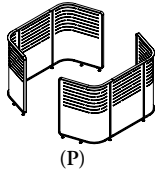
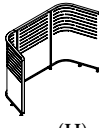
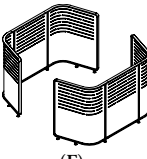
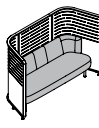
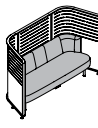
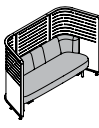
		Options	Comme illustrée à la page précédente
1	<p>Fentes (ZNCHT)</p>  <p>(P)</p>	<p>Fentes P = Mi-hauteur</p>	<p>ZNCHT55P Fentes mi-hauteur</p>
2	<p>Configuration</p>  <p>(H)</p>  <p>(F)</p> <p>* Configuration entière illustrée</p>	<p>Configuration H = Demie F = Entière</p>	<p>ZNCHT55PF Configuration entière</p>
3	<p>Canapé Zones 2,5 places (ZNSE)</p>  <p>(N)</p>  <p>(U)</p>  <p>(D)</p> <p>De par ses dimensions, l'enceinte ne peut accueillir que ce canapé.</p>	<p>Alimentation N = Aucun module U = Une prise simple et deux ports USB D = Double – Une prise simple et deux ports USB à chaque extrémité</p>	<p>ZNSEU x 2 Une prise d'alimentation simple et deux ports USB</p>

\* Voir la section sur les tables d'appoint pour connaître les options offertes.

## aperçu des enceintes de détente et de discussion quatre places

ZNCCF

Accueillante et confortable, l'enceinte de détente et de discussion quatre places est le lieu idéal pour les rencontres et les discussions informelles.

- Conçue pour être utilisée de 10 minutes à 2 heures.
- Procure de l'intimité en position assise grâce à sa hauteur de 55 po et peut accueillir quatre personnes.
- Offerte avec ou sans fentes mi-hauteur sur les panneaux d'extrémité.
- Offre des options de cloisons en tissu mi-hauteur ou pleine hauteur pour l'intérieur et l'extérieur.
- Offre l'option de cloisons en tissu piqué mi-hauteur à l'intérieur.
- Peut accueillir deux canapés-enceintes deux places et une table d'appoint (une table de 27 po de diamètre ou moins est recommandée).

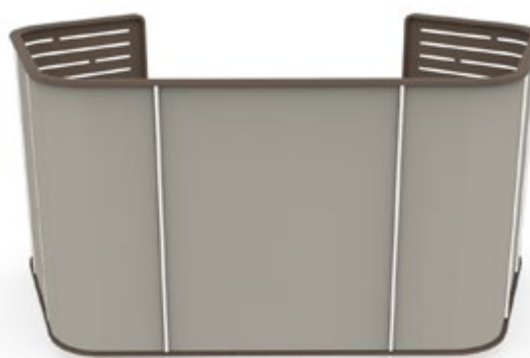

Enceinte de détente et de discussion quatre places avec fentes mi-hauteur

- Cloisons en tissu uni pleine hauteur à l'intérieur.
- Cloisons en tissu uni pleine hauteur à l'extérieur.

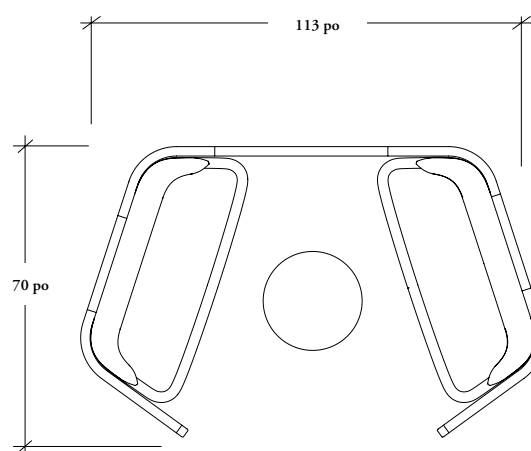
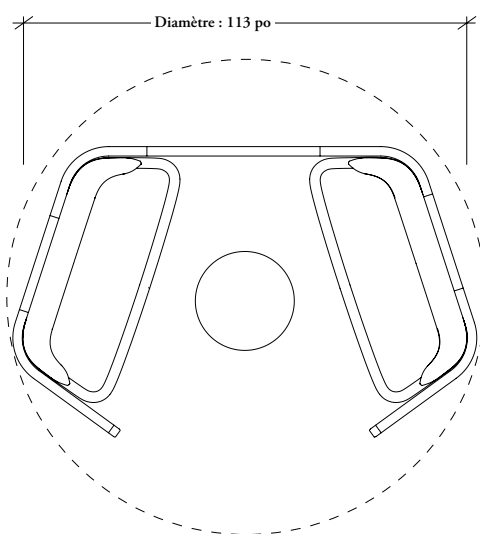



# aperçu des enceintes de détente et de discussion quatre places (suite)

Il est essentiel de tenir compte de ce qui suit au moment de commander une enceinte de détente et de discussion quatre places.

		Options	Comme illustrée à la page précédente
1	<p>Fentes (ZNC<b>CF</b>)</p> <p>(N) (P)</p>	<p>Fentes P = Mi-hauteur N = Aucune</p>	<p>ZNC<b>CF</b>55P Fentes mi-hauteur</p>
2	<p>Cloisons en tissu, intérieur et extérieur (ZNCB<b>FCF</b>) (ZNCB<b>QCF</b> – tissu piqué)</p> <p>(N P N) (N F N) (N P X) (N F X)</p> <p>Pour toute l'enceinte, y compris les panneaux d'extrémité (sept cloisons).</p> <p>(Y P N) (Y F N) (Y P X) (Y F X)</p> <p>Pour toute l'enceinte, sauf les panneaux d'extrémité (cinq cloisons). *Cloisons en tissu piqué mi-hauteur offertes.</p>	<p>Emplacement du tissu N = Toute l'enceinte, y compris les panneaux en L Y = Toute l'enceinte, sauf les panneaux d'extrémité</p> <p>Configuration P = Mi-hauteur F = Pleine hauteur</p> <p>Application N = Intérieur X = Extérieur</p>	<p>ZNCB<b>FCF</b>55YFN Cloisons en tissu uni pleine hauteur sur l'intérieur de tous les panneaux à l'exception des panneaux d'extrémité</p> <p>ZNCB<b>FCF</b>55YFX Cloisons en tissu uni pleine hauteur sur l'extérieur de tous les panneaux à l'exception des panneaux d'extrémité</p>
3	<p>Fauteuils (ZNSD)</p> <p>(N N N) (N N U)</p> <p>(F R/L N) (F R/L U) (T N N) (T N U)</p> <p>* Tablette à gauche et à droite illustrée.</p>	<p>Tablette N = Aucune F = Une tablette fixe T = Deux petites tablettes fixes</p> <p>Orientation de la tablette R = À droite de l'utilisateur L = À gauche de l'utilisateur N = Aucune</p> <p>Alimentation N = Aucun module U = Une prise simple et deux ports USB</p>	<p>ZNSD<b>NNU</b> Aucune tablette, une prise d'alimentation simple et deux ports USB</p>

\* Voir la section sur les tables d'appoint pour connaître les options offertes.

## aperçu des enceintes de rencontre informelle quatre places

ZNCAM

L'enceinte de rencontre informelle quatre places offre un espace privé où se réunir pour discuter autour d'une surface de travail.

- Conçue pour être utilisée de 30 minutes à 4 heures.
- Procure de l'intimité en position assise grâce à sa hauteur de 55 po.
- Offerte avec ou sans fentes mi-hauteur sur les panneaux d'extrémité.
- Offre des options de cloisons en tissu mi-hauteur ou pleine hauteur pour l'intérieur et l'extérieur.
- Offre l'option de cloisons en tissu piqué mi-hauteur à l'intérieur.
- Peut accueillir deux canapés-enceintes deux places et une surface de travail semi-suspendue avec un monopied et deux pieds cylindriques.



Enceinte de rencontre informelle quatre places avec fentes mi-hauteur

- Cloisons en tissu uni mi-hauteur à l'intérieur.
- Cloisons en tissu uni pleine hauteur à l'extérieur.

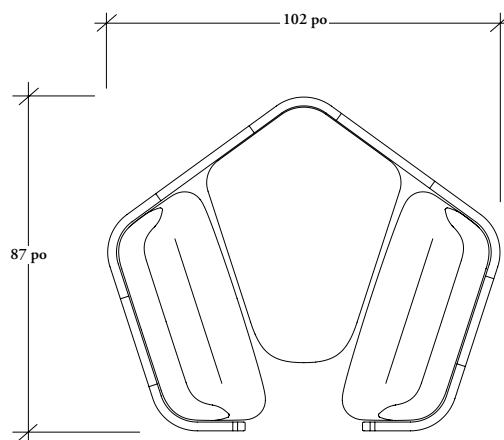
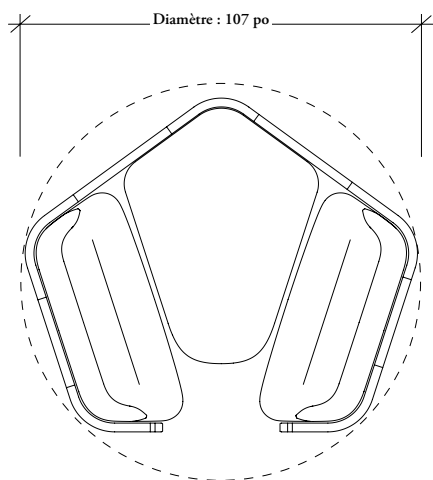

# aperçu des enceintes de rencontre informelle quatre places (suite)

Il est essentiel de tenir compte de ce qui suit au moment de commander une enceinte de rencontre informelle quatre places.

		Options	Comme illustrée à la page précédente
1	<p>Enceintes et fentes (ZNCAM)</p> <p>(N) (P)</p>	<p>Fentes N = Aucune P = Mi-hauteur</p>	<p>ZNCAM55P Fentes mi-hauteur</p>
3	<p>Cloisons en tissu uni, intérieur et extérieur (ZNCBFAM) (ZNCBQAM – tissu piqué)</p> <p>(N P N) (N F N) (N P X) (N F X)</p> <p>Pour toute l'enceinte, y compris les panneaux d'extrémité (neuf cloisons).</p> <p>(Y P N) (Y F N) (Y P X) (Y F X)</p> <p>Pour toute l'enceinte, sauf les panneaux d'extrémité (sept cloisons). *Cloisons en tissu piqué mi-hauteur offertes.</p>	<p>Emplacement du tissu N = Toute l'enceinte, y compris les panneaux en L Y = Toute l'enceinte, sauf les panneaux d'extrémité</p> <p>Configuration P = Mi-hauteur F = Pleine hauteur</p> <p>Application N = Intérieur X = Extérieur</p>	<p>ZNCBFAM55YPN Cloisons en tissu uni mi-hauteur sur l'intérieur de tous les panneaux à l'exception des panneaux d'extrémité</p> <p>ZNCBFAM55YFX Cloisons en tissu uni pleine hauteur sur l'extérieur de tous les panneaux à l'exception des panneaux d'extrémité</p>
4	<p>Fauteuils (ZNSD)</p> <p>(N N) (N U)</p>	<p>Petite tablette N = Aucune</p> <p>Alimentation N = Aucun module U = Une prise simple et deux ports USB</p>	<p>ZNSDTLU x 2 Aucune tablette, une prise d'alimentation simple et deux ports USB</p>
5	<p>Surfaces de travail (ZNWWAM)</p> <p>(N N) (N Y) (Y N) (Y Y)</p>	<p>Découpe pour chargeur N = Non Y = Oui</p> <p>Découpe pour lampe N = Non Y = Oui</p>	<p>ZNWWAMTTY Découpe pour chargeur et lampe</p>
6	<p>Supports (ZNWSAM)</p> <p>(ZNWS)</p> <p>* L'ensemble comprend un monopied et deux pieds cylindriques.</p>	<p>Hauteur T = Fauteuil de travail</p>	<p>ZNWSAMT Hauteur fauteuil de travail</p>
7	<p>Accessoires</p> <p>(ZNEP) (ZNETL)</p> <p>* Possibilité d'acheminer les câbles du chargeur et de la lampe; voir le gestionnaire de câbles d'alimentation (ZZEN) dans la section Éclairage, accessoires électriques et gestion du câblage.</p>	<p>ZNEP = Chargeur ZNETL = Lampe de table</p>	<p>ZNEPLA120 Une prise d'alimentation et un port USB</p> <p>ZNETL2 Montage intégré</p>

## aperçu des enceintes de rencontre informelle quatre places avec technologie numérique

ZNCAN

L'enceinte de rencontre informelle quatre places avec technologie numérique offre, à la hauteur d'un fauteuil de détente, un espace privé où se réunir. Elle est parfaite pour les réunions et les présentations nécessitant des outils numériques. La surface de travail est dotée d'un accès à l'alimentation et aux communications pour les ordinateurs portables et d'une connexion à l'écran.

- Conçue pour être utilisée de 30 minutes à 4 heures.
- Procure de l'intimité en position assise grâce à sa hauteur de 55 po.
- Offerte avec ou sans fentes mi-hauteur sur les panneaux d'extrémité.
- Offre des options de cloisons en tissu mi-hauteur ou pleine hauteur pour l'intérieur et l'extérieur.
- Offre l'option de cloisons en tissu piqué mi-hauteur à l'intérieur.
- Peut accueillir deux canapés-enceintes deux places et une surface de travail en position assise semi-suspendue avec un monopied et une tour pour écran.



Enceinte de rencontre informelle quatre places avec technologie numérique dotée de fentes mi-hauteur

- Cloisons en tissu uni mi-hauteur à l'intérieur.
- Cloisons en tissu uni pleine hauteur à l'extérieur.

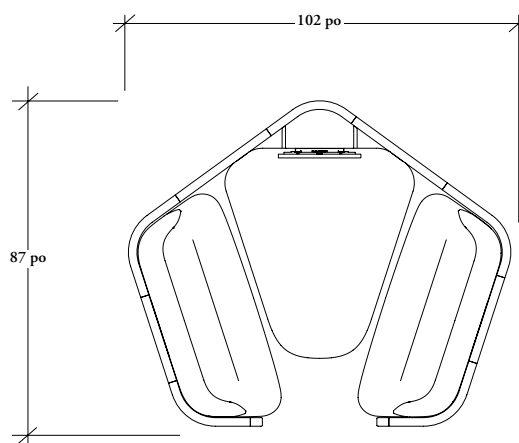
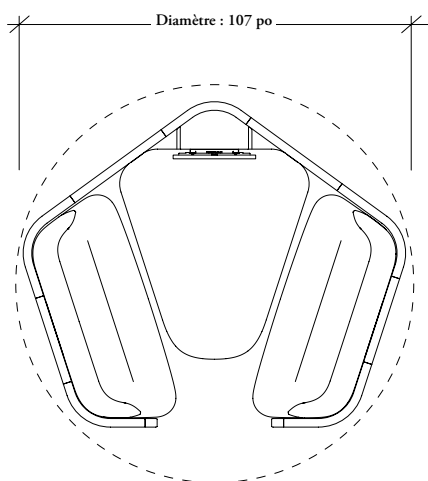

# aperçu des enceintes de rencontre informelle quatre places avec technologie numérique (suite)

Il est essentiel de tenir compte de ce qui suit au moment de commander une enceinte de rencontre informelle quatre places avec technologie numérique.

		Options	Comme illustrée à la page précédente
1	<p>Enceintes et fentes (ZNCAN)</p> <p>(N) (P)</p>	<p>Fentes N = Aucune P = Mi-hauteur</p>	<p>ZNCAN55P Fentes mi-hauteur</p>
2	<p>Cloisons en tissu uni, intérieur et extérieur (ZNCBFAN) (ZNCBQAN – tissu piqué)</p> <p>(N P N) (N F N) (N P X) (N F X)</p> <p>Pour toute l'enceinte, y compris les panneaux d'extrémité (neuf cloisons).</p> <p>(Y P N) (Y F N) (Y P X) (Y F X)</p> <p>Pour toute l'enceinte, sauf les panneaux d'extrémité (sept cloisons). *Cloisons en tissu piqué mi-hauteur offertes.</p>	<p>Emplacement du tissu N = Toute l'enceinte, y compris les panneaux en L Y = Toute l'enceinte, sauf les panneaux d'extrémité</p> <p>Configuration P = Mi-hauteur F = Pleine hauteur</p> <p>Application N = Intérieur X = Extérieur</p>	<p>ZNCBFAN55YPN Cloisons en tissu uni mi-hauteur sur l'intérieur de tous les panneaux à l'exception des panneaux d'extrémité</p> <p>ZNCBFAN55YFN Cloisons en tissu uni pleine hauteur sur l'extérieur de tous les panneaux à l'exception des panneaux d'extrémité</p>
3	<p>Fauteuils (ZNSD)</p> <p>(N N) (N U)</p>	<p>Petite tablette N = Aucune</p> <p>Alimentation N = Aucun module U = Une prise simple et deux ports USB</p>	<p>ZNSDNU x 2 Une prise d'alimentation simple et deux ports USB</p>
4	<p>Surfaces de travail (ZNWWAN)</p> <p>(N N) (Y N)</p>	<p>Découpe pour chargeur N = Non Y = Oui</p> <p>Découpe pour lampe N = Non</p>	<p>ZNWWANTYN Découpe pour chargeur et aucune découpe pour lampe</p>
5	<p>Supports (ZNWSAN) et tours pour écran (ZNET)</p> <p>(ZNWS) (ZNET)</p> <p>* L'ensemble comprend un monopied.</p>	<p>Hauteur des supports T = Fauteuil de travail</p> <p>Configuration de la tour pour écran T = Hauteur fauteuil de travail, coin</p>	<p>ZNWSANT Hauteur fauteuil de travail</p> <p>ZNETT Hauteur fauteuil de travail, coin</p>
6	<p>Accessoires</p> <p>(ZNEP)</p> <p>* Possibilité d'acheminer les câbles du chargeur et de la lampe; voir le gestionnaire de câbles d'alimentation (ZNEN) dans la section <i>Éclairage, accessoires électriques et gestion du câblage</i>.</p>	<p>ZNEP = Chargeur</p>	<p>ZNEPLA120 Une prise d'alimentation et un port USB</p>

# aperçu des enceintes de rencontre quatre places hauteur fauteuil de travail avec technologie numérique

ZNCAD

L'enceinte de rencontre quatre places hauteur fauteuil de travail avec technologie numérique offre un espace privé où se réunir. Elle est parfaite pour les réunions et les présentations nécessitant des outils numériques. La surface de travail est dotée d'un accès à l'alimentation et aux communications pour les ordinateurs portables et d'une connexion à l'écran.

- Conçue pour être utilisée de 30 minutes à 4 heures.
- Procure de l'intimité en position assise grâce à sa hauteur de 55 po.
- Offerte avec ou sans fentes mi-hauteur sur les panneaux d'extrémité.
- Offre des options de cloisons en tissu mi-hauteur ou pleine hauteur pour l'intérieur et l'extérieur.
- Offre l'option de cloisons en tissu piqué mi-hauteur à l'intérieur.
- Peut accueillir des fauteuils multifonctionnels et une surface de travail semi-suspendue avec un monopied et une tour pour écran à la hauteur fauteuil de travail.

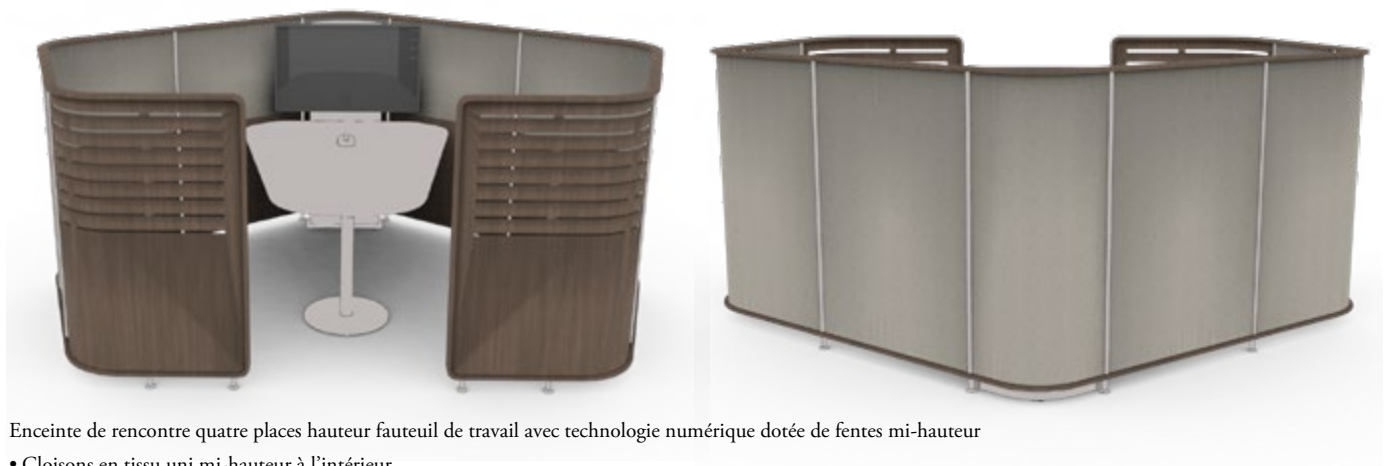

Enceinte de rencontre quatre places hauteur fauteuil de travail avec technologie numérique dotée de fentes mi-hauteur

- Cloisons en tissu uni mi-hauteur à l'intérieur.
- Cloisons en tissu uni pleine hauteur à l'extérieur.

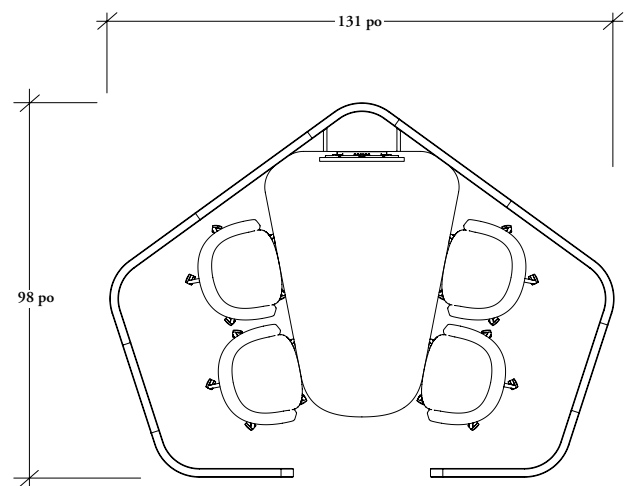
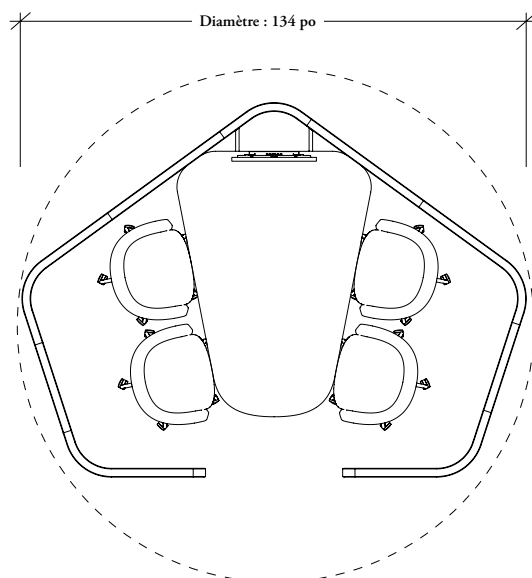



# aperçu des enceintes de rencontre quatre places hauteur fauteuil de travail avec technologie numérique (suite)

Il est essentiel de tenir compte de ce qui suit au moment de commander une enceinte de rencontre quatre places hauteur fauteuil de travail avec technologie numérique.

		Options	Comme illustrée à la page précédente
1	<p>Enceintes et fentes (ZNCAD)</p> <p>(N) (P)</p>	<p>Fentes N = Aucune P = Mi-hauteur</p>	<p>ZNCAD55P Fentes mi-hauteur</p>
2	<p>Cloisons en tissu uni, intérieur et extérieur (ZNCBFAD) (ZNCBQAD – tissu piqué)</p> <p>(N P N) (N F N) (N P X) (N F X)</p> <p>Pour toute l'enceinte, y compris les panneaux d'extrémité (neuf cloisons).</p> <p>(Y P N) (Y F N) (Y P X) (Y F X)</p> <p>Pour toute l'enceinte, sauf les panneaux d'extrémité (sept cloisons). *Cloisons en tissu piqué mi-hauteur offertes.</p>	<p>Emplacement du tissu N = Toute l'enceinte, y compris les panneaux en L Y = Toute l'enceinte, sauf les panneaux d'extrémité</p> <p>Configuration P = Mi-hauteur F = Pleine hauteur</p> <p>Application N = Intérieur X = Extérieur</p>	<p>ZNCBFAD55YPN Cloisons en tissu uni mi-hauteur sur l'intérieur de tous les panneaux à l'exception des panneaux d'extrémité</p> <p>ZNCBFAD55YFN Cloisons en tissu uni pleine hauteur sur l'extérieur de tous les panneaux à l'exception des panneaux d'extrémité</p>
3	<p>Surfaces de travail (ZNWWAD)</p> <p>(N N) (Y N)</p>	<p>Découpe pour chargeur N = Non Y = Oui</p> <p>Découpe pour lampe N = Non</p>	<p>ZNWWADTYN Découpe pour chargeur et aucune découpe pour lampe</p>
4	<p>Supports (ZNWSAD) et tours pour écran (ZNET)</p> <p>(ZNWS) (ZNET)</p> <p>* L'ensemble comprend un monopied.</p>	<p>Hauteur des supports T = Fauteuil de travail</p> <p>Configuration de la tour pour écran T = Hauteur fauteuil de travail, coin</p>	<p>ZNWSADT Hauteur fauteuil de travail</p> <p>ZNETT Hauteur fauteuil de travail, coin</p>
5	<p>Accessoires</p> <p>(ZNEP)</p> <p>* Possibilité d'acheminer les câbles du chargeur et de la lampe; voir le gestionnaire de câbles d'alimentation (ZNEN) dans la section Éclairage, accessoires électriques et gestion du câblage.</p>	<p>ZNEP = Chargeur</p>	<p>ZNEPLB120 Trois prises d'alimentation et un port USB</p>

# enceinte de rencontre quatre places hauteur bar avec technologie numérique

ZNCAS

L'enceinte de rencontre quatre places hauteur bar avec technologie numérique offre un espace privé où se réunir. Elle est parfaite pour les réunions, en position assise ou debout, et les présentations nécessitant des outils numériques. La surface de travail est dotée d'un accès à l'alimentation et aux communications pour les ordinateurs portables et d'une connexion à l'écran.

- Conçue pour être utilisée de 20 minutes à 2 heures.
- Procure de l'intimité en position debout grâce à sa hauteur de 72 po et peut accueillir quatre personnes.
- Offerte avec ou sans fentes mi-hauteur sur les panneaux d'extrémité.
- Offre des options de cloisons en tissu mi-hauteur ou pleine hauteur pour l'intérieur et l'extérieur.
- Offre l'option de cloisons en tissu piqué mi-hauteur à l'intérieur.
- Peut accueillir une surface de travail, des supports pour surface de travail, une tour pour écran et des tabourets d'appoint multifonctionnels Zones hauteur bar.



Enceinte de rencontre quatre places hauteur bar avec technologie numérique dotée de fentes mi-hauteur

- Cloisons en tissu uni pleine hauteur à l'intérieur.
- Cloisons en tissu uni pleine hauteur à l'extérieur.

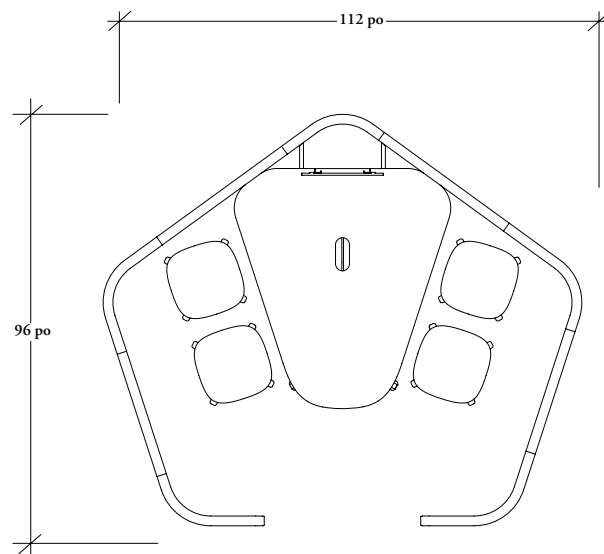
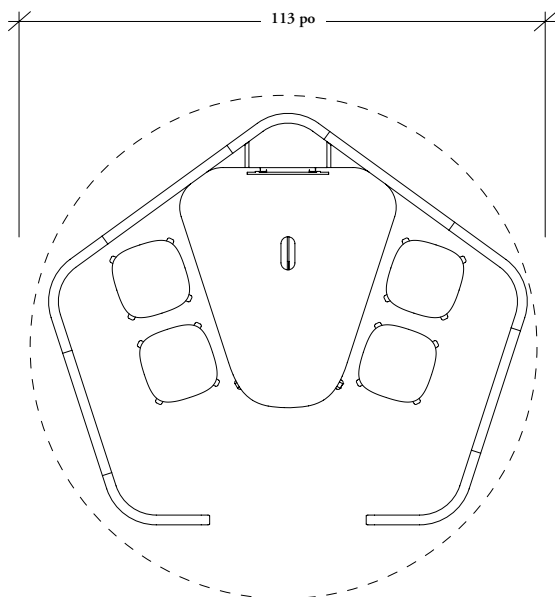



# enceinte de rencontre quatre places hauteur bar avec technologie numérique (suite)

Il est essentiel de tenir compte de ce qui suit au moment de commander une enceinte de rencontre quatre places hauteur bar avec technologie numérique.

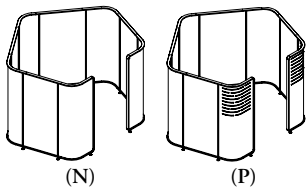
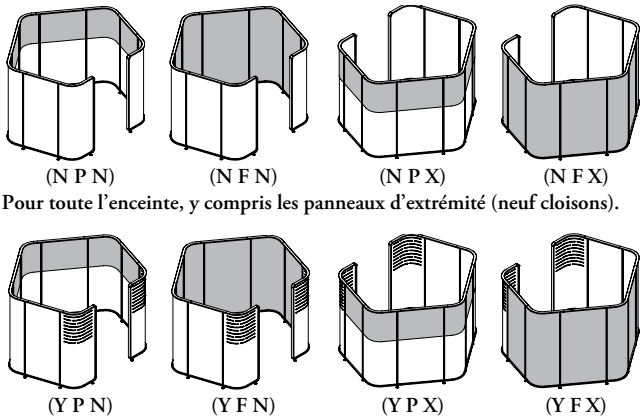
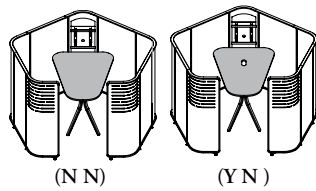
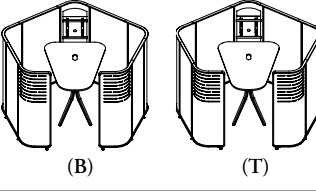
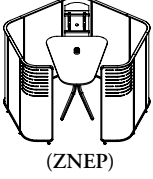
		Options	Comme illustrée à la page précédente
1	<p>Fentes (ZNCAS)</p>  <p>(N) (P)</p>	<p>Fentes P = Mi-hauteur N = Aucune</p>	<p>ZNCAS72P Fentes mi-hauteur</p>
2	<p>Cloisons en tissu, intérieur et extérieur (ZNCBFAS) (ZNCBQAS – tissu piqué)</p>  <p>(NPN) (NFN) (NPN) (NFN) (NPN) (NFN) (NPN) (NFN)</p> <p>Pour toute l'enceinte, y compris les panneaux d'extrémité (neuf cloisons).</p> <p>Pour toute l'enceinte, sauf les panneaux d'extrémité (sept cloisons). *Cloisons en tissu piqué mi-hauteur offertes.</p>	<p>Emplacement du tissu N = Toute l'enceinte, y compris les panneaux en L Y = Toute l'enceinte, sauf les panneaux d'extrémité</p> <p>Configuration P = Mi-hauteur F = Pleine hauteur</p> <p>Application N = Intérieur X = Extérieur</p>	<p>ZNCBFAS72YFN Cloisons en tissu uni pleine hauteur sur l'intérieur de tous les panneaux à l'exception des panneaux d'extrémité</p> <p>ZNCBFAS72YFX Cloisons en tissu uni pleine hauteur sur l'extérieur de tous les panneaux à l'exception des panneaux d'extrémité</p>
3	<p>Surfaces de travail (ZNWWAS)</p>  <p>(NN) (YN)</p>	<p>Découpe pour chargeur N = Non Y = Oui</p> <p>Découpe pour lampe N = Non</p>	<p>ZNWWASBYN Découpe pour chargeur et aucune découpe pour lampe</p>
4	<p>Supports (ZNWSAS) et tours pour écran (ZNET)</p>  <p>(B) (T)</p>	<p>Hauteur des supports T = Bar</p> <p>Configuration de la tour pour écran T = Hauteur bar, coin</p>	<p>ZNWSASB Hauteur bar ZNEB Hauteur bar, coin</p>
5	<p>Accessoires</p>  <p>(ZNEP)</p> <p>* Possibilité d'acheminer les câbles du chargeur et de la lampe; voir le gestionnaire de câbles d'alimentation (ZNEN) dans la section Éclairage, accessoires électriques et gestion du câblage.</p>	<p>ZNEP = Chargeur</p>	<p>ZNEPLB120 Trois prises d'alimentation et un port USB</p>

## aménagements avec enceintes

Il importe de tenir compte de ce qui suit dans les aménagements comportant des enceintes.

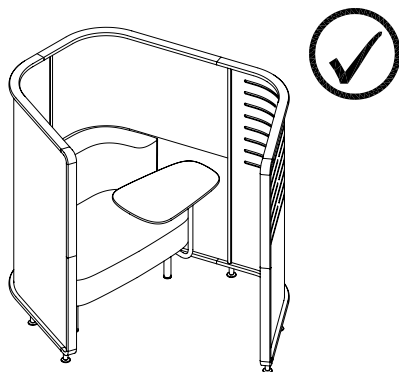

Les enceintes se commandent en unités complètes.  
Les panneaux et les garnitures verticales en métal sont  
préassemblés par modules.

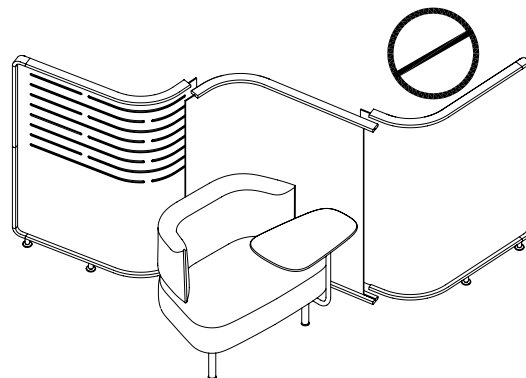

Il n'est pas possible de commander des configurations  
personnalisées.

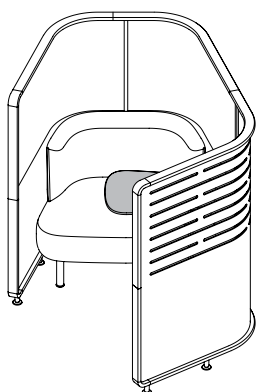

Orientation  
droite

L'orientation d'une enceinte est déterminée par l'emplacement des fentes sur  
le panneau d'extrémité vu de l'extérieur, face à l'entrée de l'enceinte.

Si l'enceinte n'a pas de fentes, l'orientation est déterminée par l'emplacement  
du panneau d'extrémité par rapport à l'entrée.

Cela vaut pour les enceintes suivantes :

- Enceinte de détente une place.
- Enceinte de concentration une place.

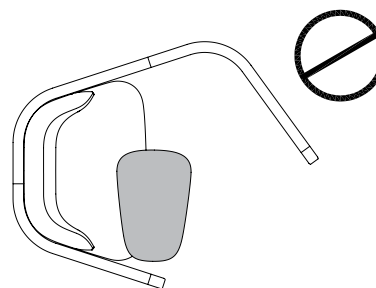

Il n'est pas recommandé de commander la tablette du canapé-enceinte Zones  
une place du côté ouvert vers l'extérieur de l'enceinte, car elle encombrerait  
l'entrée.

Cela vaut pour l'enceinte suivante :

- Enceinte de détente une place.

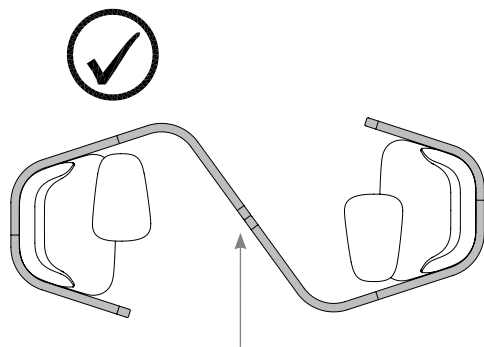

Les enceintes **ne se joignent pas** les unes aux autres. Elles  
sont conçues pour être utilisées de façon indépendante. Il est  
toutefois possible de placer deux enceintes bout à bout pour  
obtenir une configuration en S.

## aménagements avec enceintes (suite)

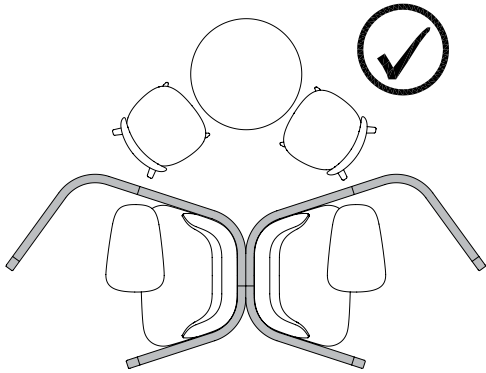

Dans les aménagements où les enceintes sont installées dos à dos, il est recommandé de placer les côtés les plus courts vis-à-vis pour pouvoir aménager un autre espace à l'extérieur, comme une petite aire de réunion.

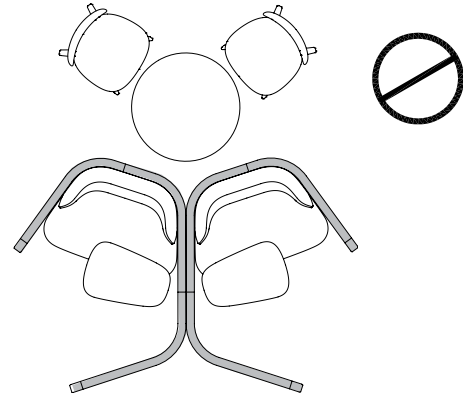

Lorsque les enceintes sont installées dos à dos, il n'est pas recommandé de placer les côtés les plus longs vis-à-vis, car cela ne laisse pas d'espace pour une petite aire de réunion.

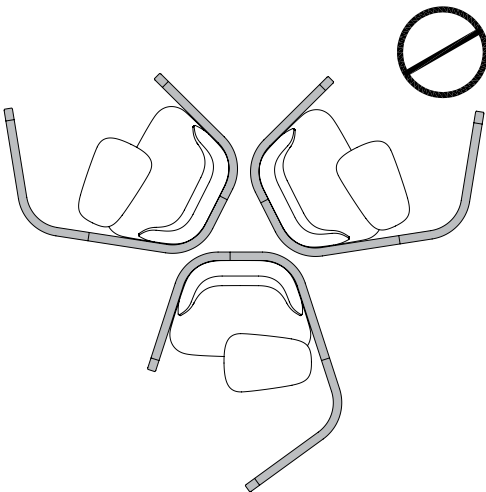

Il n'est pas recommandé de regrouper plus de deux enceintes, car leurs angles de 108° s'agencent mal.

## aménagements avec enceintes de détente et canapés zones

L'enceinte de détente ouverte et l'enceinte de détente et de discussion quatre places sont conçues pour accueillir des canapés Zones précis.

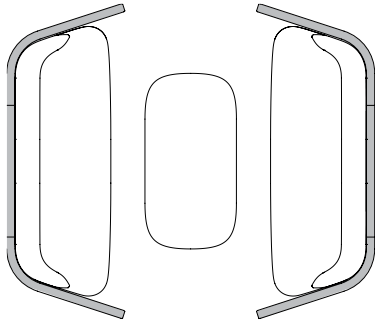

Entière

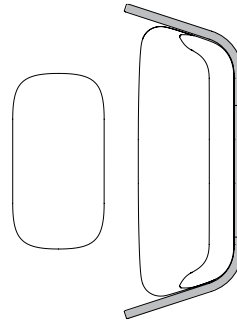

Demie

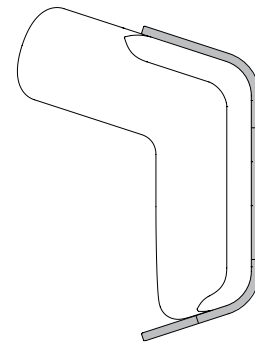

Canapé Zones en coin de 108°

L'enceinte de détente ouverte est offerte en deux configurations :

- Demie (un seul panneau)
- Entière (deux panneaux)

Chaque côté peut accueillir un canapé Zones 2,5 places.

La demie enceinte peut aussi accueillir un canapé Zones en coin de 108°.

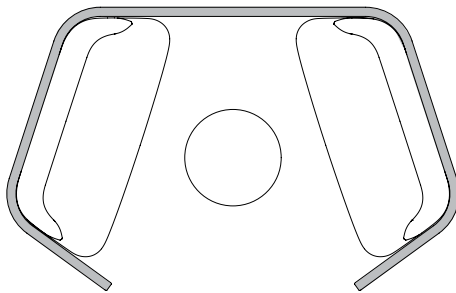

L'enceinte de détente et de discussion quatre places est conçue pour accueillir deux canapés-enceintes deux places.

# aménagements avec cloisons

## cloisons en tissu

- Les cloisons en tissu uni peuvent être installées à l'intérieur comme à l'extérieur d'une enceinte.
- Les cloisons en tissu piqué s'installent à l'intérieur d'une enceinte.
- Elles ne se commandent pas individuellement pour chaque panneau, mais pour l'enceinte au complet.
- Les cloisons en tissu uni sont offertes pleine hauteur ou mi-hauteur; toutefois, certaines configurations ne permettent pas l'installation de cloisons pleine hauteur à l'intérieur.
- Les cloisons un tissu piqué sont offertes en version mi-hauteur.

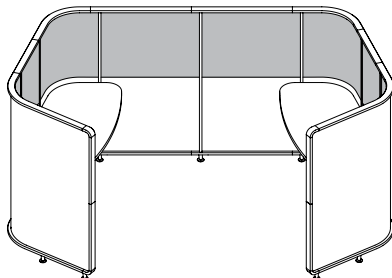

Mi-hauteur

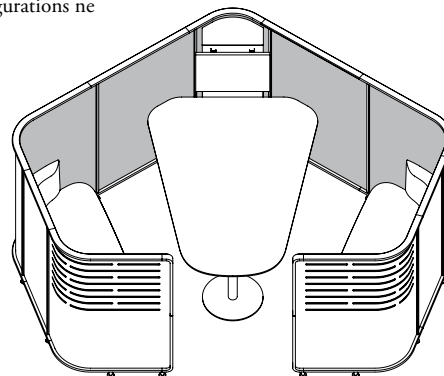

Pleine hauteur

Si une surface de travail doit être installée avec des ferrures de montage sur panneau, les cloisons doivent être mi-hauteur sans quoi elles interféreraient avec les ferrures.

Il est possible d'installer une cloison pleine hauteur sur l'intérieur des enceintes suivantes, car la surface de travail, semi-suspendue avec tour pour écran, ne nécessite pas de ferrures :

- Enceinte de rencontre informelle quatre places
- Enceinte de rencontre quatre places hauteur fauteuil de travail avec technologie numérique
- Enceinte de rencontre quatre places hauteur bar avec technologie numérique

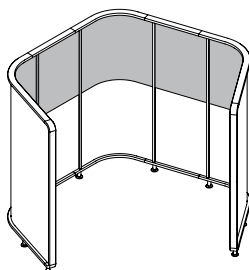
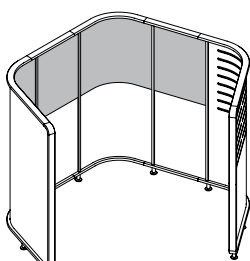

Les panneaux d'extrémité peuvent être commandés avec ou sans fentes. Si les fentes ne sont pas sélectionnées, la cloison en tissu uni ou piqué couvrira tout l'intérieur de l'enceinte.

## panneaux d'extrémité

Certaines enceintes sont offertes :

- sans panneaux d'extrémité;
- avec panneaux d'extrémité, avec ou sans fentes.

Il s'agit des enceintes suivantes :

- Enceinte de concentration - une place
- Enceinte de détente - une place
- Enceinte de détente - deux places

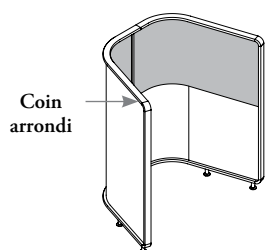

Coin arrondi

Coin arrondi

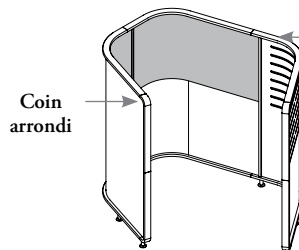

Coin arrondi

Coin droit

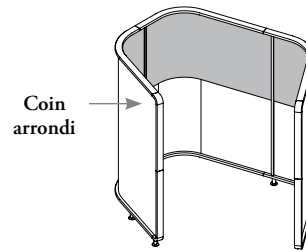

Coin arrondi

Coin arrondi

Si on choisit une enceinte sans panneau d'extrémité (A) avec cloisons en tissu uni ou piqué, deux cloisons à coin arrondi sont fournies.

Si on choisit une enceinte avec cloisons en tissu uni ou piqué à l'intérieur, sauf sur le panneau d'extrémité (à droite ou à gauche; droite illustrée), deux cloisons sont fournies : l'une à coins arrondis et l'autre à coins droits à la jonction du panneau d'extrémité.

Si on choisit une enceinte avec cloisons en tissu uni ou piqué à l'intérieur, y compris sur le panneau d'extrémité (N), une troisième cloison sera fournie pour le panneau d'extrémité. Deux des cloisons auront des coins arrondis, et la troisième, des coins droits.

## aménagements avec accessoires électriques pour enceinte

- Les surfaces de travail Zones offrent une découpe pour chargeur (ZNEPSA / ZNEPSB seulement) au centre en option (voir la section sur les accessoires électriques pour en savoir plus sur le chargeur).
- Le câble du chargeur doit être branché sur une prise au sol située tout près de l'enceinte ou à l'intérieur de celle-ci (l'installation n'est pas fixe).  
- Dans les configurations pour le travail de concentration, il est recommandé d'utiliser une prise au sol située sous la surface de travail pour éviter que les câbles se prennent dans les fauteuils.
- Un gestionnaire de câbles d'alimentation (ZNEN) peut être commandé pour acheminer les câbles sous les parois de l'enceinte.

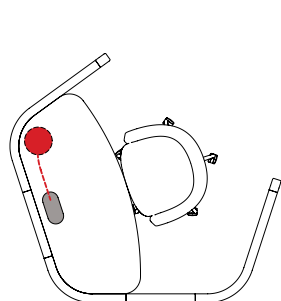

Enceinte de concentration – une place

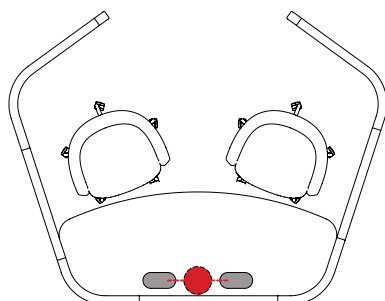

Enceinte de collaboration – deux places

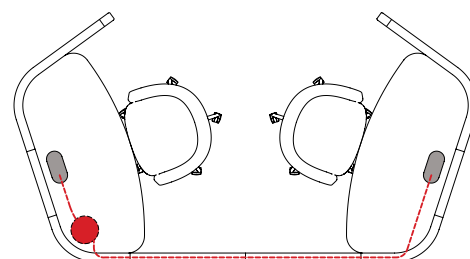

Enceinte de concentration – deux places

- Les enceintes avec canapés sont dotées d'un module d'alimentation qui se fixe sous ces derniers et qui se branche sur une prise au sol.
- La prise au sol devrait donc être dissimulée sous le canapé.

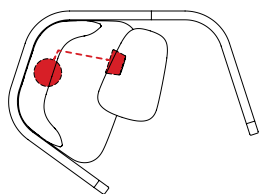

Enceinte de détente – une place

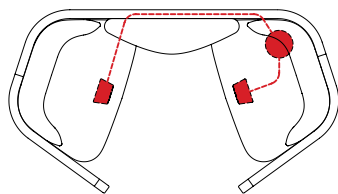

Enceinte de détente – deux places

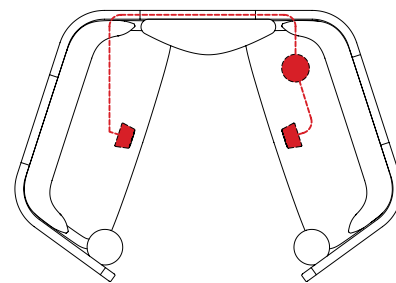

Enceinte de détente – quatre places

Pour le canapé-enceinte une place (voir la section sur les fauteuils pour en savoir plus), le module d'alimentation peut être commandé pour installation à gauche ou à droite.

Pour l'ensemble de canapés deux places Zones (voir la section sur les fauteuils pour en savoir plus), le module d'alimentation peut être commandé pour installation à gauche, à droite ou au centre.

Légende	
Prise au sol	●
Chargeur	◐
Module d'alimentation	■
Câbles	---

## aménagements avec accessoires électriques pour enceinte (suite)

- Les enceintes Zones avec surface de travail pour réunion offrent, en option, une découpe au centre pour un gros chargeur (ZNEPLA / ZNEPLB seulement) (voir la section sur les accessoires électriques pour en savoir plus sur le chargeur).
- Le gros chargeur permet d'acheminer des câbles supplémentaires à travers la surface (vidéo, audioconférence, etc.).
- La prise au sol devrait être située sous la surface de travail, le plus près possible de la tour pour écran, ou sous un canapé.

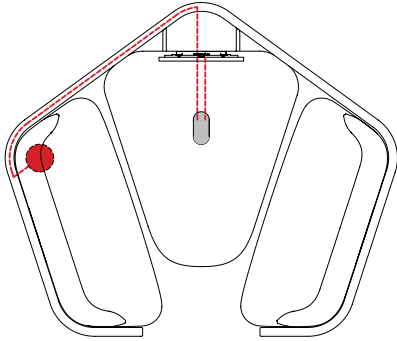

Enceinte de rencontre informelle avec technologie numérique – quatre places

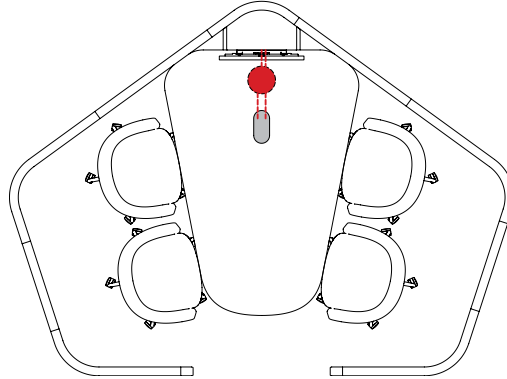

Enceinte de rencontre hauteur fauteuil de travail avec technologie numérique – quatre places  
Enceinte de rencontre hauteur bar avec technologie numérique – quatre places

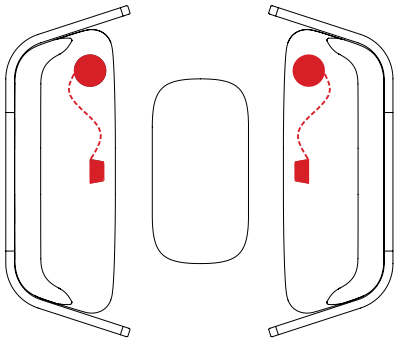

Enceinte de détente ouverte – entière

En configuration entière, l'enceinte de détente ouverte nécessite deux prises au sol situées sous chacun des canapés.

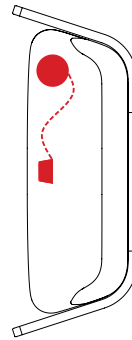

Enceinte de détente ouverte – demie

La demie enceinte de détente ouverte nécessite une prise au sol située sous le canapé.

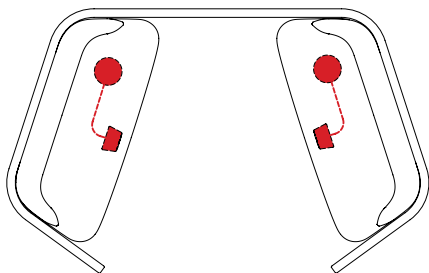

Enceinte de détente et de discussion – quatre places

Sur un canapé Zones 2,5 places (voir la section sur les fauteuils pour en savoir plus), le module d'alimentation peut être installé à gauche, à droite ou au centre.

Légende	
Prise au sol	●
Chargeur	■
Module d'alimentation	■
Câbles	---

# finitions des enceintes

La gamme Zones offre une sélection de finitions uniques qui s'ajacent au portefeuille de produits de Teknion. Voici les finitions offertes pour les enceintes.

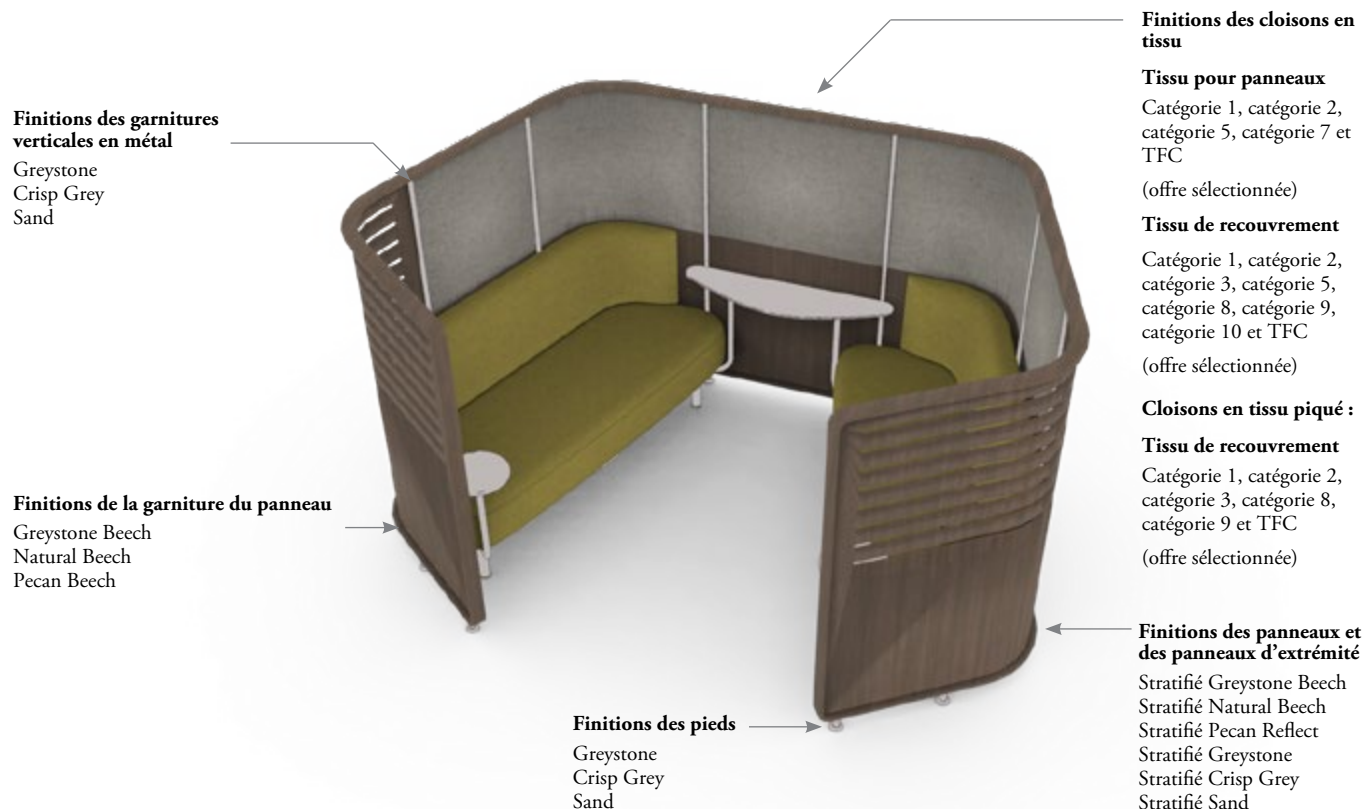

## fil du bois

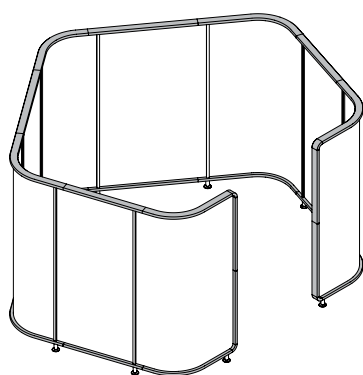

Le fil du bois de la garniture du panneau ne suit pas nécessairement les courbes; il est aléatoire.

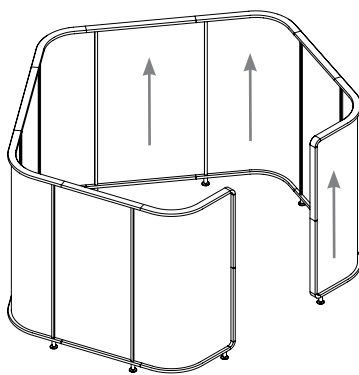

Le fil du bois de tous les panneaux des enceintes est vertical.

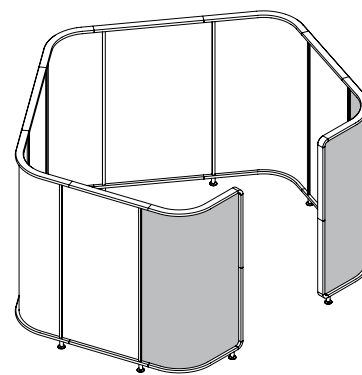

Les panneaux d'extrémité, aux extrémités d'une enceinte, peuvent être dotés ou non de fentes et peuvent avoir une finition différente.

## Finitions des enceintes

### Garnitures de panneau (hêtre massif)



Greystone Beech    Natural Beech    Pecan Beech

### Panneaux et panneaux d'extrémité (stratifié basse pression)



Greystone Beech    Natural Beech    Pecan Reflect    Greystone    Crisp Grey    Sand

### Pieds et garnitures verticales en métal



Greystone    Crisp Grey    Sand



## aperçu des tours pour écran en enceinte

Les tours pour écran Zones s'installent dans un coin de l'enceinte pour fixer un écran et acheminer les câbles.

Pour connaître les prix et en savoir plus sur l'aménagement, voir la section sur les accessoires.

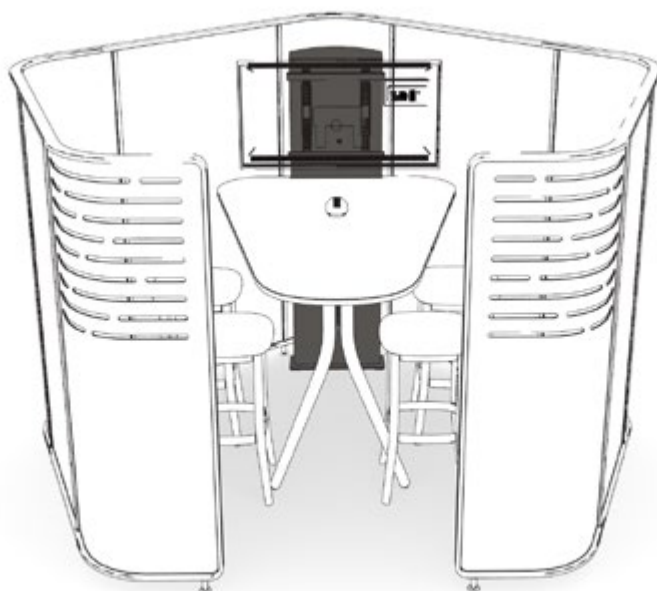

Tour pour écran

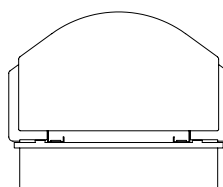
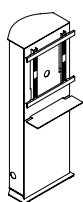

Coin

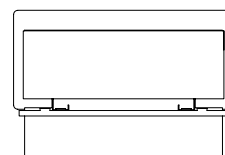

Droite

### Tour pour écran (ZNET)

- Permet d'installer un écran semi-supporté et d'acheminer les câbles dans les enceintes suivantes :
  - Enceinte de rencontre hauteur fauteuil de travail avec technologie numérique – quatre places
  - Enceinte de rencontre informelle avec technologie numérique – quatre places
  - Enceinte de rencontre hauteur bar avec technologie numérique – quatre places
- Ne se fixe pas sur l'enceinte, mais sur une surface de travail.
- Configurations offertes :
  - Hauteur fauteuil de travail, coin – s'installe dans un coin et s'utilise avec une surface de travail hauteur fauteuil de travail.
  - Hauteur bar, coin – s'installe dans un coin et s'utilise avec une surface de travail hauteur bar.
  - Hauteur fauteuil de travail, droite – s'installe contre un panneau droit d'une enceinte (ou d'un écran; voir la section à ce propos) et s'utilise avec une surface de travail hauteur fauteuil de travail.
  - Hauteur bar, droite – s'installe contre un panneau droit d'une enceinte (ou d'un écran; voir la section à ce propos) et s'utilise avec une surface de travail hauteur bar.

## aperçu des surfaces de travail

Les surfaces de travail Zones sont conçues pour une enceinte précise; une seule taille est donc offerte pour chaque type d'enceinte.

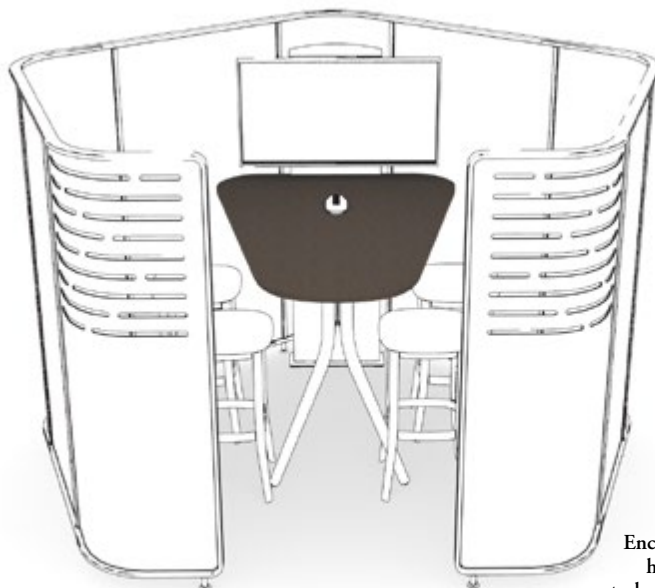

Enceinte de rencontre hauteur bar avec technologie numérique – quatre places

### Surface de travail Zones (ZNWW)

Une surface de travail, d'une taille unique, est offerte pour chaque type d'enceinte.

Elles sont offertes avec ou sans découpe pour accessoires électriques internationaux.



Enceinte de concentration – une place (FS)



Enceinte de concentration – deux places (FT)



Enceinte de collaboration – deux places (CT)



Enceinte de bureau (EE)

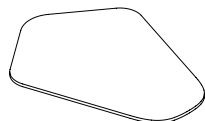

Enceinte de rencontre informelle – quatre places (AM)

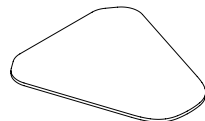

Enceinte de rencontre informelle avec technologie numérique – quatre places (AN)

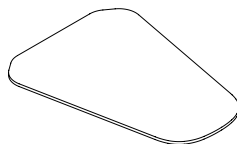

Enceinte de rencontre hauteur fauteuil de travail avec technologie numérique – quatre places (AD)

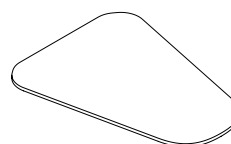

Enceinte de rencontre hauteur bar avec technologie numérique – quatre places (AS)

# aménagements avec surfaces de travail

Il importe de tenir compte de ce qui suit dans les aménagements comportant des surfaces de travail.

Il y a toujours un espace de 1 po entre les panneaux de l'enceinte et la surface de travail pour pouvoir y passer les câbles.

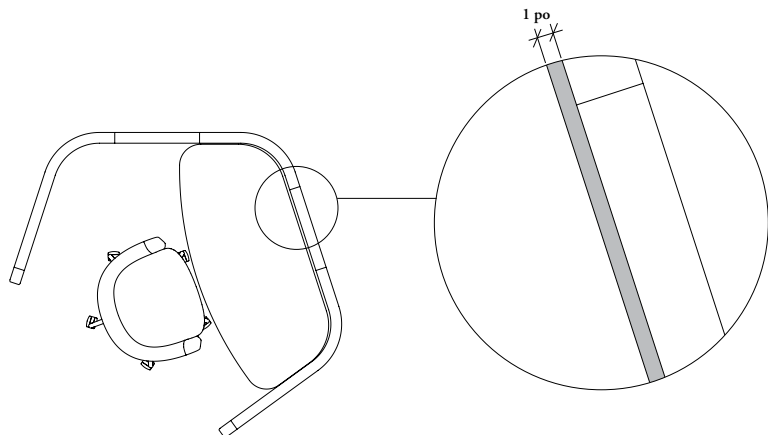

## fil du bois

Sur toutes les surfaces de travail, le fil du bois est parallèle à la longueur.

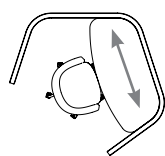

Enceinte de concentration – une place

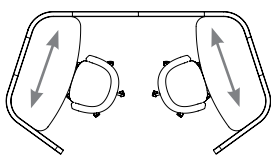

Enceinte de concentration – deux places

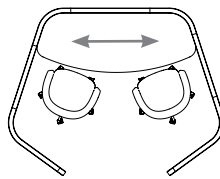

Enceinte de collaboration – deux places

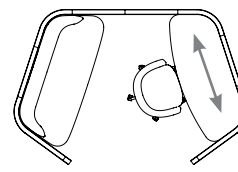

Enceinte de bureau

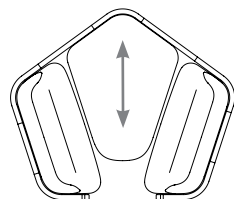

Enceinte de rencontre informelle – quatre places

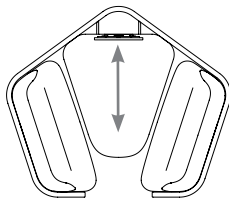

Enceinte de rencontre informelle avec technologie numérique – quatre places

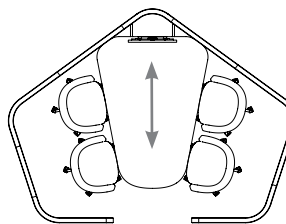

Enceinte de rencontre hauteur fauteuil de travail avec technologie numérique – quatre places

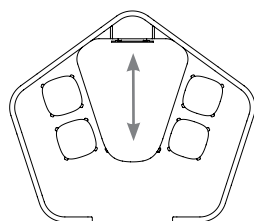

Enceinte de rencontre hauteur bar avec technologie numérique – quatre places

## aperçu des supports pour surface de travail

Les supports pour surface de travail diffèrent d'une enceinte à l'autre et se commandent en ensembles.

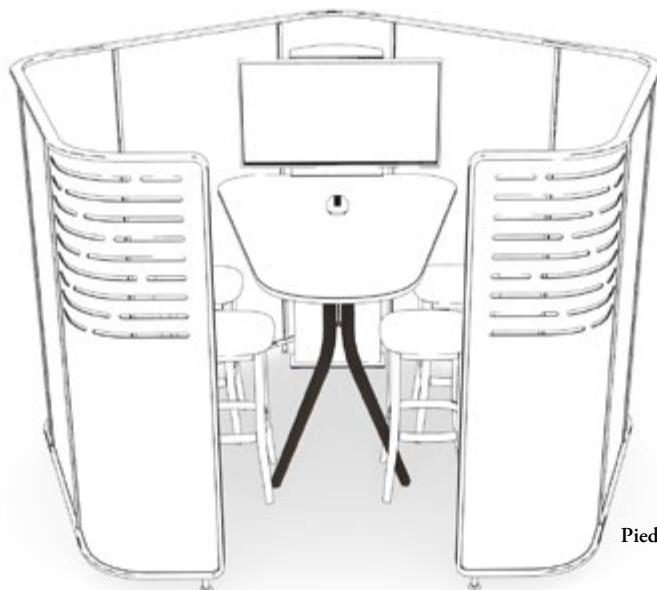

Pieds de table de cantine  
semi-suspendue

### Ensemble de supports pour surface de travail (ZNWS)

- Les configurations avec consoles (FS, FT, EE, CT et AS) comprennent un gestionnaire de câblage vertical avec attaches pour chaque paire de consoles fournie.
- Chaque surface de travail pour enceinte nécessite une combinaison différente de supports.
- Lorsqu'on entre le type de surface de travail, le bon nombre de supports est automatiquement inclus dans l'ensemble.
- Les ensembles se composent d'une combinaison des éléments ci-dessous.



#### Console

- Se fixe à la garniture verticale en métal.
- Offerte en hauteur de 29 po.

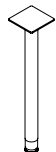

#### Pied cylindrique

- Se fixe sous la surface de travail.
- Offert en hauteur de 29 po.

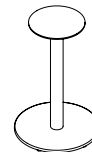

#### Monopied

- Se fixe sous la surface de travail et est toujours utilisé avec une tour pour écran (ZNET).
- Offert en hauteur de 29 po.

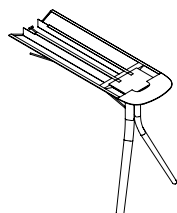

#### Pieds de table de cantine semi-suspendue

- Se fixent à la tour pour écran (ZNET) pour supporter une surface de travail dans une enceinte de rencontre hauteur bar avec technologie numérique – quatre places (ZNWWAS).
- Offerts en hauteur de 42 po uniquement.

# aménagements avec supports pour surface de travail

Le tableau ci-dessous indique le nombre et le type de supports compris dans chaque ensemble.

		Enceinte de concentration – une place (FS)	Enceinte de concentration – deux places (FT)	Enceinte de collaboration – deux places (CT)	Enceinte de bureau (EE)	Enceinte de rencontre informelle – quatre places (AM)	Enceinte de rencontre informelle avec technologie numérique – quatre places (AN)	Enceinte de rencontre hauteur fauteuil de travail avec technologie numérique – quatre places (AD)	Enceinte de rencontre hauteur bar avec technologie numérique – quatre places (AS)
Ensemble de supports pour surface de travail (ZNWS)	Console	4	8	4	4	s.o.	s.o.	s.o.	s.o.
	Pied cylindrique	s.o.	s.o.	1	s.o.	2	s.o.	s.o.	s.o.
	Monopied	s.o.	s.o.	s.o.	s.o.	1	1	1	s.o.
	Pied pour table de cantine semi-suspendue	s.o.	s.o.	s.o.	s.o.	s.o.	s.o.	s.o.	1
Tour pour écran (ZNET)		s.o.	s.o.	s.o.	s.o.	s.o.	oui	oui	oui

\* La tour pour écran se commande séparément des ensembles de supports. Elle est nécessaire pour soutenir la surface de travail des enceintes suivantes :

- Enceinte de rencontre informelle avec technologie numérique – quatre places (ZNCAN)
- Enceinte de rencontre hauteur fauteuil de travail avec technologie numérique – quatre places (ZNCAD)
- Enceinte de rencontre hauteur bar avec technologie numérique – quatre places (ZNCAS)

# finitions des surfaces de travail et des supports

Voici les finitions offertes pour les surfaces de travail et les supports.

**Surface de travail :**

**Stratifié haute pression**

Very White, Atrium White, Sand, Earth, Crisp Grey, Greystone, Natural Beech, Greystone Beech, Pecan Reflect

**Placage de bois**

Greystone Beech, Natural Beech, Pecan Beech



**Tour pour écran :**

**Finition peinte**

Foundation  
Mica  
Accent

**Supports :**

**Finition des pieds peints**

Greystone, Crisp Grey, Sand

**Finition des pieds en bois**

Natural Beech, Greystone Beech, Pecan Beech

## surface de travail

**Placage de bois:**



Greystone Beech    Natural Beech    Pecan Beech

**Stratifié haute pression**

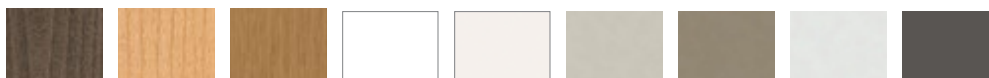

Greystone Beech    Natural Beech    Pecan Reflect    Very White    Atrium White    Sand    Earth    Crisp Grey    Greystone

## supports

**Finition des pieds peints**

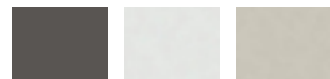

Greystone    Crisp Grey    Sand

**Finition des pieds en bois**



Greystone Beech    Natural Beech    Pecan Beech

## tour pour écran

**Finition peinte**



Greystone    Crisp Grey    Sand

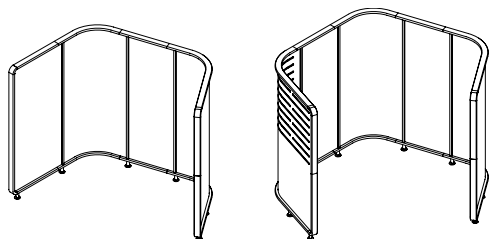

## ZNCFS

Enceinte de concentration –  
une place

Sans panneaux d'extrémité

Panneau avec fentes mi-hauteur à gauche

L'enceinte de concentration une place est un espace fonctionnel idéal pour travailler individuellement toute la journée ou pour se concentrer sur certaines tâches sans se faire déranger. C'est un espace où se réfugier de temps à autre au cours de la journée et où l'on peut facilement utiliser ses outils de travail technologiques et autres.

## ÉLÉMENTS COMPRIS

## Avec panneau d'extrémité

Deux panneaux droits (18 po).

Un panneau incurvé (25 3/4 po).

Deux panneaux incurvés de bout (43 3/4 po).

## Sans panneau d'extrémité

Deux panneaux incurvés (25 3/4 po).

Un panneau droit (18 po).

Deux panneaux droits de bout (24 po).

Pour chaque panneau, une garniture verticale en métal et des garnitures supérieure et inférieure en bois massif (en plus d'une latérale pour les panneaux d'extrémité).

Quincaillerie pour assemblage des panneaux en enceinte complète.

Pieds avec patins de nivellement.

## REMARQUES

L'orientation d'une enceinte est déterminée par l'emplacement des fentes sur le panneau d'extrémité vu de l'extérieur, face à l'entrée.

L'enceinte peut accueillir une surface de travail Zones (ZNWW) avec découpes pour chargeur (ZNEP) et lampe de table (ZNETL) en option.

Les cloisons en tissu, les fauteuils, les surfaces de travail et les supports doivent être commandés séparément. Pour en savoir plus, consulter le *Guide des applications*.

## OPTIONS

Hauteur	Panneau d'extrémité	Finition des panneaux	Finition du panneau d'extrémité (le cas échéant)	Finition de la garniture en bois	Finition peinte de la garniture verticale	Finition peinte des pieds
55	<b>A</b> Sans panneau d'extrémité, sans fentes	Stratifié vertical	Stratifié vertical NN S.O.	<b>BR</b> Greystone Beech	<b>24</b> Greystone	<b>24</b> Greystone
	<b>N</b> Panneau sans fentes			<b>BS</b> Natural Beech	<b>25</b> Crisp Grey	<b>25</b> Crisp Grey
	<b>L</b> Panneau avec fentes mi-hauteur à gauche			<b>DC</b> Pecan Beech	<b>27</b> Sand	<b>27</b> Sand
	<b>R</b> Panneau avec fentes mi-hauteur à droite					

## COMMANDE TYPE

ZNCFS 55	L	2S	2S	BR	24	24
----------	---	----	----	----	----	----

DIMENSIONS  
PO / MM

H
55 / 1397

## PRIX

SANS PANNEAU EN L		AVEC PANNEAU EN L	
Aucune fente		Aucune fente	Fentes mi-hauteur
7700		8568	8729



L'enceinte de concentration deux places est un espace fonctionnel idéal pour travailler à deux toute la journée ou pour se concentrer sur certaines tâches sans se faire déranger. C'est un espace où se réfugier de temps à autre au cours de la journée et où l'on peut facilement utiliser ses outils de travail technologiques et autres.

**ÉLÉMENTS COMPRIS**

- Quatre panneaux droits (2 x 18 po et 2 x 30 po).
- Deux panneaux incurvés (25 3/4 po).
- Deux panneaux incurvés d'extrémité (43 3/4 po).

Pour chaque panneau, une garniture verticale en métal et des garnitures supérieure et inférieure en bois massif (en plus d'une latérale pour les panneaux d'extrémité).

Quincaillerie pour assemblage des panneaux en enceinte complète.

Pieds avec patins de nivellement.

**REMARQUES**

L'enceinte peut accueillir deux surfaces de travail Zones (ZNWW) avec découpes pour chargeur (ZNEP) et lampe de table (ZNETL) en option.

Les cloisons en tissu, les fauteuils, les surfaces de travail et les supports doivent être commandés séparément. Pour en savoir plus, consulter le *Guide des applications*.

**ZNCFT**  
**Enceinte de concentration – deux places**

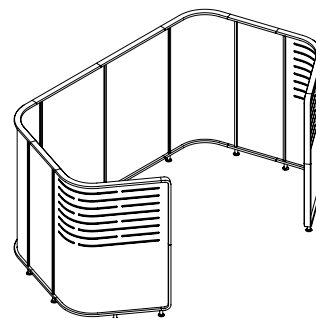

**OPTIONS**

Hauteur	Fentes	Finition des panneaux	Finition des panneaux d'extrémité	Finition de la garniture en bois	Finition peinte de la garniture verticale	Finition peinte des pieds
55	N Aucune P Mi-hauteur	Stratifié vertical	Stratifié vertical	BR Greystone Beech BS Natural Beech DC Pecan Beech	24 Greystone 25 Crisp Grey 27 Sand	24 Greystone 25 Crisp Grey 27 Sand

**COMMANDE TYPE**

ZNCFT 55	P	2S	2S	BR	24	24
----------	---	----	----	----	----	----

**DIMENSIONS**  
PO / MM

H
55 / 1397

**PRIX**

Aucune fente	Fentes mi-hauteur
12956	13277

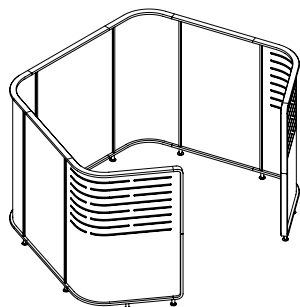
**ZNCCT****Enceinte de collaboration – deux places**

Dans l'enceinte de collaboration deux places, deux personnes peuvent partager une surface de travail et discuter sans déranger leurs pairs. Cet espace peut servir au travail en petites équipes, mais aussi individuel.

**ÉLÉMENTS COMPRIS**

Trois panneaux droits (2 x 30 po, 1 x 36 po).  
Deux panneaux incurvés (25 3/4 po).  
Deux panneaux incurvés d'extrémité (43 3/4 po).

Pour chaque panneau, une garniture verticale en métal et des garnitures supérieure et inférieure en bois massif (en plus d'une latérale pour les panneaux d'extrémité).

Quincaillerie pour assemblage des panneaux en enceinte complète.

Pieds avec patins de nivellement.

**REMARQUES**

L'enceinte peut accueillir une surface de travail Zones (ZNOW) avec pied cylindrique et deux découpes pour chargeur (ZNEP) et lampe de table (ZNETL) en option.

Les cloisons en tissu, les fauteuils, la surface de travail et les supports doivent être commandés séparément. Pour en savoir plus, consulter le *Guide des applications*.

**OPTIONS**

Hauteur	Fentes	Finition des panneaux	Finition des panneaux d'extrémité	Finition de la garniture en bois	Finition peinte de la garniture verticale	Finition peinte des pieds
55	N Aucune	Stratifié vertical	Stratifié vertical	BR Greystone Beech	24 Greystone	24 Greystone
	P Mi-hauteur			BS Natural Beech	25 Crisp Grey	25 Crisp Grey
				DC Pecan Beech	27 Sand	27 Sand

**COMMANDE TYPE**

ZNCCT 55	P	2S	2S	BR	24	24
----------	---	----	----	----	----	----

**DIMENSIONS  
PO / MM**

H
55 / 1397

**PRIX**

Aucune fente	Fentes mi-hauteur
12136	12458

L'enceinte de bureau combine un espace pour le travail de concentration et un banc recouvert favorisant les conversations décontractées. Elle peut être utilisée dans un aménagement ouvert, par exemple, par un gestionnaire qui travaille de façon individuelle la moitié du temps et qui doit souvent tenir des conversations rapides avec les membres de son équipe.

**ÉLÉMENTS COMPRIS**

Quatre panneaux droits (24 po).  
 Deux panneaux incurvés (25 3/4 po).  
 Deux panneaux incurvés d'extrémité (43 3/4 po).

Pour chaque panneau, une garniture verticale en métal et des garnitures supérieure et inférieure en bois massif (en plus d'une latérale pour les panneaux d'extrémité).

Quincaillerie pour assemblage des panneaux en enceinte complète.

Pieds avec patins de nivellement.

**REMARQUES**

L'enceinte peut accueillir une surface de travail Zones (ZNWW) avec consoles et découpes pour chargeur (ZNEP) et lampe de table (ZNETL) en option.

S'utilise avec le canapé-enceinte deux places (ZNSD).

Les fauteuils, la surface de travail, les supports et les cloisons en tissu doivent être commandés séparément. Pour en savoir plus, consulter le *Guide des applications*.

**Z N C E E**  
**Enceinte de bureau**

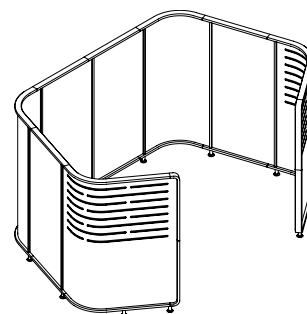

**OPTIONS**

Hauteur	Fentes	Finition des panneaux	Finition des panneaux d'extrémité	Finition de la garniture en bois	Finition peinte de la garniture verticale	Finition peinte des pieds
55	N Aucune P Mi-hauteur	Stratifié vertical	Stratifié vertical	BR Greystone Beech BS Natural Beech DC Pecan Beech	24 Greystone 25 Crisp Grey 27 Sand	24 Greystone 25 Crisp Grey 27 Sand

**COMMANDE TYPE**

<b>ZNCEE 55</b>	<b>P</b>	<b>2S</b>	<b>2S</b>	<b>BR</b>	<b>24</b>	<b>24</b>
-----------------	----------	-----------	-----------	-----------	-----------	-----------

**DIMENSIONS**  
 PO / MM

<b>H</b>
55 / 1397

**PRIX**

<b>Aucune fente</b>	<b>Fentes mi-hauteur</b>
12519	12839

## ZNCGS

## Enceinte de détente – une place

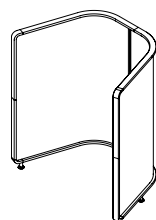

Sans panneau d'extrémité



Panneau d'extrémité avec fentes mi-hauteur à gauche

L'enceinte de détente une place est conçue pour les pauses et le travail en privé. Son format compact offre un accès facile tant aux outils de travail qu'au reste de l'environnement.

## ÉLÉMENTS COMPRIS

## Avec panneau d'extrémité

Un panneau incurvé (43 3/4 po)

Deux panneaux incurvés de bout (43 3/4 po).

## Sans panneau d'extrémité

Deux panneaux incurvés (43 3/4 po).

Pour chaque panneau, une garniture verticale en métal et des garnitures supérieure et inférieure en bois massif (en plus d'une latérale pour les panneaux d'extrémité).

Quincaillerie pour assemblage des panneaux en enceinte complète.

Pieds avec patins de nivellement.

## REMARQUES

L'enceinte peut accueillir un canapé-enceinte une place (ZNSS) avec tablette et module d'alimentation intégré en option.

Les fauteuils et les cloisons en tissu doivent être commandés séparément. Pour en savoir plus, consulter le *Guide des applications*.

L'orientation est déterminée par l'emplacement des fentes sur le panneau d'extrémité vu de l'extérieur, face à l'entrée de l'enceinte. Si l'enceinte est commandée sans fentes, l'orientation est déterminée en fonction de l'emplacement du panneau d'extrémité par rapport à l'entrée de l'enceinte.

L'enceinte sans panneau d'extrémité (A) n'est pas autoportante; elle doit être commandée avec le canapé-enceinte une place Zones (ZNSS).

## OPTIONS

Hauteur	Panneau d'extrémité	Orientation	Finition des panneaux	Finition du panneau d'extrémité	Finition de la garniture en bois	Finition peinte de la garniture verticale	Finition peinte des pieds
55	A Aucun panneau d'extrémité	N Sans objet	Stratifié vertical	N Sans objet	BR Greystone Beech	24 Greystone	24 Greystone
	N Panneau d'extrémité sans fente	L Gauche		Stratifié vertical	BS Natural Beech	25 Crisp Grey	25 Crisp Grey
	P Panneau d'extrémité avec fentes mi-hauteur	R Droite			DC Pecan Beech	27 Sand	27 Sand

## COMMANDE TYPE

ZNCGS 55	P	L	2S	2S	BR	24	24
----------	---	---	----	----	----	----	----

DIMENSIONS  
PO / MM

H
55 / 1397

## PRIX

SANS PANNEAU EN L		AVEC PANNEAU EN L	
Aucune fente		Aucune fente	Fentes mi-hauteur
4790		6489	6649

L'enceinte de détente deux places est un espace de conversation pour deux personnes et comporte une petite surface d'appoint pour y déposer café et calepin. Elle est conçue pour la conversation plutôt que pour le travail sur table ou sur écran.

**ÉLÉMENTS COMPRIS**

Un panneau droit (30 po).  
 Deux panneaux incurvés (31 3/4 po).  
 Deux panneaux incurvés d'extrémité (43 3/4 po) (si les panneaux d'extrémité [N] ou [P] sont sélectionnés).

Pour chaque panneau, une garniture verticale en métal et des garnitures supérieure et inférieure en bois massif (en plus d'une latérale pour les panneaux d'extrémité).

Quincaillerie pour assemblage des panneaux en enceinte complète.

Pieds avec patins de nivellement.

**REMARQUES**

L'enceinte peut accueillir un ensemble de canapés Zones (ZNSK1) et une surface partagée intégrée ainsi que des tablettes latérales et un module d'alimentation intégré en option.

Les fauteuils et les cloisons en tissu doivent être commandés séparément. Pour en savoir plus, consulter le *Guide des applications*.

L'enceinte sans panneau d'extrémité (A) n'est pas autoportante; elle doit être commandée avec l'ensemble de canapés Zones pour enceinte de détente (ZNSK).

**Z N C G T**  
**Enceinte de détente – deux places**

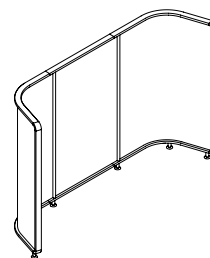

Sans panneaux d'extrémité

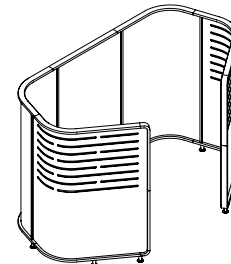

Panneaux d'extrémité avec fentes mi-hauteur

**OPTIONS**

Hauteur	Panneaux d'extrémité	Finition des panneaux	Finition des panneaux d'extrémité (le cas échéant)	Finition de la garniture en bois	Finition peinte de la garniture verticale	Finition peinte des pieds
55	A Sans panneaux en L N Panneaux sans fente P Panneaux avec fentes mi-hauteur	Stratifié vertical	Stratifié vertical	BR Greystone Beech BS Natural Beech DC Pecan Beech	24 Greystone 25 Crisp Grey 27 Sand	24 Greystone 25 Crisp Grey 27 Sand

**COMMANDE TYPE**

ZNCGT 55	P	2S	2S	BR	24	24
----------	---	----	----	----	----	----

**DIMENSIONS  
 PO / MM**

H
55 / 1397

**PRIX**

SANS PANNEAUX EN L		AVEC PANNEAUX EN L	
Aucune fente		Aucune fente	Fentes mi-hauteur
5428		9620	9941

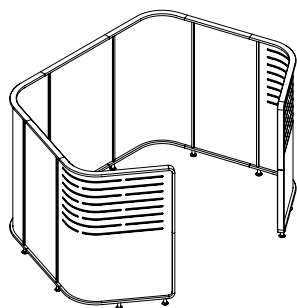
**Z N C G F****Enceinte de détente – quatre places**

L'enceinte de détente quatre places est un espace de conversation pour quatre personnes et comporte une petite surface d'appoint pour y déposer café et calepin. Elle est conçue pour la conversation plutôt que pour le travail sur table ou sur écran.

**ÉLÉMENTS COMPRIS**

Trois panneaux droits (2 x 24 po, 1 x 30 po).  
Deux panneaux incurvés (31 3/4 po).  
Deux panneaux incurvés d'extrémité (43 3/4 po).

Pour chaque panneau, une garniture verticale en métal et des garnitures supérieure et inférieure en bois massif (en plus d'une latérale pour les panneaux d'extrémité).

Quincaillerie pour assemblage des panneaux en enceinte complète.

Pieds avec patins de nivellement.

**REMARQUES**

L'enceinte peut accueillir un ensemble de canapés Zones (ZNSK2) et une surface partagée intégrée ainsi que des tablettes latérales et un module d'alimentation intégré en option.

Les fauteuils et les cloisons en tissu doivent être commandés séparément. Pour en savoir plus, consulter le *Guide des applications*.

**OPTIONS**

Hauteur	Fentes	Finition des panneaux	Finition des panneaux d'extrémité	Finition de la garniture en bois	Finition peinte de la garniture verticale	Finition peinte des pieds
55	N Aucune P Mi-hauteur	Stratifié vertical	Stratifié vertical	BR Greystone Beech BS Natural Beech DC Pecan Beech	24 Greystone 25 Crisp Grey 27 Sand	24 Greystone 25 Crisp Grey 27 Sand

**COMMANDE TYPE**

ZNCGF 55	P	2S	2S	BR	24	24
----------	---	----	----	----	----	----

**DIMENSIONS  
PO / MM**

H
55 / 1397

**PRIX**

Aucune fente	Fentes mi-hauteur
11699	12021

L'enceinte de détente ouverte représente un juste équilibre entre confort, intimité et accessibilité. Ni entièrement fermé ni ouvert, ce lieu de rencontre par excellence pour deux à quatre personnes offre le meilleur des deux mondes.

**ÉLÉMENTS COMPRIS**

**Demie**

Deux panneaux incurvés d'extrémité (43 3/4 po).  
Un panneau droit (36 po).

**Entière**

Quatre panneaux incurvés d'extrémité (43 3/4 po).  
Deux panneaux droits (36 po).

Pour chaque panneau, une garniture verticale en métal et des garnitures supérieure et inférieure en bois massif (en plus d'une latérale pour les panneaux d'extrémité).

Quincaillerie pour assemblage des panneaux en enceinte complète.

Pieds avec patins de nivellement.

**REMARQUES**

L'enceinte peut accueillir un canapé Zones 2,5 places (ZNSE) et une table d'appoint.

L'enceinte de détente ouverte est dotée de fentes mi-hauteur sur toute sa longueur.

Les fauteuils et les tables doivent être commandés séparément. Pour en savoir plus, consulter le *Guide des applications*.

L'enceinte **ne peut pas** être recouverte de cloisons en tissu.

L'enceinte sans panneau d'extrémité (A) n'est pas autoportante; elle doit être commandée avec l'ensemble de canapés Zones pour enceinte de détente (ZNSK).

**Z N C H T**  
**Enceinte de détente ouverte**

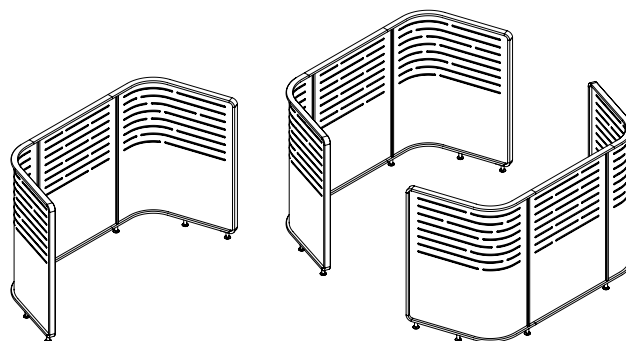

Demie

Entière

**OPTIONS**

Hauteur	Fentes	Configuration	Finition des panneaux	Finition des panneaux d'extrémité	Finition de la garniture en bois	Finition peinte de la garniture verticale	Finition peinte des pieds
					BR Greystone Beech	24 Greystone	24 Greystone
55	P Mi-hauteur	H Demie F Entière	Stratifié vertical	Stratifié vertical	BS Natural Beech	25 Crisp Grey	25 Crisp Grey
					DC Pecan Beech	27 Sand	27 Sand

**COMMANDE TYPE**

<b>ZNCHT 55</b>	<b>P</b>	<b>F</b>	<b>2S</b>	<b>2S</b>	<b>BR</b>	<b>24</b>	<b>24</b>
-----------------	----------	----------	-----------	-----------	-----------	-----------	-----------

**DIMENSIONS**  
**PO / MM**

<b>H</b>
55 / 1397

**PRIX**

<b>Demie (H)</b>	<b>Entière (F)</b>
6357	12714

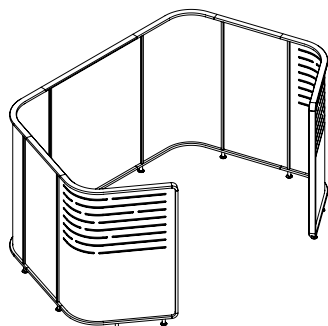
**Z N C C F****Enceinte de détente et de discussion  
– quatre places**

L'enceinte de détente et de discussion offre amplement d'espace pour qu'une table autoportante puisse être placée au milieu. Elle est conçue pour la conversation plutôt que pour le travail sur table ou sur écran.

**ÉLÉMENT COMPRIS**

Trois panneaux droits (1 x 42 po, 2 x 24 po).  
Deux panneaux incurvés de coin (31 3/4 po).  
Deux panneaux incurvés d'extrémité (43 3/4 po).

Pour chaque panneau, une garniture verticale en métal et des garnitures supérieure et inférieure en bois massif (en plus d'une latérale pour les panneaux d'extrémité).

Quincaillerie pour assemblage des panneaux en enceinte complète.

Pieds avec patins de nivellement.

**REMARQUES**

L'enceinte peut accueillir deux canapés-enceintes deux places (ZNSD) et une table d'appoint.

Les fauteuils, les tables et les cloisons en tissu doivent être commandés séparément. Pour en savoir plus, consulter le *Guide des applications*.

**OPTIONS**

Hauteur	Fentes	Finition des panneaux	Finition des panneaux d'extrémité	Finition de la garniture en bois	Finition peinte de la garniture verticale	Finition peinte des pieds
55	N Aucune	Stratifié vertical	Stratifié vertical	BR Greystone Beech	24 Greystone	24 Greystone
	P Mi-hauteur			BS Natural Beech	25 Crisp Grey	25 Crisp Grey
				DC Pecan Beech	27 Sand	27 Sand

**COMMANDE TYPE**

ZNCCF 55	P	2S	2S	BR	24	24
----------	---	----	----	----	----	----

**DIMENSIONS  
PO / MM**

H
55 / 1397

**PRIX**

Aucune fente	Fentes mi-hauteur
11748	12069



L'enceinte de rencontre informelle quatre places offre un espace privé où se réunir pour discuter autour d'une surface de travail.

**ÉLÉMENTS COMPRIS**

Quatre panneaux droits (2 x 24 po, 2 x 30 po).  
Trois panneaux incurvés (1 x 25 3/4 po, 2 x 31 3/4 po).  
Deux panneaux incurvés d'extrémité (31 3/4 po).

Pour chaque panneau, une garniture verticale en métal et des garnitures supérieure et inférieure en bois massif (en plus d'une latérale pour les panneaux d'extrémité).

Quincaillerie pour assemblage des panneaux en enceinte complète.

Pieds avec patins de nivellement.

**REMARQUES**

L'enceinte peut accueillir deux canapés-enceintes deux places (ZNSD) et une surface de travail Zones (ZNW) avec un monopied et deux pieds cylindriques.

Les fauteuils, la surface de travail, les supports et les cloisons en tissu doivent être commandés séparément. Pour en savoir plus, consulter le *Guide des applications*.

**Z N C A M**  
**Enceinte de rencontre informelle – quatre places**

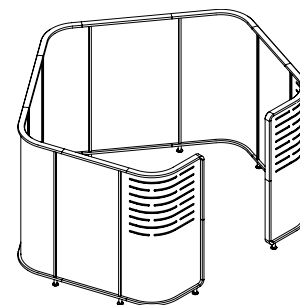

**OPTIONS**

Hauteur	Fentes	Finition des panneaux	Finition des panneaux d'extrémité	Finition de la garniture en bois	Finition peinte de la garniture verticale	Finition peinte des pieds
55	N Aucune	Stratifié vertical	Stratifié vertical	BR Greystone Beech	24 Greystone	24 Greystone
	P Mi-hauteur			BS Natural Beech	25 Crisp Grey	25 Crisp Grey
				DC Pecan Beech	27 Sand	27 Sand

**COMMANDE TYPE**

ZNCAM 55	P	2S	2S	BR	24	24
----------	---	----	----	----	----	----

**DIMENSIONS**  
PO / MM

H
55 / 1397

**PRIX**

Aucune fente	Fentes mi-hauteur
14761	15082

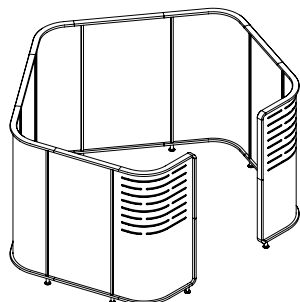
**Z N C A N****Enceinte de rencontre informelle avec technologie numérique – quatre places**

L'enceinte de rencontre informelle quatre places avec technologie numérique offre, à la hauteur d'un fauteuil de détente, un espace privé où se réunir. Elle est parfaite pour les réunions et les présentations nécessitant des outils numériques. La surface de travail est dotée d'un accès à l'alimentation et aux communications pour les ordinateurs portables et d'une connexion à l'écran.

**ÉLÉMENTS COMPRIS**

Quatre panneaux droits (2 x 24 po, 2 x 30 po).  
Trois panneaux incurvés (1 x 25 3/4 po, 2 x 31 3/4 po).  
Deux panneaux incurvés d'extrémité (31 3/4 po).

Pour chaque panneau, une garniture verticale en métal et des garnitures supérieure et inférieure en bois massif (en plus d'une latérale pour les panneaux d'extrémité).

Quincaillerie pour assemblage des panneaux en enceinte complète.

Pieds avec patins de nivellement.

**REMARQUES**

L'enceinte peut accueillir deux canapés-enceintes deux places (ZNSD), une surface de travail hauteur fauteuil de travail Zones (ZNWW) avec monopied et une tour pour écran (ZNET).

Les fauteuils, la surface de travail, les supports, la tour pour écran et les cloisons en tissu doivent être commandés séparément. Pour en savoir plus, consulter le *Guide des applications*.

**OPTIONS**

Hauteur	Fentes	Finition des panneaux	Finition des panneaux d'extrémité	Finition de la garniture en bois	Finition peinte de la garniture verticale	Finition peinte des pieds
55	N Aucune	Stratifié vertical	Stratifié vertical	BR Greystone Beech	24 Greystone	24 Greystone
	P Mi-hauteur			BS Natural Beech	25 Crisp Grey	25 Crisp Grey
				DC Pecan Beech	27 Sand	27 Sand

**COMMANDE TYPE**

ZNCAN 55	P	2S	2S	BR	24	24
----------	---	----	----	----	----	----

**DIMENSIONS  
PO / MM**

H
55 / 1397

**PRIX**

Aucune fente	Fentes mi-hauteur
14761	15082

L'enceinte de rencontre quatre places hauteur fauteuil de travail avec technologie numérique offre un espace privé où se réunir. Elle est parfaite pour les réunions et les présentations nécessitant des outils numériques. La surface de travail est dotée d'un accès à l'alimentation et aux communications pour les ordinateurs portables et d'une connexion à l'écran.

**ÉLÉMENTS COMPRIS**

- Quatre panneaux droits (2 x 24 po, 2 x 36 po).
- Trois panneaux incurvés (1 x 25 3/4 po, 2 x 31 3/4 po).
- Deux panneaux incurvés d'extrémité (31 3/4 po).

Pour chaque panneau, une garniture verticale en métal et des garnitures supérieure et inférieure en bois massif (en plus d'une latérale pour les panneaux d'extrémité).

Quincaillerie pour assemblage des panneaux en enceinte complète.

Pieds avec patins de nivellement.

**REMARQUES**

L'enceinte peut accueillir des fauteuils multifonctionnels, une surface de travail hauteur fauteuil de travail Zones (ZNW) avec un monopied et une tour pour écran (ZNET).

Les cloisons en tissu, la surface de travail, les supports et la tour pour écran doivent être commandés séparément. Pour en savoir plus, consulter le *Guide des applications*.

**Z N C A D**

**Enceinte de rencontre hauteur  
fauteuil de travail avec technologie  
numérique – quatre places**

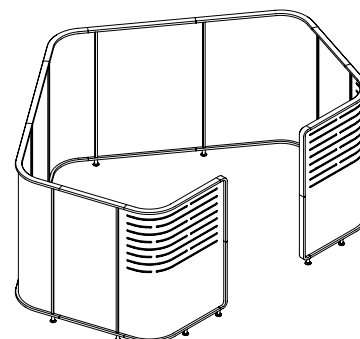

**OPTIONS**

Hauteur	Fentes	Finition des panneaux	Finition des panneaux d'extrémité	Finition de la garniture en bois	Finition peinte de la garniture verticale	Finition peinte des pieds
55	N Aucune	Stratifié vertical	Stratifié vertical	BR Greystone Beech	24 Greystone	24 Greystone
	P Mi-hauteur			BS Natural Beech	25 Crisp Grey	25 Crisp Grey
				DC Pecan Beech	27 Sand	27 Sand

**COMMANDE TYPE**

<b>ZNCAD 55</b>	<b>P</b>	<b>2S</b>	<b>2S</b>	<b>BR</b>	<b>24</b>	<b>24</b>
-----------------	----------	-----------	-----------	-----------	-----------	-----------

**DIMENSIONS  
PO / MM**

<b>H</b>
55 / 1397

**PRIX**

<b>Aucune fente</b>	<b>Fentes mi-hauteur</b>
14828	15148

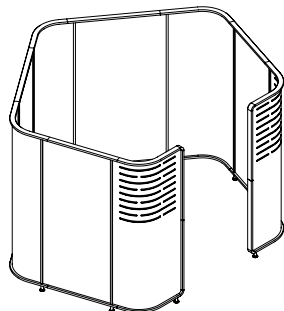
**ZNCAS****Enceinte de rencontre hauteur bar avec technologie numérique – quatre places**

L'enceinte de rencontre quatre places hauteur bar avec technologie numérique offre un espace privé où se réunir. Elle est parfaite pour les réunions et les présentations nécessitant des outils numériques. La surface de travail est dotée d'un accès à l'alimentation et aux communications pour les ordinateurs portables et d'une connexion à l'écran.

**ÉLÉMENTS COMPRIS**

Quatre panneaux droits (2 x 30 po, 2 x 36 po).  
Trois panneaux incurvés (1 x 25 3/4 po, 2 x 31 3/4 po).  
Deux panneaux incurvés d'extrémité (31 3/4 po).

Pour chaque panneau, une garniture verticale en métal et des garnitures supérieure et inférieure en bois massif (en plus d'une latérale pour les panneaux d'extrémité).

Quincaillerie pour assemblage des panneaux en enceinte complète.

Pieds avec patins de nivellement.

**REMARQUES**

L'enceinte peut accueillir des tabourets d'appoint multifonctionnels hauteur bar, une surface de travail hauteur bar Zones (ZNWW) avec pieds de table de cantine (ZNCAS) et une tour pour écran (ZNET).

Les fauteuils, la surface de travail et les supports doivent être commandés séparément. Pour en savoir plus, consulter le *Guide des applications*.

**OPTIONS**

Hauteur	Fentes	Finition des panneaux	Finition des panneaux d'extrémité	Finition de la garniture en bois	Finition peinte de la garniture verticale	Finition peinte des pieds
55	N Aucune	Stratifié vertical	Stratifié vertical	BR Greystone Beech	24 Greystone	24 Greystone
	P Mi-hauteur			BS Natural Beech	25 Crisp Grey	25 Crisp Grey
				DC Pecan Beech	27 Sand	27 Sand

**COMMANDE TYPE**

ZNCAS 72	P	2S	2S	BR	24	24
----------	---	----	----	----	----	----

**DIMENSIONS  
PO / MM**

H
72 / 1829

**PRIX**

Aucune fente	Fentes mi-hauteur
15966	16299

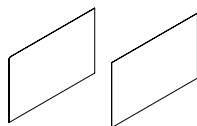

**Z N C B F****Cloison en tissu uni**

Les cloisons en tissu s'installent sur l'intérieur ou l'extérieur des panneaux pour leur donner une allure texturée apaisante et améliorer l'acoustique de l'enceinte.

**ÉLÉMENTS COMPRIS**

Cloisons recouvertes de tissu avec bandes de fixation adhésives (le nombre et le format de cloisons dépendent du type d'enceinte, de l'orientation et de l'emplacement du tissu sélectionnés).

**REMARQUES**

Un choix d'emplacement/orientation L ou R (gauche ou droite) ne s'applique qu'aux enceintes de types FS et GS (enceinte de concentration une place et enceinte de détente une place). L'application de cloisons en tissu pleine hauteur (F) sur l'intérieur (N) n'est offerte que pour les enceintes de types GS, GT, GF, AM, AN et AD.

Les cloisons de 72 po de hauteur ne conviennent qu'à l'enceinte de rencontre hauteur bar avec technologie numérique – quatre places (AS).

L'emplacement/orientation E ne s'applique qu'à l'enceinte de détente deux places de type GT.

**OPTIONS**

Type d'enceinte	Hauteur	Emplacement/orientation
<b>FS</b> Concentration – une place	55, 72	<b>N</b> Toute l'enceinte, y compris les panneaux d'extrémité
<b>FT</b> Concentration – deux places		<b>Y</b> Toute l'enceinte, sauf les panneaux d'extrémité
<b>CT</b> Collaboration – deux places		<b>E</b> Enceinte GT sans panneaux d'extrémité (A)
<b>EE</b> Bureau		<b>R</b> Toute l'enceinte, sauf le panneau d'extrémité à droite
<b>GS</b> Détente – une place		<b>L</b> Toute l'enceinte, sauf le panneau d'extrémité à gauche
<b>GT</b> Détente – deux places		
<b>GF</b> Détente – quatre places		
<b>AM</b> Rencontre informelle – quatre places		
<b>AN</b> Rencontre informelle avec technologie numérique – quatre places		
<b>AS</b> Rencontre hauteur bar avec technologie numérique – quatre places		
<b>AD</b> Rencontre hauteur fauteuil de travail avec technologie numérique – quatre places		
<b>CF</b> Détente et discussion – quatre places		

**COMMANDE TYPE**

<b>ZNCBF FT</b>	<b>55</b>	<b>Y</b>
-----------------	-----------	----------

**OPTIONS (SUITE)**

Configuration	Application	Finition en tissu uni
<b>P</b> Mi-hauteur	<b>N</b> Intérieur	Tissu pour panneaux
<b>F</b> Pleine hauteur	<b>X</b> Extérieur	Tissu de recouvrement

**COMMANDE TYPE**

<b>P</b>	<b>N</b>	<b>K671</b>
----------	----------	-------------

Consulter la grille de prix à la page suivante.

Z N C B F

Cloison en tissu uni (suite)

TYPE D'ENCEINTE

PRIX

TOUTE L'ENCEINTE, Y COMPRIS LES PANNEAUX D'EXTRÉMITÉ (N) (INTÉRIEUR OU EXTÉRIEUR)																	
MI-HAUTEUR																	
	TISSU POUR PANNEAUX							TISSU DE RECOUVREMENT									
	TFC/ Cat. A	Cat. 1	Cat. 2	Cat. 3	Cat. 4	Cat. 5	Cat. 7	TFC/ Cat. A	Cat. 2	Cat. 3	Cat. 4	Cat. 5	Cat. 6	Cat. 7	Cat. 8	Cat. 9	Cat. 10
CONCENTRATION – 1 PLACE (FS)	470	480	508	523	536	550	587	553	580	581	597	615	632	650	666	727	771
CONCENTRATION – 2 PLACES (FT)	759	777	824	843	864	886	949	892	936	937	966	994	1021	1050	1078	1175	1247
COLLABORATION – 2 PLACES (CT)	728	747	791	812	833	853	913	858	901	902	930	958	985	1012	1038	1131	1203
BUREAU (EE)	739	760	803	825	847	865	927	872	913	914	942	970	999	1025	1053	1146	1218
DÉTENTE – 1 PLACE (GS)	343	351	374	382	391	403	432	405	422	425	438	450	464	476	488	532	565
DÉTENTE – 2 PLACES (GT)	531	546	579	592	607	622	666	625	655	658	679	699	717	737	757	825	877
DÉTENTE – 4 PLACES (GF)	695	711	754	773	793	812	870	818	856	857	884	911	937	962	986	1076	1144
RENCONTRE INFORMELLE – 4 PLACES (AM)	863	885	938	962	986	1010	1083	1017	1065	1068	1102	1133	1166	1197	1231	1341	1424
RENCONTRE INFORMELLE AVEC TECH. NUM. – 4 PLACES (AN)	863	885	938	962	986	1010	1083	1017	1065	1068	1102	1133	1166	1197	1231	1341	1424
RENCONTRE HAUT. BAR AVEC TECH. NUM. – 4 PLACES (AS)	1109	1138	1206	1237	1268	1298	1391	1307	1369	1377	1419	1460	1500	1540	1580	1720	1834
RENCONTRE HAUT. FAUT. TRAV. AVEC TECH. NUM. – 4 PLACES (AD)	941	966	1024	1050	1076	1102	1180	1109	1161	1165	1202	1235	1269	1305	1339	1460	1551
DÉTENTE ET DISCUSSION – 4 PLACES (CF)	809	829	880	902	925	948	1014	954	1000	1005	1035	1064	1093	1122	1151	1255	1336
PLEINE HAUTEUR																	
	TISSU POUR PANNEAUX							TISSU DE RECOUVREMENT									
	TFC/ Cat. A	Cat. 1	Cat. 2	Cat. 3	Cat. 4	Cat. 5	Cat. 7	TFC/ Cat. A	Cat. 2	Cat. 3	Cat. 4	Cat. 5	Cat. 6	Cat. 7	Cat. 8	Cat. 9	Cat. 10
CONCENTRATION – 1 PLACE (FS)	739	760	803	825	847	865	927	872	913	914	942	970	999	1025	1053	1146	1218
CONCENTRATION – 2 PLACES (FT)	1221	1255	1328	1363	1398	1431	1532	1441	1510	1513	1559	1604	1650	1695	1739	1895	2015
COLLABORATION – 2 PLACES (CT)	1203	1234	1306	1339	1373	1406	1507	1415	1484	1486	1532	1576	1621	1663	1709	1863	1980
BUREAU (EE)	1179	1209	1279	1313	1346	1379	1478	1387	1455	1457	1502	1545	1590	1633	1676	1828	1943
DÉTENTE – 1 PLACE (GS)	558	573	607	622	639	653	701	658	689	690	711	733	754	773	793	864	918
DÉTENTE – 2 PLACES (GT)	908	931	986	1012	1037	1063	1138	1070	1121	1124	1159	1191	1226	1260	1292	1409	1498
DÉTENTE – 4 PLACES (GF)	1147	1179	1247	1279	1313	1343	1440	1354	1419	1421	1464	1508	1550	1592	1633	1781	1893
RENCONTRE INFORMELLE – 4 PLACES (AM)	1470	1509	1597	1639	1681	1720	1843	1732	1815	1819	1875	1931	1985	2039	2094	2281	2426
RENCONTRE INFORMELLE AVEC TECH. NUM. – 4 PLACES (AN)	1470	1509	1597	1639	1681	1720	1843	1732	1815	1819	1875	1931	1985	2039	2094	2281	2426
RENCONTRE HAUT. BAR AVEC TECH. NUM. – 4 PLACES (AS)	2073	2127	2255	2313	2370	2427	2597	2442	2557	2571	2648	2724	2800	2874	2946	3211	3420
RENCONTRE HAUT. FAUT. TRAV. AVEC TECH. NUM. – 4 PLACES (AD)	1520	1560	1651	1695	1739	1779	1906	1791	1877	1883	1940	1996	2053	2110	2166	2361	2508
DÉTENTE ET DISCUSSION – 4 PLACES (CF)	1347	1383	1465	1502	1539	1576	1688	1587	1662	1670	1720	1771	1819	1868	1916	2087	2223

Suite de la grille de prix à la page suivante.

## Z N C B F

## Cloison en tissu uni (suite)

## TYPE D'ENCEINTE

## PRIX

TOUTE L'ENCEINTE, SAUF LES PANNEAUX D'EXTRÉMITÉ (Y) (INTÉRIEUR OU EXTÉRIEUR)																	
MI-HAUTEUR																	
TISSU POUR PANNEAUX								TISSU DE RECOUVREMENT									
TFC/ Cat. A	Cat. 1	Cat. 2	Cat. 3	Cat. 4	Cat. 5	Cat. 7		TFC/ Cat. A	Cat. 2	Cat. 3	Cat. 4	Cat. 5	Cat. 6	Cat. 7	Cat. 8	Cat. 9	Cat. 10
CONCENTRATION – 1 PLACE (FS)	470	480	508	523	536	550	587	553	580	581	597	615	632	650	666	727	771
CONCENTRATION – 2 PLACES (FT)	529	543	575	589	604	619	664	623	653	654	676	697	713	734	754	822	873
COLLABORATION – 2 PLACES (CT)	499	512	543	557	570	585	625	588	616	617	638	654	675	691	710	775	824
BUREAU (EE)	509	525	556	568	585	597	641	602	631	632	652	673	690	709	730	793	843
DÉTENTE – 1 PLACE (GS)	229	234	248	256	262	268	288	270	284	284	292	299	307	318	325	354	377
DÉTENTE – 2 PLACES (GT)	302	311	328	336	347	354	379	356	375	376	385	397	408	419	432	470	499
DÉTENTE – 4 PLACES (GF)	465	477	505	520	532	544	583	550	575	577	594	611	629	646	661	723	767
RENCONTRE INFORMELLE – 4 PLACES (AM)	658	676	715	734	753	771	826	776	813	814	839	864	889	913	937	1021	1086
RENCONTRE INFORMELLE AVEC TECH. NUM. – 4 PLACES (AN)	658	676	715	734	753	771	826	776	813	814	839	864	889	913	937	1021	1086
RENCONTRE HAUT. BAR AVEC TECH. NUM. – 4 PLACES (AS)	870	893	948	972	996	1020	1090	1027	1074	1080	1114	1145	1177	1208	1238	1349	1436
RENCONTRE HAUT. FAUT. TRAV. AVEC TECH. NUM. – 4 PLACES (AD)	711	732	775	793	813	834	893	839	880	882	909	936	962	988	1014	1107	1176
DÉTENTE ET DISCUSSION – 4 PLACES (CF)	543	558	590	607	623	638	681	641	673	675	697	713	734	754	773	842	897
PLEINE HAUTEUR																	
TISSU POUR PANNEAUX								TISSU DE RECOUVREMENT									
TFC/ Cat. A	Cat. 1	Cat. 2	Cat. 3	Cat. 4	Cat. 5	Cat. 7		TFC/ Cat. A	Cat. 2	Cat. 3	Cat. 4	Cat. 5	Cat. 6	Cat. 7	Cat. 8	Cat. 9	Cat. 10
CONCENTRATION – 1 PLACE (FS)	739	760	803	825	847	865	927	872	913	914	942	970	999	1025	1053	1146	1218
CONCENTRATION – 2 PLACES (FT)	849	870	922	944	969	992	1063	1000	1049	1051	1083	1115	1146	1177	1208	1315	1398
COLLABORATION – 2 PLACES (CT)	826	849	899	922	945	967	1035	973	1020	1021	1054	1085	1115	1145	1176	1282	1362
BUREAU (EE)	806	827	877	899	921	943	1010	949	995	996	1028	1058	1088	1117	1146	1249	1328
DÉTENTE – 1 PLACE (GS)	375	383	406	414	423	436	466	438	461	462	474	488	502	516	530	579	614
DÉTENTE – 2 PLACES (GT)	531	546	579	592	607	622	666	625	655	658	679	699	717	737	757	825	877
DÉTENTE – 4 PLACES (GF)	778	799	848	868	890	912	977	918	964	965	994	1024	1053	1080	1109	1209	1285
RENCONTRE INFORMELLE – 4 PLACES (AM)	1095	1126	1191	1221	1254	1284	1376	1293	1356	1358	1400	1442	1482	1522	1563	1702	1810
RENCONTRE INFORMELLE AVEC TECH. NUM. – 4 PLACES (AN)	1095	1126	1191	1221	1254	1284	1376	1293	1356	1358	1400	1442	1482	1522	1563	1702	1810
RENCONTRE HAUT. BAR AVEC TECH. NUM. – 4 PLACES (AS)	1629	1670	1771	1815	1861	1906	2039	1917	2009	2018	2079	2139	2198	2256	2314	2522	2685
RENCONTRE HAUT. FAUT. TRAV. AVEC TECH. NUM. – 4 PLACES (AD)	1147	1179	1247	1279	1313	1343	1440	1354	1419	1421	1464	1508	1550	1592	1633	1781	1893
DÉTENTE ET DISCUSSION – 4 PLACES (CF)	922	947	1003	1029	1056	1080	1155	1086	1138	1144	1179	1211	1245	1278	1310	1429	1521

Suite de la grille de prix à la page suivante



Z N C B F

Cloison en tissu uni (suite)

TYPE D'ENCEINTE	PRIX																
	<b>ENCEINTE SANS PANNEAUX EN L (INTÉRIEUR OU EXTÉRIEUR)</b>																
	<b>MI-HAUTEUR</b>																
	<b>TISSU POUR PANNEAUX</b>							<b>TISSU DE RECOUVREMENT</b>									
	TFC/							TFC/									
	Cat. A	Cat. 1	Cat. 2	Cat. 3	Cat. 4	Cat. 5	Cat. 7	Cat. A	Cat. 2	Cat. 3	Cat. 4	Cat. 5	Cat. 6	Cat. 7	Cat. 8	Cat. 9	Cat. 10
DÉTENTE – 2 PLACES (GT)	302	311	328	336	347	354	379	356	375	376	385	397	408	419	432	470	499
	<b>PLEINE HAUTEUR</b>																
	<b>TISSU POUR PANNEAUX</b>							<b>TISSU DE RECOUVREMENT</b>									
	TFC/							TFC/									
	Cat. A	Cat. 1	Cat. 2	Cat. 3	Cat. 4	Cat. 5	Cat. 7	Cat. A	Cat. 2	Cat. 3	Cat. 4	Cat. 5	Cat. 6	Cat. 7	Cat. 8	Cat. 9	Cat. 10
DÉTENTE – 2 PLACES (GT)	531	546	579	592	607	622	666	625	655	658	679	699	717	737	757	825	877
	<b>TOUTE L'ENCEINTE, SAUF LE PANNEAU EN L À GAUCHE/À DROITE (INTÉRIEUR OU EXTÉRIEUR)</b>																
	<b>MI-HAUTEUR</b>																
	<b>TISSU POUR PANNEAUX</b>							<b>TISSU DE RECOUVREMENT</b>									
	TFC/							TFC/									
	Cat. A	Cat. 1	Cat. 2	Cat. 3	Cat. 4	Cat. 5	Cat. 7	Cat. A	Cat. 2	Cat. 3	Cat. 4	Cat. 5	Cat. 6	Cat. 7	Cat. 8	Cat. 9	Cat. 10
CONCENTRATION – 1 PLACE (FS)	349	357	379	387	397	408	437	411	432	433	445	458	472	484	498	539	577
DÉTENTE – 1 PLACE (GS)	229	234	248	256	262	268	288	270	284	284	292	299	307	318	325	354	377
	<b>PLEINE HAUTEUR</b>																
	<b>TISSU POUR PANNEAUX</b>							<b>TISSU DE RECOUVREMENT</b>									
	TFC/							TFC/									
	Cat. A	Cat. 1	Cat. 2	Cat. 3	Cat. 4	Cat. 5	Cat. 7	Cat. A	Cat. 2	Cat. 3	Cat. 4	Cat. 5	Cat. 6	Cat. 7	Cat. 8	Cat. 9	Cat. 10
CONCENTRATION – 1 PLACE (FS)	553	566	601	616	630	647	691	651	682	683	705	727	747	766	788	857	912
DÉTENTE – 1 PLACE (GS)	375	383	406	414	423	436	466	438	461	462	474	488	502	516	530	579	614

## ZNCBQ

## Cloison en tissu piqué

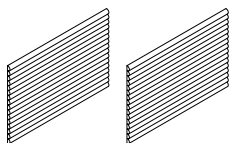

Les cloisons en tissu piqué s'installent sur l'intérieur des panneaux pour leur donner une allure texturée apaisante et améliorer l'acoustique de l'enceinte.

## ÉLÉMENTS COMPRIS

Cloisons recouvertes de tissu piqué avec bandes de fixation adhésives (le nombre et le format de cloisons dépendent des fentes, de l'aire et de la configuration sélectionnées).

## REMARQUES

Un choix d'emplacement/orientation L ou R (gauche ou droite) ne s'applique qu'aux enceintes de types FS et GS (enceinte de concentration une place et enceinte de détente une place).

Les cloisons de 72 po de hauteur ne conviennent qu'à l'enceinte de rencontre hauteur bar avec technologie numérique – quatre places (AS), qui ne peut pas être dotée de cloisons de 55 po de hauteur.

L'emplacement/orientation E ne s'applique qu'à l'enceinte de détente deux places de type GT.

## COMMANDE TYPE

Type d'enceinte	Hauteur	Emplacement/orientation	Finition en tissu piqué
<b>FS</b> Concentration – une place	55, 72	<b>N</b> Toute l'enceinte, y compris les panneaux d'extrémité	Tissu de recouvrement
<b>FT</b> Concentration – deux places		<b>Y</b> Toute l'enceinte, sauf les panneaux d'extrémité	
<b>CT</b> Collaboration – deux places		<b>E</b> Enceinte GT sans panneaux d'extrémité (A)	
<b>EE</b> Bureau		<b>R</b> Toute l'enceinte, sauf le panneau d'extrémité à droite	
<b>GS</b> Détente – une place		<b>L</b> Toute l'enceinte, sauf le panneau d'extrémité à gauche	
<b>GT</b> Détente – deux places			
<b>GF</b> Détente – quatre places			
<b>AM</b> Rencontre informelle – quatre places			
<b>AN</b> Rencontre informelle avec technologie numérique – quatre places			
<b>AS</b> Rencontre hauteur bar avec technologie numérique – quatre places			
<b>AD</b> Rencontre hauteur fauteuil de travail avec technologie numérique – quatre places			
<b>CF</b> Détente et discussion – quatre places			

## COMMANDE TYPE

<b>ZNCBQ FT</b>	<b>55</b>	<b>Y</b>	<b>F208</b>
-----------------	-----------	----------	-------------

## TYPE D'ENCEINTE

## PRIX

	TOUTE L'ENCEINTE, Y COMPRIS LES PANNEAUX EN L (N)					
	TISSU DE RECOUVREMENT					
	TFC	Cat. 1	Cat. 2	Cat. 3	Cat. 8	Cat. 9
CONCENTRATION – 1 PLACE (FS)	825	832	905	918	1105	1119
CONCENTRATION – 2 PLACES (FT)	1279	1292	1411	1441	1759	1776
COLLABORATION – 2 PLACES (CT)	1225	1237	1355	1383	1698	1718
BUREAU (EE)	1260	1270	1369	1393	1660	1677
DÉTENTE – 1 PLACE (GS)	659	666	725	739	899	913
DÉTENTE – 2 PLACES (GT)	937	947	1042	1066	1333	1351
DÉTENTE – 4 PLACES (GF)	1204	1216	1335	1363	1682	1698
RENCONTRE INFORMELLE – 4 PLACES (AM)	1408	1421	1569	1608	2001	2025
RENCONTRE INFORMELLE AVEC TECH. NUM. – 4 PLACES (AN)	1408	1421	1569	1608	2001	2025
RENCONTRE HAUT. BAR AVEC TECH. NUM. – 4 PLACES (AS)	1499	1514	1682	1720	2168	2198
RENCONTRE HAUT. FAUT. TRAV. AVEC TECH. NUM. – 4 PLACES (AD)	1676	1692	1863	1902	2354	2384
DÉTENTE ET DISCUSSION – 4 PLACES (CF)	1252	1263	1380	1408	1725	1750

Suite de la grille de prix à la page suivante.

Z N C B Q  
Cloison en tissu piqué  
(suite)

TYPE D'ENCEINTE

PRIX

<b>TOUTE L'ENCEINTE, SAUF LES PANNEAUX EN L (Y)</b>						
<b>TISSU DE RECOUVREMENT</b>						
	TFC	Cat. 1	Cat. 2	Cat. 3	Cat. 8	Cat. 9
CONCENTRATION – 1 PLACE (FS)	819	827	885	899	1058	1066
CONCENTRATION – 2 PLACES (FT)	870	879	956	974	1188	1201
COLLABORATION – 2 PLACES (CT)	814	824	905	922	1132	1144
BUREAU (EE)	853	860	918	935	1088	1101
DÉTENTE – 1 PLACE (GS)	455	461	500	508	616	623
DÉTENTE – 2 PLACES (GT)	528	532	592	609	762	775
DÉTENTE – 4 PLACES (GF)	797	805	879	905	1114	1126
RENCONTRE INFORMELLE – 4 PLACES (AM)	1087	1099	1206	1237	1523	1544
RENCONTRE INFORMELLE AVEC TECH. NUM. – 4 PLACES (AN)	1087	1099	1206	1237	1523	1544
RENCONTRE HAUT. BAR AVEC TECH. NUM. – 4 PLACES (AS)	1179	1190	1317	1351	1692	1716
RENCONTRE HAUT. FAUT. TRAV. AVEC TECH. NUM. – 4 PLACES (AD)	1267	1279	1406	1441	1786	1807
DÉTENTE ET DISCUSSION – 4 PLACES (CF)	839	849	926	947	1157	1168
<b>ENCEINTE SANS PANNEAUX EN L</b>						
<b>TISSU DE RECOUVREMENT</b>						
	TFC	Cat. 1	Cat. 2	Cat. 3	Cat. 8	Cat. 9
DÉTENTE – 2 PLACES (GT)	564	571	629	645	805	814
<b>TOUTE L'ENCEINTE, SAUF LE PANNEAU D'EXTRÉMITÉ À DROITE</b>						
<b>TISSU DE RECOUVREMENT</b>						
	TFC	Cat. 1	Cat. 2	Cat. 3	Cat. 8	Cat. 9
CONCENTRATION – 1 PLACE (FS)	659	666	725	739	899	913
DÉTENTE – 1 PLACE (GS)	455	461	500	508	616	623
<b>TOUTE L'ENCEINTE, SAUF LE PANNEAU D'EXTRÉMITÉ À GAUCHE</b>						
<b>TISSU DE RECOUVREMENT</b>						
	TFC	Cat. 1	Cat. 2	Cat. 3	Cat. 8	Cat. 9
CONCENTRATION – 1 PLACE (FS)	503	508	546	556	664	670
DÉTENTE – 1 PLACE (GS)	659	666	725	739	899	913

## Z N W W

## Surface de travail



Surface de travail pour  
enceinte de concentration  
une place (FS)

L'utilisateur d'une enceinte profite d'une expérience bonifiée grâce aux surfaces de travail, qu'il peut utiliser seul ou en équipe, pour le travail de concentration ou de collaboration.

## ÉLÉMENTS COMPRIS

Une ou deux surfaces de travail, selon la commande.

## REMARQUES

Les surfaces de travail sont de taille spécifique pour chaque type d'enceinte. Elles doivent être commandées en fonction de l'enceinte dans laquelle elles seront installées. Elles sont aussi offertes avec des découpes pour lampe de table ou chargeur; toutefois, les lampes de table (ZNETL) et les chargeurs (ZNEPSA/ZNEPSB) doivent être commandés séparément. Deux surfaces de travail seront fournies avec l'enceinte de concentration deux places (FT). L'une d'entre elles aura la découpe pour lampe à gauche et l'autre à droite, le cas échéant.

La barre d'alimentation (YEPD7) peut être commandée séparément à partir du programme d'ergonomie et d'accessoires *Complements* de Teknion pour offrir un accès facile à l'alimentation dans la tour pour écran.

La hauteur bar (B) est uniquement offerte pour les enceintes de type AS.

Les surfaces de travail des enceintes de type FS, FT, CT et EE ne sont conçues que pour les configurations avec chargeur (ZNEPSA/ZNEPSB).

Les surfaces de travail des enceintes de type AM, AN, AS et AD ne sont conçues que pour les configurations avec chargeur (ZNEPLA/ZNEPLB).

## OPTIONS

Type d'enceinte	Hauteur	Découpe pour chargeur	Découpe pour lampe	Finition de la surface de travail	Style de garniture de chant
FS Concentration – une place	T Fauteuil de travail	N Non	N Non	A Stratifié pour surface de travail	8 Plate (stratifié pour surface de travail Zones)
FT Concentration – deux places	B Bar	Y Oui (petite pour chargeur SA ou SB)	Y Oui	C Placage de bois	9 Plate (placage de bois Zones)
CT Collaboration – deux places		T Découpe pour accessoires électriques internationaux	L Gauche		H Découpée pleine (placage de bois Zones)
EE Bureau			R Droite		
AM Rencontre informelle – quatre places					
AN Rencontre informelle avec tech. num. – quatre places					
AS Rencontre haut. bar avec tech. num. – quatre places					
AD Rencontre haut. faut. trav. avec tech. num. – quatre places					

## COMMANDE TYPE

ZNWW CT	T	Y	N	LW	8
---------	---	---	---	----	---

## TYPE D'ENCEINTE

CONCENTRATION – 1 PLACE (FS)
CONCENTRATION – 2 PLACES (FT)
COLLABORATION – 2 PLACES (CT)
BUREAU (EE)
RENCONTRE INFORMELLE – 4 PLACES (AM)
RENCONTRE INFORMELLE AVEC TECH. NUM. – 4 PLACES (AN)
RENCONTRE HAUT. BAR AVEC TECH. NUM. – 4 PLACES (AS)
RENCONTRE HAUT. FAUT. TRAV. AVEC TECH. NUM. – 4 PLACES (AD)

## PRIX

STRATIFIÉ POUR SURFACE DE TRAVAIL		PLACAGE DE BOIS	
Garniture Plate (8)	Garniture découpée pleine (H)	Garniture Plate (9)	Garniture découpée pleine (H)
327	419	1086	1086
654	838	2170	2170
382	485	1347	1347
340	419	1086	1086
560	735	1893	1893
553	723	1576	1576
560	735	1893	1893
560	735	1893	1893

Découpes pour lampe de table et chargeur (enceintes AS, AD, AM, AN, CT, EE et FS) : ajouter 28

Découpes pour lampe de table et chargeur (enceinte FT) : ajouter 56

Dans les enceintes Zones, les surfaces de travail reposent sur ces supports.

**Z N W S**

**ÉLÉMENTS COMPRIS**

- FS-4 – Consoles
- FT-8 – Consoles
- CT-4 – Consoles et un pied cylindrique
- EE-4 – Consoles
- AM-2 – Pieds cylindriques et un monopied
- AN et AD-1 – Monopied
- AS – Pieds de table de cantine

**Ensemble de supports pour surface de travail**

Quincaillerie de montage.

Les configurations avec consoles (FS, FT, EE et CT) comprennent un gestionnaire de câblage vertical avec attaches pour chaque paire de consoles.

**REMARQUES**

Les supports pour surface de travail se commandent en ensemble et comprennent tous les éléments de soutien nécessaires au type d'enceinte choisi.

La hauteur bar (B) est uniquement offerte pour les enceintes de type AS.

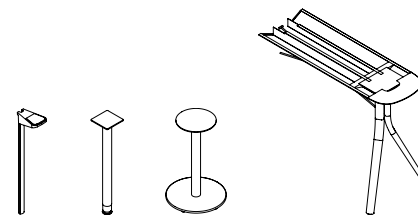

**OPTIONS**

Type d'enceinte	Hauteur	Finition peinte des pieds	Finition des pieds en bois
<b>FS</b> Concentration – une place	<b>T</b> Fauteuil de travail	<b>24</b> Greystone	<b>BR</b> Greystone Beech
<b>FT</b> Concentration – deux places	<b>B</b> Bar	<b>25</b> Crisp Grey	<b>BS</b> Natural Beech
<b>CT</b> Collaboration – deux places		<b>27</b> Sand	<b>DC</b> Pecan Beech
<b>EE</b> Bureau			
<b>AM</b> Rencontre informelle – quatre places			
<b>AN</b> Rencontre informelle avec tech. num. – quatre places			
<b>AS</b> Rencontre haut. bar avec tech. num. – quatre places			
<b>AD</b> Rencontre haut. faut. trav. avec tech. num. – quatre places			

**COMMANDE TYPE**

<b>ZNWS CT</b>	<b>T</b>	<b>24</b>	<b>BR</b>
----------------	----------	-----------	-----------

TYPE D'ENCEINTE	PRIX
CONCENTRATION – 1 PLACE (FS)	211
CONCENTRATION – 2 PLACES (FT)	425
COLLABORATION – 2 PLACES (CT)	345
BUREAU (EE)	211
RENCONTRE INFORMELLE – 4 PLACES (AM)	614
RENCONTRE INFORMELLE AVEC TECH. NUM. – 4 PLACES (AN)	351
RENCONTRE HAUT. BAR AVEC TECH. NUM. – 4 PLACES (AS)	628
RENCONTRE HAUT. FAUT. TRAV. AVEC TECH. NUM. – 4 PLACES (AD)	353

écrans

## tableau d'ensemble

### ZNFGA Écran autoportant d'aire de détente – A

Page 310

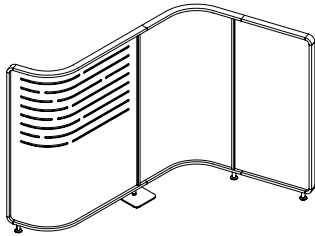

### ZNFGB Écran autoportant d'aire de détente – B

Page 311

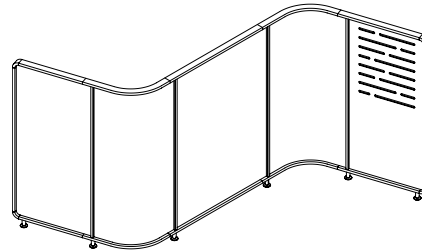

### ZNFGC Écran autoportant d'aire de détente – C

Page 312

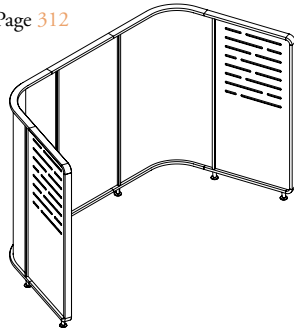

### ZNFWB Écran autoportant d'aire de travail – B

Page 313

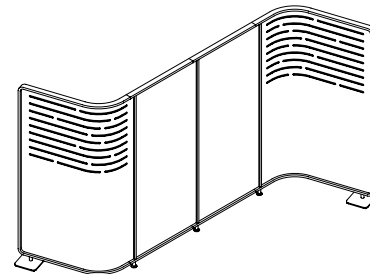

### ZNFWC Écran autoportant d'aire de travail – C

Page 314

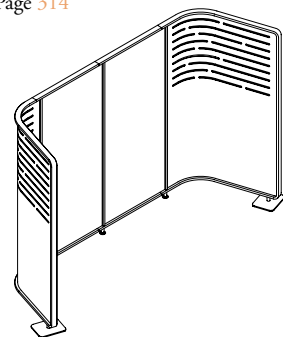

### ZNFWS Écran semi-supporté

Page 315

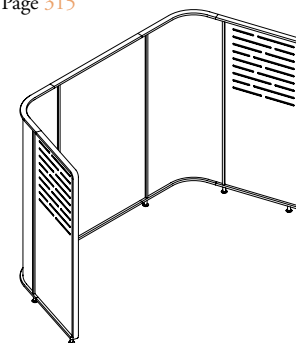

### ZNFGH Écran à charnières

Page 316

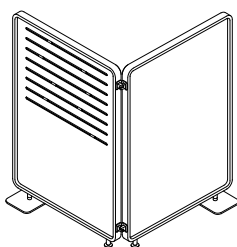

## tableau d'ensemble

ZNFK Étagère de support

Page 317

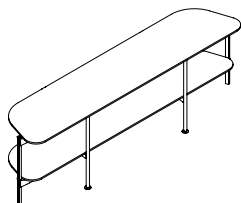

ZNCFFGA Cloison en tissu pour écran autoportant d'aire de détente – A

Page 318

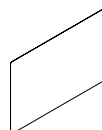

---

ZNCFQGA Cloison en tissu piqué pour écran autoportant d'aire de détente – A

Page 319

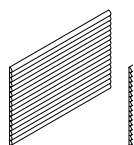

ZNCFFGB Cloison en tissu pour écran autoportant d'aire de détente – B

Page 320

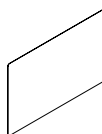

---

ZNCFQGB Cloison en tissu piqué pour écran autoportant d'aire de détente – B

Page 322

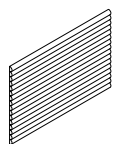

ZNCFFGC Cloison en tissu pour écran autoportant d'aire de détente – C

Page 324

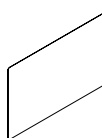

---

ZNCFQGC Cloison en tissu piqué pour écran autoportant d'aire de détente – C

Page 326

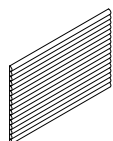

ZNCFFWB Cloison en tissu pour écran autoportant d'aire de travail – B

Page 328

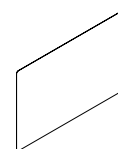



## tableau d'ensemble

**ZNCFQWB** Cloison en tissu piqué pour écran autoportant d'aire de travail – B

Page 330

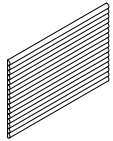

**ZNCFFWC** Cloison en tissu pour écran autoportant d'aire de travail – C

Page 332

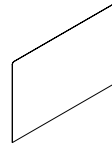

**ZNCFQWC** Cloison en tissu piqué pour écran autoportant d'aire de travail – C

Page 334

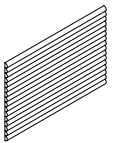

**ZNCFFWS** Cloison en tissu pour écran semi-supporté

Page 336

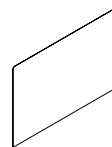

**ZNCFQWS** Cloison en tissu piqué pour écran semi-supporté

Page 340

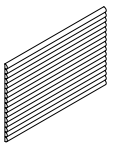

**ZNAC** Attache d'écran sur canapé

Page 342

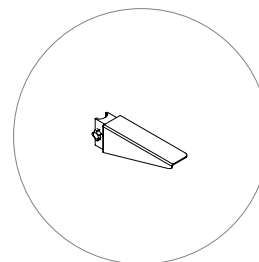



# comprendre les écrans autoportants d'aire de détente

D'une hauteur de 55 po, les écrans autoportants d'aire de détente Zones sont offerts en trois configurations qui s'utilisent avec des fauteuils rembourrés et des tables d'appoint variés.



## écran autoportant d'aire de détente – A

Répondant au besoin d'intimité, l'écran autoportant d'aire de détente – A présente une déclinaison de textures chaleureuses qui créent un endroit où se détendre, réfléchir, se changer les idées et faire le plein d'énergie individuellement.



## écran autoportant d'aire de détente – B

De par sa taille et sa forme, l'écran autoportant d'aire de détente – B est spécialement conçu de sorte à offrir amplement d'espace de chacun de ses côtés pour créer deux espaces de travail dans un environnement ouvert.



## écran autoportant d'aire de détente – C

L'écran autoportant d'aire de détente – C s'utilise avec divers fauteuils rembourrés Zones, de même que des rangements de différentes hauteurs. Il donne vie à un espace idéal pour la création, l'affichage, l'installation d'un moniteur et l'accueil, le tout dans une ambiance résidentielle.

## écran autoportant d'aire de détente – A

ZNFGA

L'écran autoportant d'aire de détente – A assure l'intimité dans des espaces de 9 ou 16 pi<sup>2</sup>.

- Conçu pour être utilisé de 10 minutes à 2 heures.
- Procure de l'intimité en position assise grâce à sa hauteur de 55 po.
- Convient à un aménagement sur un côté de par son style asymétrique.
- Doté d'un panneau d'extrémité incurvé vers l'extérieur qui en assure la stabilité.
- Offert avec ou sans fentes mi-hauteur sur le panneau d'extrémité.
- Offre des options de cloisons en tissu mi-hauteur ou pleine hauteur pour l'intérieur et l'extérieur.
- Offre des options de cloisons en tissu piqué mi-hauteur à l'intérieur ou à l'extérieur.
- Peut accueillir un canapé Zones à méridienne, un canapé Zones en coin de 108° et des fauteuils d'appoint.
- Offert en deux orientations, déterminées par l'emplacement du panneau d'extrémité lorsque l'on fait face à l'écran.



Écran autoportant d'aire de détente – A avec fentes mi-hauteur pour aire de 16 pi<sup>2</sup>

- Cloisons en tissu pleine hauteur à l'intérieur.
- Cloisons en tissu pleine hauteur à l'extérieur.

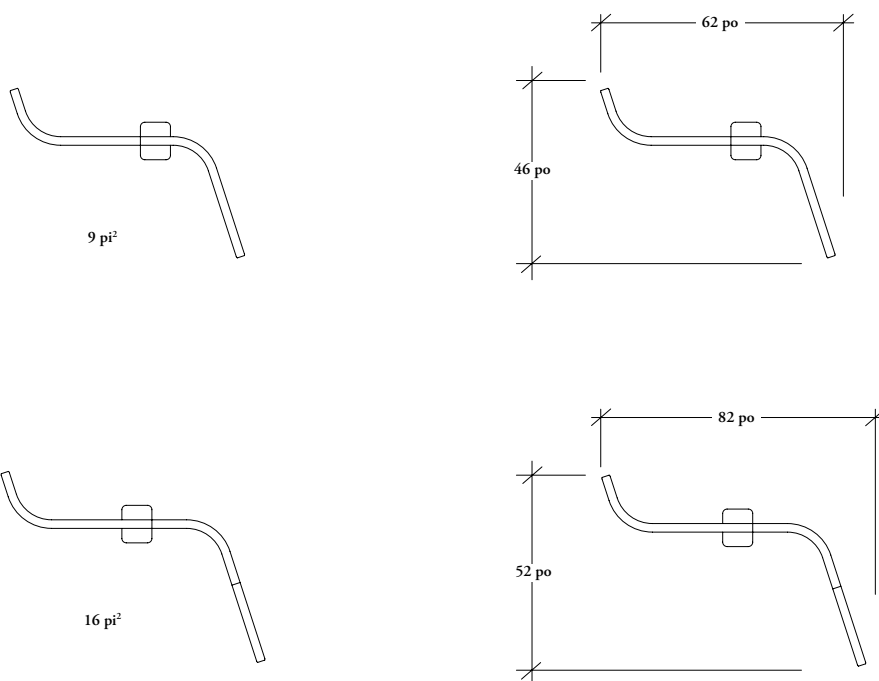

## écran autoportant d'aire de détente – A (suite)

Il est essentiel de tenir compte de ce qui suit au moment de commander un écran autoportant d'aire de détente – A.

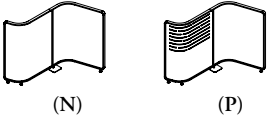
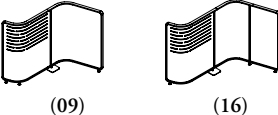
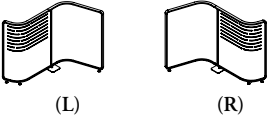
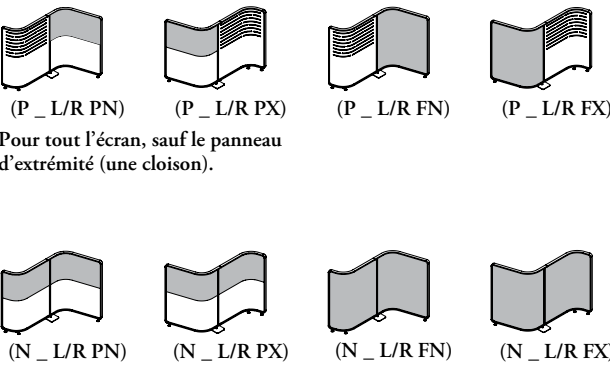
		Options	Comme illustré à la page précédente
1	<p>Fentes (ZNFGA)</p>  <p>(N) (P)</p> <p>* Écran avec fentes à gauche pour aire de 9 pi<sup>2</sup> illustré</p>	<p>Fentes N = Aucune P = Mi-hauteur</p>	<p>ZNFGA55P Fentes mi-hauteur</p>
2	<p>Aire</p>  <p>(09) (16)</p>	<p>Aire 09 = 9 pi<sup>2</sup> 16 = 16 pi<sup>2</sup></p>	<p>ZNFGA55P16 16 pi<sup>2</sup></p>
3	<p>Orientation</p>  <p>(L) (R)</p>	<p>Orientation L = Gauche R = Droite</p>	<p>ZNFGA55P16L Gauche</p>
4	<p>Cloisons en tissu (ZNCFFGA)</p>  <p>(P_L/R PN) (P_L/R PX) (P_L/R FN) (P_L/R FX)</p> <p>Pour tout l'écran, sauf le panneau d'extrémité (une cloison).</p> <p>(N_L/R PN) (N_L/R PX) (N_L/R FN) (N_L/R FX)</p> <p>Pour tout l'écran, y compris le panneau d'extrémité (deux cloisons).</p> <p>* Écran pour aire de 9 pi<sup>2</sup> illustré.</p>	<p>Fentes N = Aucune P = Mi-hauteur</p> <p>Selon l'aire, sans fentes 09 = 9 pi<sup>2</sup> (2 par côté) 16 = 16 pi<sup>2</sup> (3 par côté)</p> <p>Selon l'aire, avec fentes 09 = 9 pi<sup>2</sup> (1 par côté) 16 = 16 pi<sup>2</sup> (2 par côté)</p> <p>Orientation L = Gauche R = Droite</p> <p>Configuration P = Mi-hauteur F = Pleine hauteur</p> <p>Application N = Intérieur X = Extérieur</p>	<p>ZNCFFGA55P16LFN Cloison en tissu uni pleine hauteur sur l'intérieur de tous les panneaux à l'exception du panneau d'extrémité à gauche</p> <p>ZNCFFGA55P16LFX Cloison en tissu uni pleine hauteur sur l'extérieur de tous les panneaux à l'exception du panneau d'extrémité à gauche</p>

\* Les écrans Zones peuvent accueillir des tables et des fauteuils variés. Voir les configurations recommandées aux sections sur les tables d'appoint et les fauteuils rembourrés.

Une attache d'écran sur canapé (ZNAC) est offerte en option pour fixer les fauteuils rembourrés Zones aux écrans autoportants.

## écran autoportant d'aire de détente – B

**ZNFGB**

L'écran autoportant d'aire de détente – B crée des espaces de travail distincts de 9, 16 ou 36 pi<sup>2</sup>.

- Conçu pour être utilisé de 10 minutes à 2 heures.
- Procure de l'intimité en position assise grâce à sa hauteur de 55 po.
- Convient à un aménagement sur deux côtés de par son style symétrique.
- Offert avec ou sans fentes mi-hauteur soit sur l'un des panneaux d'extrémité, soit sur les deux.
- Offert avec ou sans cloisons en tissu mi-hauteur ou pleine hauteur à l'intérieur et à l'extérieur.
- Offre des options de cloisons en tissu piqué mi-hauteur à l'intérieur ou à l'extérieur.
- Peut accueillir un canapé Zones à méridienne, un canapé Zones en coin de 108° et des fauteuils d'appoint.



Écran autoportant d'aire de détente – B avec fentes mi-hauteur pour aire de 16 pi<sup>2</sup>

- Cloisons en tissu pleine hauteur des deux côtés.

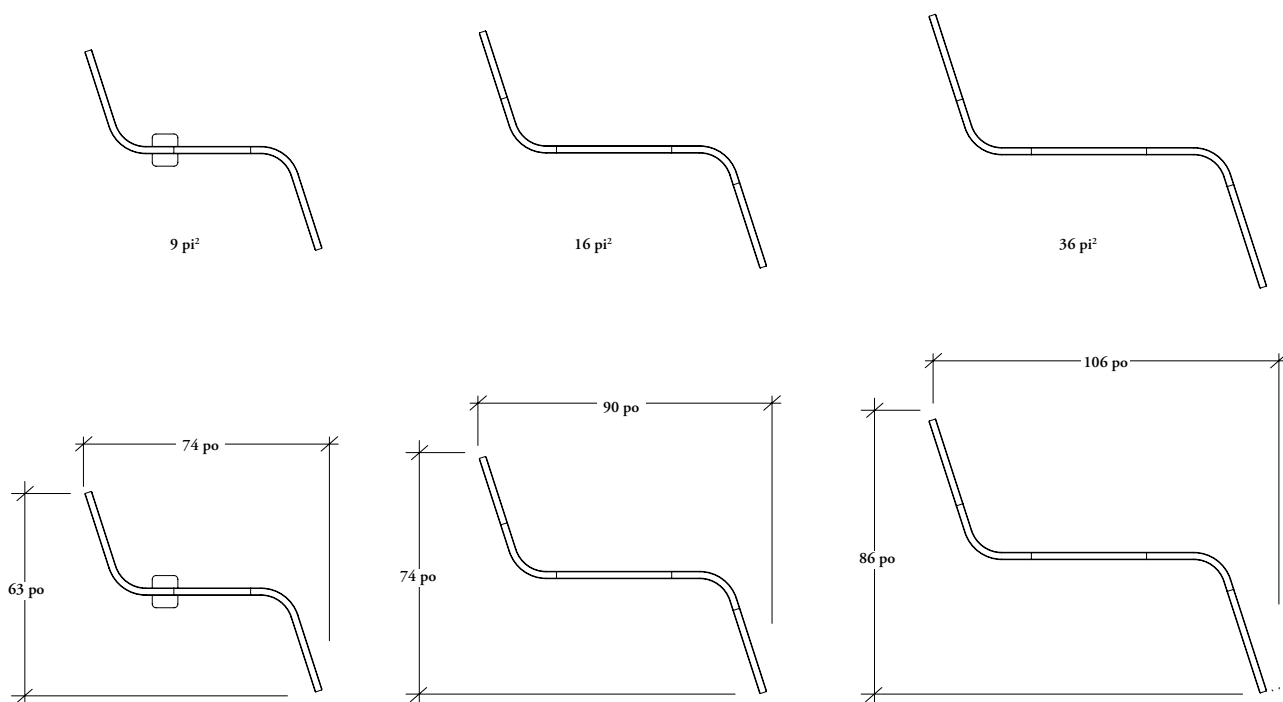

## écran autoportant d'aire de détente – B (suite)

Il est essentiel de tenir compte de ce qui suit au moment de commander un écran autoportant d'aire de détente – B.

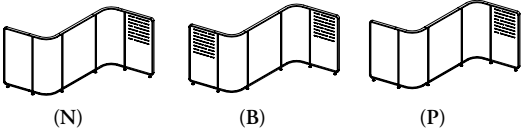
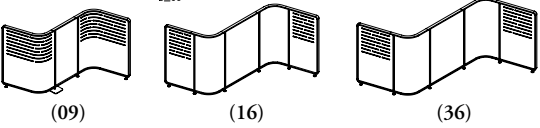
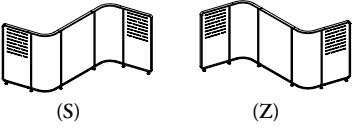
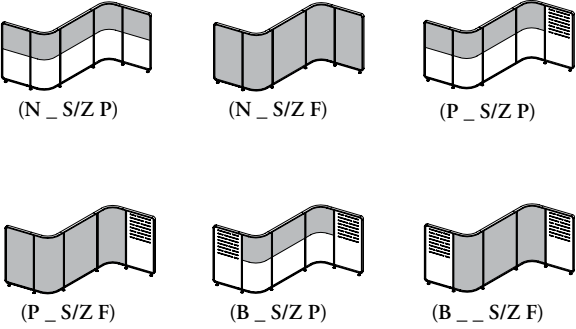
		Options	Comme illustré à la page précédente
1	<p>Fentes (ZNFG<b>B</b>)</p>  <p>(N) (B) (P)</p> <p>* Écran à orientation en S pour aire de 16 pi<sup>2</sup> illustré.</p>	<p>Fentes                      N = Aucune                      P = Mi-hauteur sur une extrémité                      B = Mi-hauteur sur les deux extrémités</p>	<p>ZNFG<b>B</b>55B                      Fentes mi-hauteur sur les deux extrémités</p>
2	<p>Aire</p>  <p>(09) (16) (36)</p>	<p>Aire                      09 = 9 pi<sup>2</sup>                      16 = 16 pi<sup>2</sup>                      36 = 36 pi<sup>2</sup></p>	<p>ZNFG<b>B</b>55B16                      16 pi<sup>2</sup></p>
3	<p>Orientation</p>  <p>(S) (Z)</p>	<p>Orientation                      S = En S                      Z = En Z</p>	<p>ZNFG<b>B</b>55B16S                      Orientation en S</p>
4	<p>Cloisons en tissu (ZNCFFG<b>B</b>)</p>  <p>(N _ S/Z P) (N _ S/Z F) (P _ S/Z P)</p> <p>(P _ S/Z F) (B _ S/Z P) (B _ S/Z F)</p> <p>* Écran pour aire de 16 pi<sup>2</sup> illustré.</p>	<p>Fentes                      N = Aucune                      P = Mi-hauteur sur une extrémité                      B = Mi-hauteur sur les deux extrémités</p> <p>Selon l'aire, sans fentes                      16 = 16 pi<sup>2</sup> (5 par côté)                      36 = 36 pi<sup>2</sup> (5 par côté)</p> <p>Selon l'aire, fentes sur une extrémité                      09 = 9 pi<sup>2</sup> (3 par côté)                      16 = 16 pi<sup>2</sup> (4 par côté)                      36 = 36 pi<sup>2</sup> (4 par côté)</p> <p>Selon l'aire, fentes sur les deux extrémités                      09 = 9 pi<sup>2</sup> (2 par côté)                      16 = 16 pi<sup>2</sup> (3 par côté)                      36 = 36 pi<sup>2</sup> (3 par côté)</p> <p>Orientation                      S = En S                      Z = En Z</p> <p>Configuration                      P = Mi-hauteur                      F = Pleine hauteur</p>	<p>ZNCFFG<b>B</b>55B16SF                      Cloison en tissu uni pleine hauteur sur écran en S à fentes mi-hauteur sur les deux extrémités pour aire de 16 pi<sup>2</sup></p>

\* Les écrans Zones peuvent accueillir des tables et des fauteuils variés. Voir les configurations recommandées aux sections sur les tables d'appoint et les fauteuils rembourrés.

Une attache d'écran sur canapé (ZNAC) est offerte en option pour fixer les fauteuils rembourrés Zones aux écrans autoportants.

## écran autoportant d'aire de détente – C

ZNFGC

L'écran autoportant d'aire de détente – C procure de l'intimité pour des espaces de rencontre de 16, 36 ou 64 pi<sup>2</sup>.

- Conçu pour être utilisé de 10 minutes à 2 heures.
- Procure de l'intimité en position assise grâce à sa hauteur de 55 po.
- Offert avec ou sans fentes mi-hauteur sur les panneaux d'extrémité.
- Offre des options de cloisons en tissu mi-hauteur ou pleine hauteur pour l'intérieur et l'extérieur.
- Offre des options de cloisons en tissu piqué mi-hauteur à l'intérieur ou à l'extérieur.
- Peut accueillir des tables et des fauteuils d'appoint.



Écran autoportant d'aire de détente – C avec fentes mi-hauteur pour aire de 16 pi<sup>2</sup>

- Cloisons en tissu pleine hauteur à l'intérieur.
- Cloisons en tissu pleine hauteur à l'extérieur.

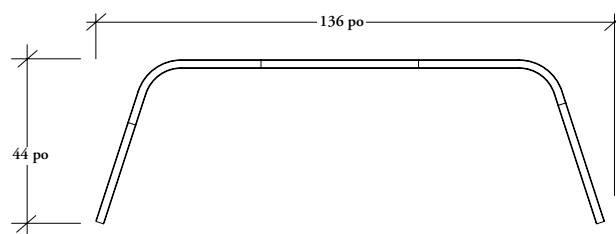
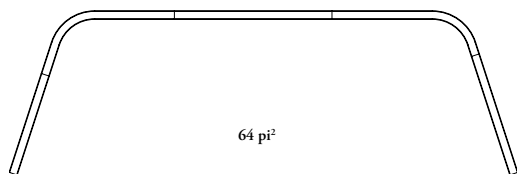
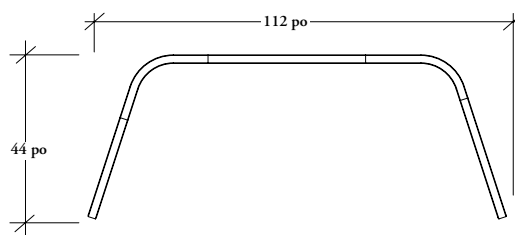
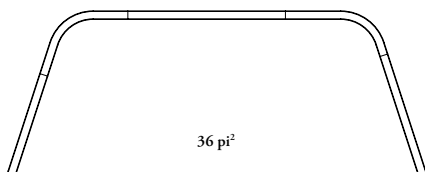
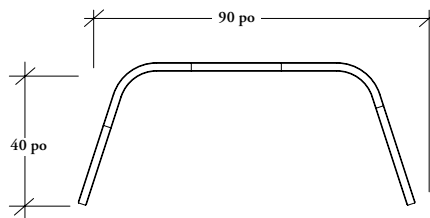
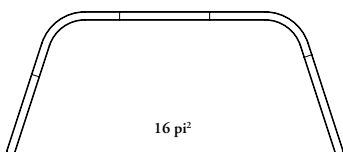



# écran autoportant d'aire de détente – C (suite)

Il est essentiel de tenir compte de ce qui suit au moment de commander un écran autoportant d'aire de détente – C.

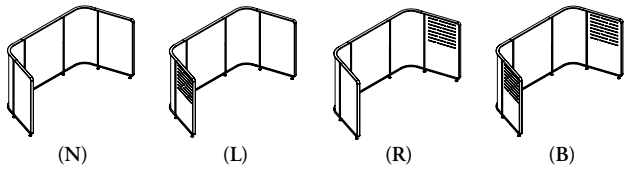
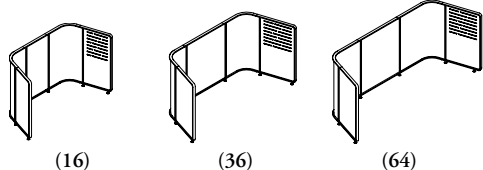
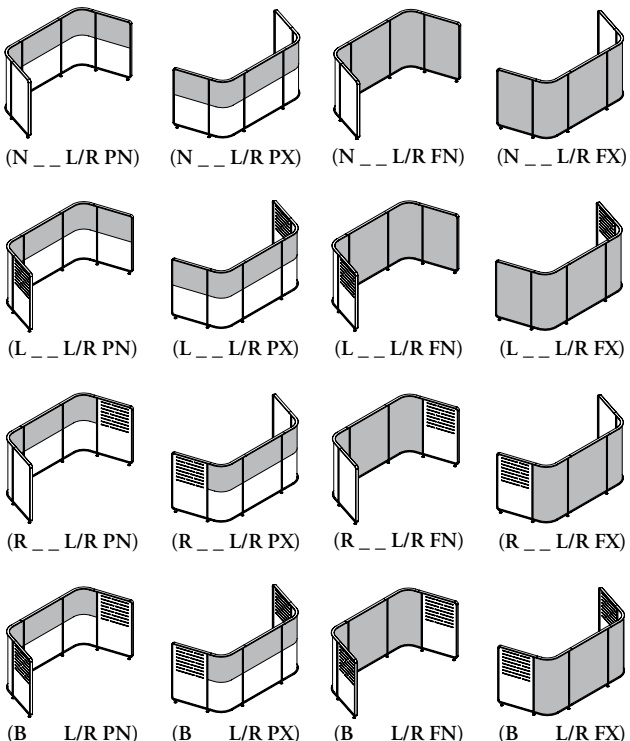
		Options	Comme illustré à la page précédente
1	<p>Fentes (ZNFGC)</p>  <p>(N) (L) (R) (B)</p> <p>* Écran pour aire de 16 pi<sup>2</sup> illustré.</p>	<p>Fentes                      N = Aucune                      L = Mi-hauteur à gauche                      R = Mi-hauteur à droite                      B = Mi-hauteur sur les deux extrémités</p>	<p>ZNFGC55B                      Fentes mi-hauteur sur les deux extrémités</p>
2	<p>Aire</p>  <p>(16) (36) (64)</p>	<p>Aire                      16 = 16 pi<sup>2</sup>                      36 = 36 pi<sup>2</sup>                      64 = 64 pi<sup>2</sup></p>	<p>ZNFGC55B16                      16 pi<sup>2</sup></p>
3	<p>Cloisons en tissu (ZNCFFGC)</p>  <p>(N __ L/R PN) (N __ L/R PX) (N __ L/R FN) (N __ L/R FX)</p> <p>(L __ L/R PN) (L __ L/R PX) (L __ L/R FN) (L __ L/R FX)</p> <p>(R __ L/R PN) (R __ L/R PX) (R __ L/R FN) (R __ L/R FX)</p> <p>(B __ L/R PN) (B __ L/R PX) (B __ L/R FN) (B __ L/R FX)</p> <p>* Écran pour aire de 16 pi<sup>2</sup> illustré</p>	<p>Fentes                      N = Aucune                      L = Mi-hauteur à gauche                      R = Mi-hauteur à droite                      B = Mi-hauteur sur les deux extrémités</p> <p>Selon l'aire, sans fentes                      16 = 16 pi<sup>2</sup> (5 par côté)                      36 = 36 pi<sup>2</sup> (5 par côté)                      64 = 64 pi<sup>2</sup> (5 par côté)</p> <p>Selon l'aire, fentes sur une extrémité                      16 = 16 pi<sup>2</sup> (4 par côté)                      36 = 36 pi<sup>2</sup> (4 par côté)                      64 = 64 pi<sup>2</sup> (4 par côté)</p> <p>Selon l'aire, fentes sur les deux extrémités                      16 = 16 pi<sup>2</sup> (3 par côté)                      36 = 36 pi<sup>2</sup> (3 par côté)                      64 = 64 pi<sup>2</sup> (3 par côté)</p> <p>Configuration                      P = Mi-hauteur                      F = Pleine hauteur</p> <p>Application                      N = Intérieur                      X = Extérieur</p>	<p>ZNCFFGC55B16FN                      Cloison en tissu uni pleine hauteur sur l'intérieur d'un écran pour aire de 16 pi<sup>2</sup> avec fentes mi-hauteur sur les deux extrémités</p> <p>ZNCFFGC55B16LFX                      Cloison en tissu uni pleine hauteur sur l'extérieur d'un écran pour aire de 16 pi<sup>2</sup> avec fentes mi-hauteur sur les deux extrémités</p>

\* L'écran peut aussi accueillir des fauteuils d'appoint.

Une attache d'écran sur canapé (ZNAC) est offerte en option pour fixer les fauteuils rembourrés Zones aux écrans autoportants.

## aménagements avec écrans autoportants d'aire de détente

Il importe de tenir compte de ce qui suit dans les aménagements comportant des écrans autoportants d'aire de détente.

### orientation

#### Écran autoportant d'aire de détente – A (ZNFGA)

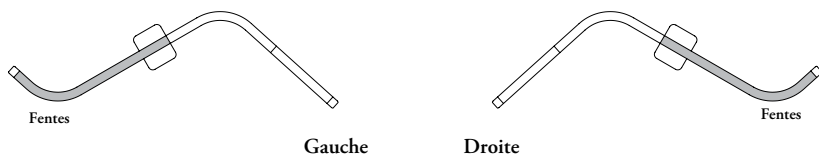

- L'écran est composé d'un panneau d'extrémité ordinaire et d'un plus court assurant la stabilité.
- Les meubles sont normalement aménagés d'un seul côté.
- L'orientation est déterminée par l'emplacement du panneau d'extrémité court quand on fait face à l'écran, du côté où les meubles sont normalement aménagés.

#### Écran autoportant d'aire de détente – B (ZNFGB)

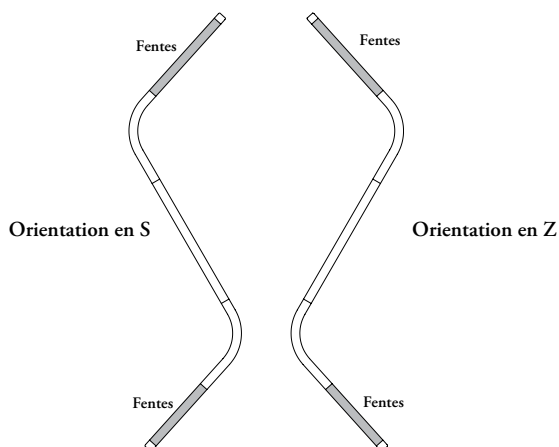

- L'orientation est déterminée par la forme de l'écran vue de haut (S ou Z).
- Les fentes peuvent être soit sur une seule extrémité, soit sur les deux.
- L'écran est réversible; si les fentes sont sur une seule extrémité, il est possible de faire pivoter l'écran pour qu'elles soient du côté souhaité.

#### Écran autoportant d'aire de détente – C (ZNFGC)

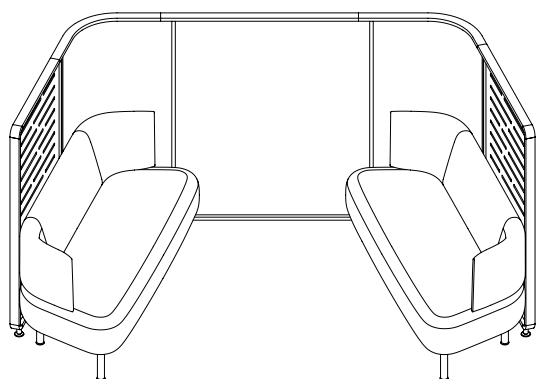

Canapé-enceinte Zones deux places

- Les fentes peuvent être à gauche, à droite ou sur les deux extrémités de l'écran.
- L'orientation est déterminée par l'emplacement des fentes lorsque l'on fait face à l'intérieur de l'écran.
- L'écran C est symétrique; ses deux panneaux d'extrémité ont les mêmes dimensions.

# aménagements avec écrans autoportants d'aire de détente (suite)

Chaque écran est offert dans certaines dimensions, déterminées par l'aire (en pieds carrés) de l'espace qu'il délimite soit d'un seul de ses côtés, soit des deux.

Les meubles peuvent y être aménagés indépendamment de l'écran.

Les dimensions des écrans déterminent le nombre de personnes que peut accueillir chaque côté et le type de mobilier qui peut y être aménagé.

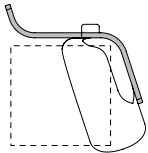
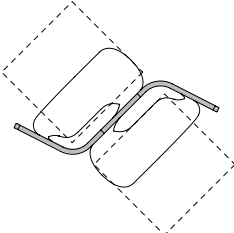
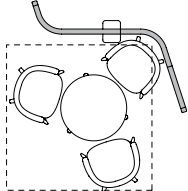
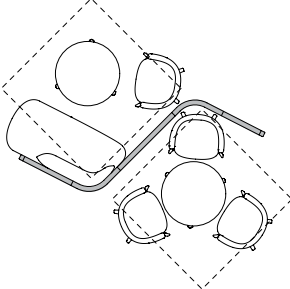
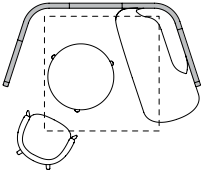
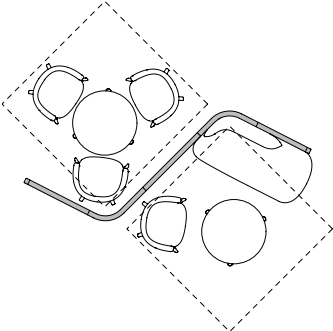
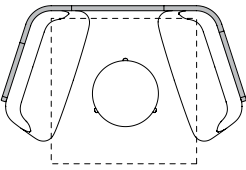
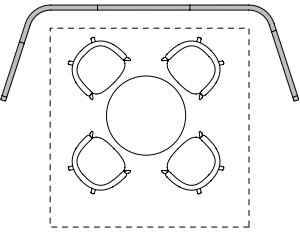
	Écran autoportant d'aire de détente - A (ZNFGA)	Écran autoportant d'aire de détente - B (ZNFGB)	Écran autoportant d'aire de détente - C (ZNFGC)
<b>9 pi<sup>2</sup> (3 pi x 3 pi)</b> (1 à 2 personnes)			s.o.
<b>16 pi<sup>2</sup> (4 pi x 4 pi)</b> (2 à 3 personnes)			
<b>36 pi<sup>2</sup> (6 pi x 6 pi)</b> (3 à 4 personnes)	s.o.		
<b>64 pi<sup>2</sup> (8 pi x 8 pi)</b> (4 personnes et plus)	s.o.	s.o.	

# aménagements avec écrans autoportants d'aire de détente (suite)

## intégration de canapés

Les écrans Zones sont offerts en différentes tailles convenant aux canapés suivants :

- Canapé Zones à méridienne (ZNSL)
- Canapé-enceinte Zones – deux places (ZNSD)
- Canapé Zones 2,5 places (ZNSE)
- Canapé Zones en coin de 108° (ZNSV)

La longueur de la partie du canapé qui dépasse de l'écran varie selon le canapé et l'écran en question.

Les pages suivantes indiquent les canapés qui conviennent à la taille de chaque écran.

### Écran autoportant d'aire de détente – A

#### Canapé Zones à méridienne

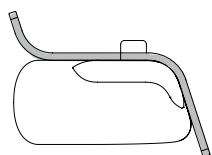

9 pi²

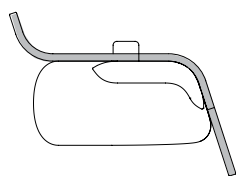

16 pi²

#### Canapé-enceinte Zones – deux places

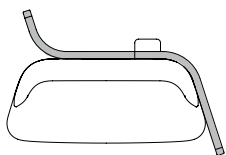

9 pi²

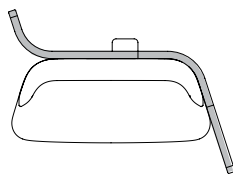

16 pi²

#### Canapé Zones 2,5 places

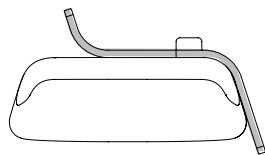

9 pi²

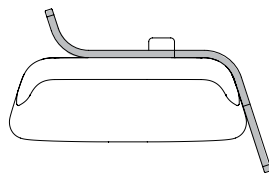

16 pi²

#### Canapé Zones en coin de 108°

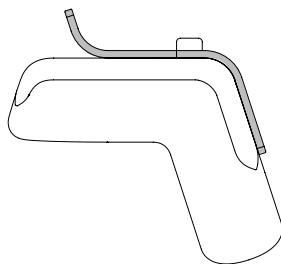

9 pi²

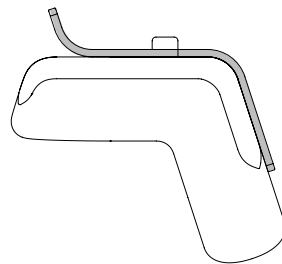

16 pi²

# aménagements avec écrans autoportants d'aire de détente (suite)

## Écran autoportant d'aire de détente – B

### Canapé Zones à méridienne

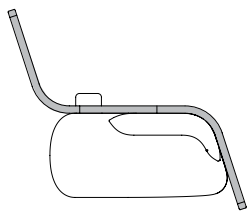

9 pi²

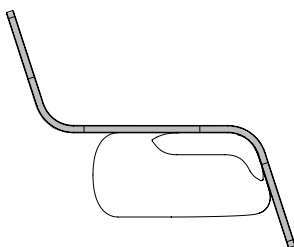

16 pi²

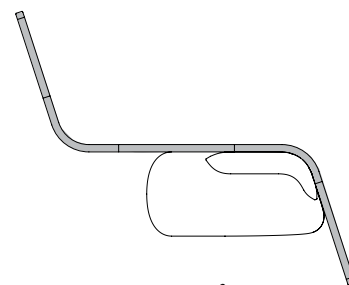

36 pi²

### Canapé-enceinte Zones – deux places

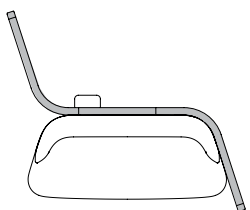

9 pi²

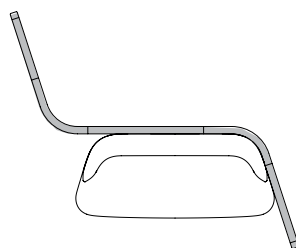

16 pi²

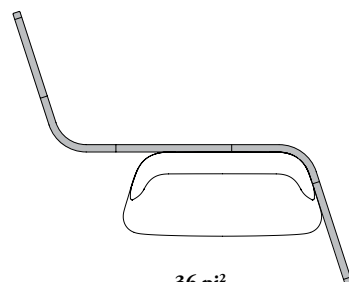

36 pi²

### Canapé Zones 2,5 places

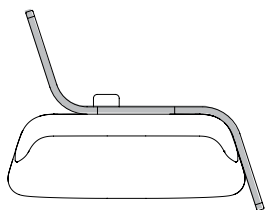

9 pi²

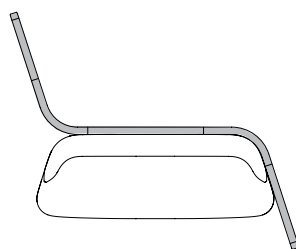

16 pi²

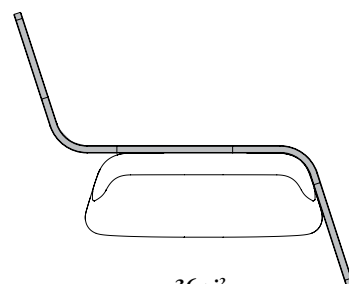

36 pi²

### Canapé Zones en coin de 108°

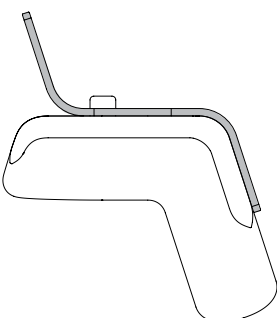

9 pi²

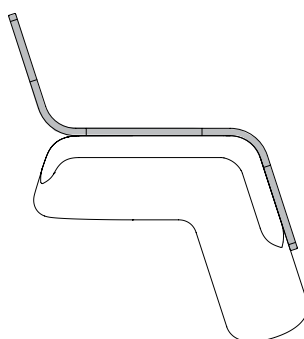

16 pi²

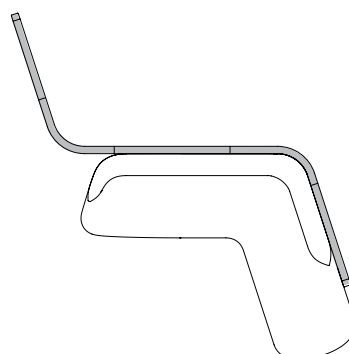

36 pi²

# aménagements avec écrans autoportants d'aire de détente (suite)

Écran autoportant d'aire de détente – C

Canapé Zones à méridienne

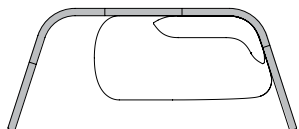

16 pi²

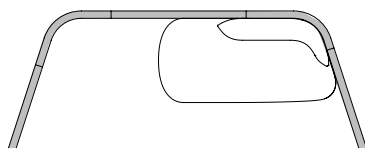

36 pi²

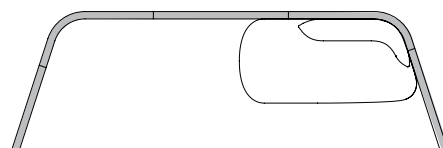

64 pi²

Canapé-enceinte Zones – deux places

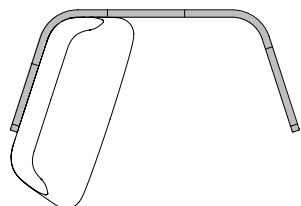

16 pi²

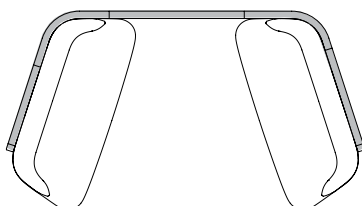

36 pi²

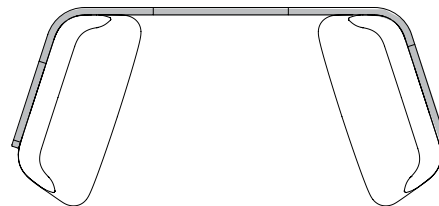

64 pi²

Canapé Zones 2,5 places

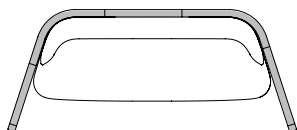

16 pi²

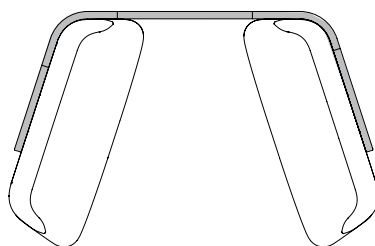

36 pi²

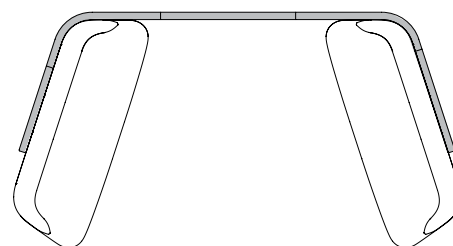

64 pi²

Canapé Zones en coin de 108°

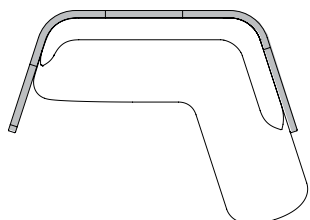

16 pi²

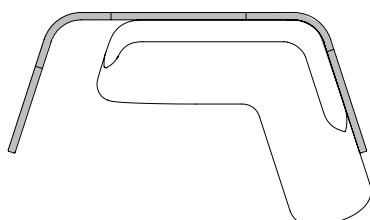

36 pi²

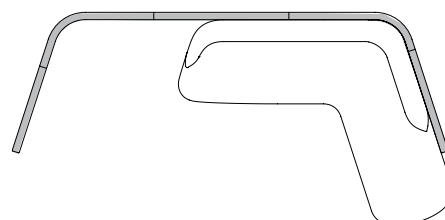

64 pi²

## écran à charnières autoportant

### ZNFGH

L'écran à charnières autoportant Zones assure l'intimité dans des aménagements autoportants.

- Conçu pour être utilisé de 10 minutes à 2 heures.
- Procure de l'intimité en position assise grâce à sa hauteur de 55 po.
- Écran se pliant librement sur une plage de 90° à 120°.
- Offert avec ou sans fentes mi-hauteur.
- Peut accueillir un canapé Zones à méridienne, un canapé Zones en coin de 108° et des fauteuils d'appoint.
- Options de largeur de chaque panneau : 36 po, 42 po, 48 po, 54 po ou 60 po.



Extérieur



Intérieur

### angle variable

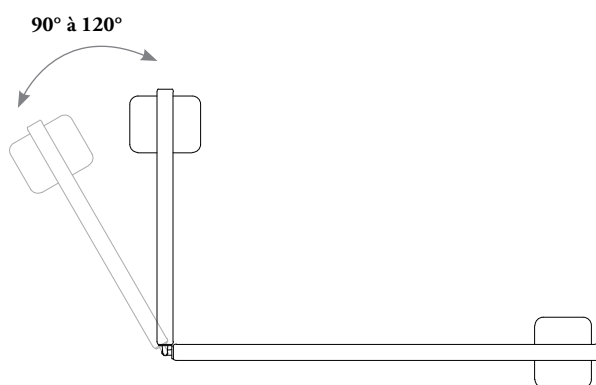

L'orientation n'a pas à être précisée, car elle peut être déterminée sur place. À l'installation, la broche de la charnière peut être retirée et l'écran, inversé pour changer l'orientation.

# aménagements avec écrans à charnières autoportants

Il importe de tenir compte de ce qui suit dans les aménagements comportant des écrans à charnières autoportants.

## pieds carrés

Le diagramme suivant montre l'espace en pieds carrés requis selon l'angle de l'écran (dans l'exemple, le panneau 1 fait 48 po, et le panneau 2, 36 po).

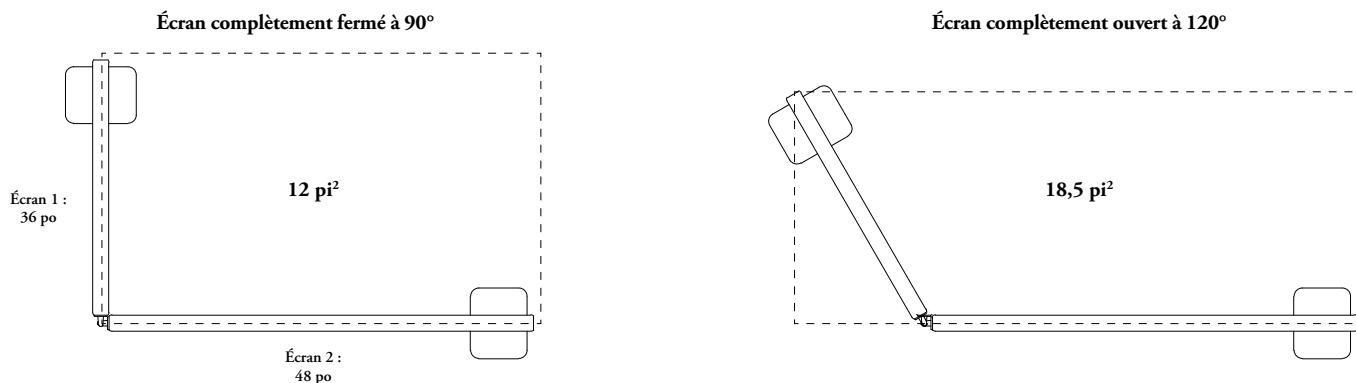

Le diagramme suivant montre l'espace en pieds carrés requis selon la largeur de l'écran.

LARGEUR DU PANNEAU 1

LARGEUR DU PANNEAU 2

	36 po	42 po	48 po	54 po	60 po
36 po	9 à 12,8 pi <sup>2</sup>	10,5 à 15,2	12 à 18,5	13,5 à 21,6	15 à 25
42 po	10,5 à 13,8	12,25 à 16,7	14 à 20,3	15,75 à 23,6	17,5 à 27,24
48 po	12 à 15,1	14 à 18,24	16 à 22,1	18 à 25,6	20 à 29,4
54 po	13,5 à 16,4	15,75 à 19,8	18 à 23,9	20,25 à 27,7	22,5 à 31,7
60 po	15 à 17,8	17,5 à 21,3	20 à 25,7	22,5 à 29,7	25 à 33,9



## comprendre les écrans d'aire de travail

D'une hauteur de 55 po ou de 72 po, les écrans d'aire de travail Zones sont offerts en trois configurations qui procurent de l'intimité en position debout et s'utilisent avec des fauteuils rembourrés autoportants et des tables d'appoint variés.



### écran autoportant d'aire de travail – B

- L'écran autoportant d'aire de travail – B assure l'intimité et fait office de division spatiale à la fois fonctionnelle et esthétique.
- Il stimule l'interaction et la collaboration de chacun de ses côtés.
- Sa forme symétrique fait en sorte qu'il y ait amplement d'espace de chaque côté pour créer deux espaces de travail collaboratif dans un environnement ouvert.
- Hauteur de 72 po.



### écran autoportant d'aire de travail – C

- L'écran autoportant d'aire de travail – C encadre l'espace de travail pour offrir plus d'intimité.
- Il peut accueillir des fauteuils, des tables ou des rangements, ou encore servir à la tenue d'ateliers.
- Hauteur de 72 po.



### écran semi-supporté

- L'écran semi-supporté s'utilise avec divers fauteuils rembourrés Zones, de même que des rangements de différentes hauteurs.
- Il donne vie à un espace idéal pour l'affichage, l'installation d'un moniteur et l'accueil, le tout dans une ambiance résidentielle.
- Il est offert en deux hauteurs :
  - Fauteuil de détente (55 po)
  - Table d'atelier (72 po)

# écran autoportant d'aire de travail – B

ZNFWB

L'écran autoportant d'aire de travail – B crée des espaces de travail décontractés distincts de 16, 36 ou 64 pi<sup>2</sup>.

- Doté de deux panneaux d'extrémité courts, incurvés vers l'extérieur, qui en assurent la stabilité.
- Procure de l'intimité en position debout grâce à sa hauteur de 72 po.
- Convient à un aménagement des deux côtés de par son style symétrique.
- Offert avec ou sans fentes soit sur l'un des panneaux d'extrémité, soit sur les deux.
- Offert avec ou sans cloisons en tissu mi-hauteur ou pleine hauteur à l'intérieur et à l'extérieur.
- Offre des options de cloisons en tissu piqué mi-hauteur à l'intérieur ou à l'extérieur.
- Comprend des plaques de support qui en assurent la stabilité.



Écran autoportant d'aire de travail – B avec fentes mi-hauteur sur une extrémité pour aire de 36 pi<sup>2</sup> :

- Cloisons en tissu pleine hauteur des deux côtés.

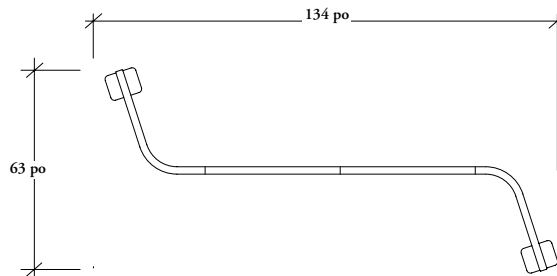
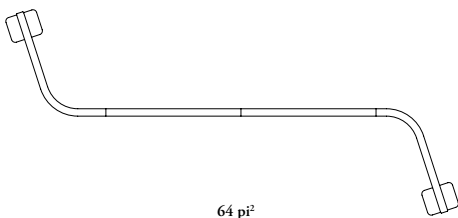
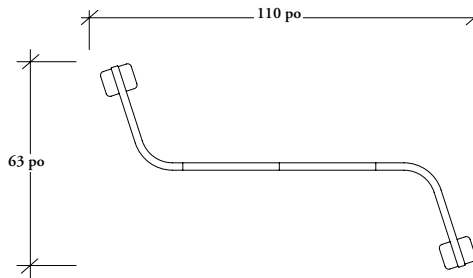
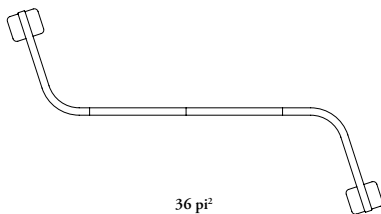
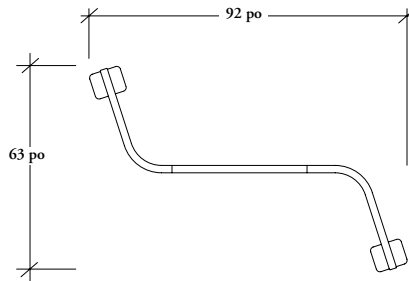
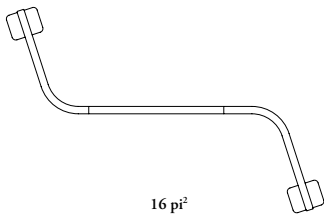

## écran autoportant d'aire de travail – B (suite)

Il est essentiel de tenir compte de ce qui suit au moment de commander un écran autoportant d'aire de travail – B.

		Options	Comme illustré à la page précédente
1	<p>Fentes (ZNFWB)</p> <p>(N) (P) (B)</p> <p>• Écran à orientation en S pour aire de 36 pi<sup>2</sup> illustré.</p>	<p>Fentes                      N = Aucune                      P = Mi-hauteur sur une extrémité                      B = Mi-hauteur sur les deux extrémités</p>	<p>ZNFWB72P                      Mi-hauteur sur une extrémité</p>
2	<p>Aire</p> <p>(16) (36) (64)</p>	<p>Aire                      16 = 16 pi<sup>2</sup>                      36 = 36 pi<sup>2</sup>                      64 = 64 pi<sup>2</sup></p>	<p>ZNFWB72P36                      36 pi<sup>2</sup></p>
3	<p>Orientation</p> <p>(S) (Z)</p>	<p>Orientation                      S = En S                      Z = En Z</p>	<p>ZNFWB72P36S                      En S</p>
4	<p>Cloison en tissu (ZNCFFWB)</p> <p>(N _ S/Z P) (B _ S/Z P) (P _ S/Z P)</p> <p>(P _ S/Z F) (N _ S/Z F) (B _ S/Z F)</p> <p>* Écran pour aire de 36 pi<sup>2</sup> illustré.</p>	<p>Fentes                      N = Aucune                      P = Mi-hauteur sur une extrémité                      B = Mi-hauteur sur les deux extrémités</p> <p>Selon l'aire, sans fentes                      16 = 16 pi<sup>2</sup> (3 par côté)                      36 = 36 pi<sup>2</sup> (4 par côté)                      64 = 64 pi<sup>2</sup> (4 par côté)</p> <p>Selon l'aire, fentes sur une extrémité                      16 = 16 pi<sup>2</sup> (2 par côté)                      36 = 36 pi<sup>2</sup> (3 par côté)                      64 = 64 pi<sup>2</sup> (3 par côté)</p> <p>Selon l'aire, fentes sur les deux extrémités                      36 = 36 pi<sup>2</sup> (2 par côté)                      64 = 64 pi<sup>2</sup> (2 par côté)</p> <p>Orientation                      S = En S                      Z = En Z</p> <p>Configuration                      P = Mi-hauteur                      F = Pleine hauteur</p>	<p>ZNCFFWB72P36SF                      Cloison en tissu uni pleine hauteur sur écran en S pour aire de 36 pi<sup>2</sup> avec fentes mi-hauteur sur une extrémité</p>

\* Les écrans Zones peuvent accueillir des tables et des fauteuils variés. Voir les configurations recommandées aux sections sur les tables de travail, les fauteuils multifonctionnels et les fauteuils rembourrés.

Une attache d'écran sur canapé (ZNAC) est offerte en option pour fixer les fauteuils rembourrés Zones aux écrans autoportants.

## écran autoportant d'aire de travail – C

ZNFWC

L'écran autoportant d'aire de travail – C crée des espaces de travail décontractés de 16, 36 ou 64 pi<sup>2</sup>.

- Conçu pour être utilisé de 10 minutes à 2 heures.
- Doté de deux panneaux d'extrémité courts, incurvés vers l'intérieur, qui en assurent la stabilité.
- Procure de l'intimité en position debout grâce à sa hauteur de 72 po.
- Convient à un aménagement sur un seul côté de par son style symétrique.
- Offert avec ou sans fentes soit sur l'un des panneaux d'extrémité, soit sur les deux.
- Offert avec ou sans cloisons en tissu mi-hauteur ou pleine hauteur à l'intérieur et à l'extérieur.
- Offre des options de cloisons en tissu piqué mi-hauteur à l'intérieur ou à l'extérieur.
- Comprend des plaques de support qui en assurent la stabilité.



Écran autoportant d'aire de travail – C avec fentes mi-hauteur sur les deux extrémités pour aire de 36 pi<sup>2</sup> :

- Cloisons en tissu pleine hauteur à l'intérieur.
- Cloisons en tissu pleine hauteur à l'extérieur.

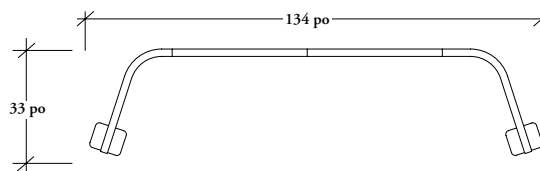
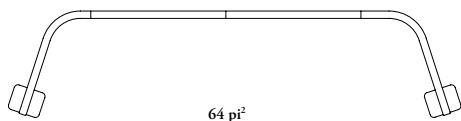
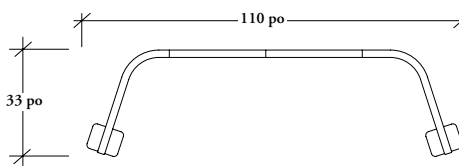
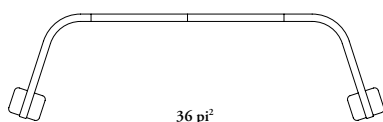
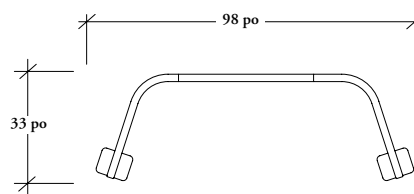
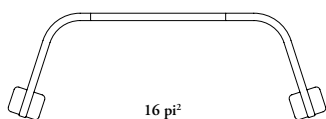

## écran autoportant d'aire de travail – C (suite)

Il est essentiel de tenir compte de ce qui suit au moment de commander un écran autoportant d'aire de travail – C.

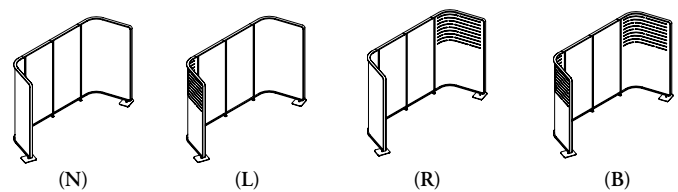
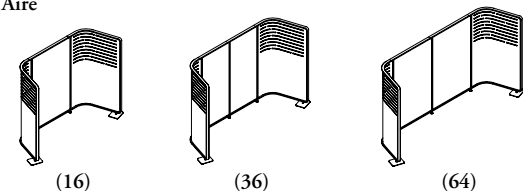
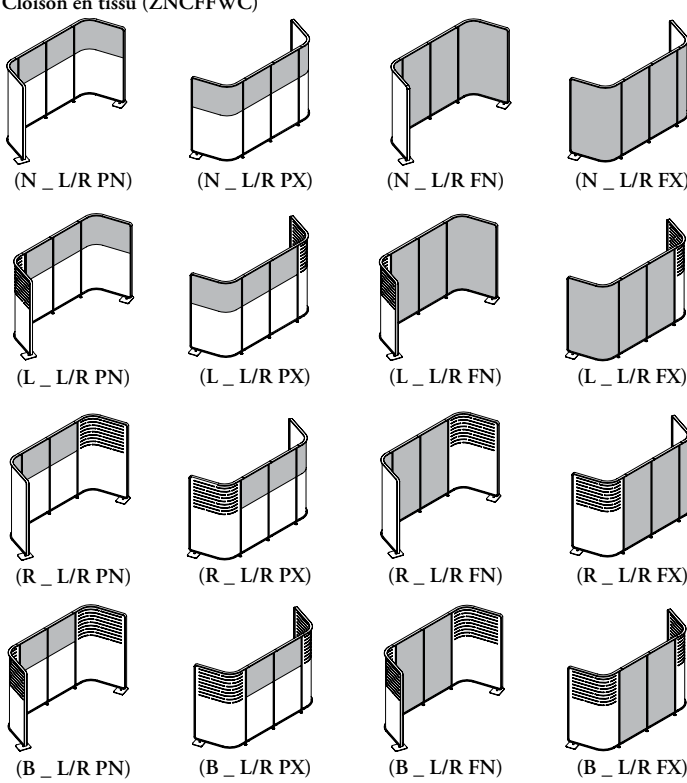
		Options	Comme illustré à la page précédente
1	<p>Fentes (ZNFWC)</p>  <p>(N) (L) (R) (B)</p> <p>* Écran pour aire de 36 pi<sup>2</sup> illustré.</p>	<p>Fentes                      N = Aucune                      L = Mi-hauteur à gauche                      R = Mi-hauteur à droite                      B = Mi-hauteur sur les deux extrémités</p>	<p>ZNFWC72B                      Mi-hauteur sur les deux extrémités</p>
2	<p>Aire</p>  <p>(16) (36) (64)</p>	<p>Aire                      16 = 16 pi<sup>2</sup>                      36 = 36 pi<sup>2</sup>                      64 = 64 pi<sup>2</sup></p>	<p>ZNFWC72B36                      36 pi<sup>2</sup></p>
3	<p>Cloison en tissu (ZNCFFWC)</p>  <p>(N _ L/R PN) (N _ L/R PX) (N _ L/R FN) (N _ L/R FX)</p> <p>(L _ L/R PN) (L _ L/R PX) (L _ L/R FN) (L _ L/R FX)</p> <p>(R _ L/R PN) (R _ L/R PX) (R _ L/R FN) (R _ L/R FX)</p> <p>(B _ L/R PN) (B _ L/R PX) (B _ L/R FN) (B _ L/R FX)</p> <p>* Écran pour aire de 36 pi<sup>2</sup> illustré.</p>	<p>Fentes                      N = Aucune                      L = Mi-hauteur à gauche                      R = Mi-hauteur à droite                      B = Mi-hauteur sur les deux extrémités</p> <p>Selon l'aire, sans fentes                      16 = 16 pi<sup>2</sup> (3 par côté)                      36 = 36 pi<sup>2</sup> (4 par côté)                      64 = 36 pi<sup>2</sup> (4 par côté)</p> <p>Selon l'aire, fentes sur une extrémité                      16 = 16 pi<sup>2</sup> (2 par côté)                      36 = 36 pi<sup>2</sup> (3 par côté)                      64 = 64 pi<sup>2</sup> (3 par côté)</p> <p>Selon l'aire, fentes sur les deux extrémités                      16 = 16 pi<sup>2</sup> (1 par côté)                      36 = 36 pi<sup>2</sup> (2 par côté)                      64 = 64 pi<sup>2</sup> (2 par côté)</p> <p>Orientation                      L = Gauche                      R = Droite</p> <p>Configuration                      P = Mi-hauteur                      F = Pleine hauteur</p> <p>Application                      N = Intérieur                      X = Extérieur</p>	<p>ZNCFFWC72B36FN                      Cloison en tissu uni pleine hauteur sur écran pour aire de 36 pi<sup>2</sup> avec fentes mi-hauteur sur les deux extrémités</p>

\* Les écrans Zones peuvent accueillir des tables et des fauteuils variés. Voir les configurations recommandées aux sections sur les tables de travail, les fauteuils multifonctionnels et les fauteuils rembourrés.

Une attache d'écran sur canapé (ZNAC) est offerte en option pour fixer les fauteuils rembourrés Zones aux écrans autoportants.

## écran semi-supporté

### ZNFWS

L'écran semi-supporté Zones s'utilise avec l'étagère de support Zones pour procurer de l'intimité dans les aires de réunion informelle de 16, 36, 64 et 100 pi<sup>2</sup>.

- Doté de deux panneaux d'extrémité courts, incurvés vers l'intérieur, qui contribuent à sa stabilité.
- Doit être accompagné de l'étagère de support (ZNFK), qui en assure la stabilité et peut accueillir un moniteur.
- Convient à un aménagement sur un côté de par son style symétrique.
- Offert en hauteurs de 55 po et de 72 po, lesquelles procurent de l'intimité en position assise ou debout, respectivement.
- Offert avec ou sans fentes soit sur l'un des panneaux d'extrémité, soit sur les deux.
- Offert avec ou sans cloisons en tissu mi-hauteur à l'intérieur et mi-hauteur ou pleine hauteur à l'extérieur.
- Offre des options de cloisons en tissu piqué mi-hauteur à l'intérieur ou à l'extérieur.



Intérieur



Extérieur

Écran semi-supporté de 55 po de hauteur avec fentes mi-hauteur sur les deux extrémités pour aire de 64 pi<sup>2</sup> :

- Cloisons en tissu mi-hauteur à l'intérieur.
- Cloisons en tissu pleine hauteur à l'extérieur.

## écran semi-supporté (suite)

### Écran semi-supporté

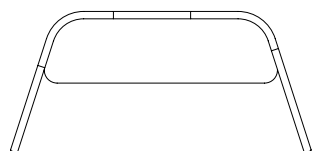

16 pi<sup>2</sup>

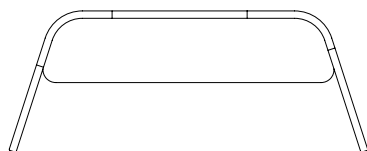
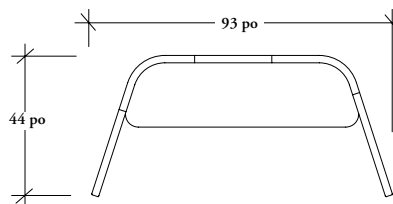

36 pi<sup>2</sup>

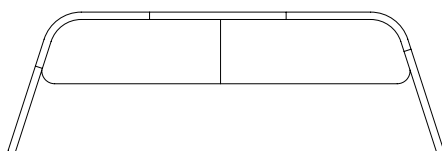
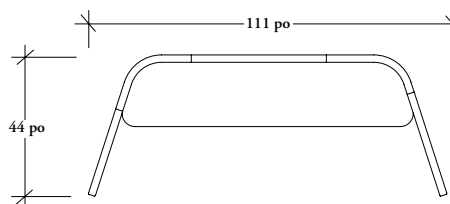

64 pi<sup>2</sup>

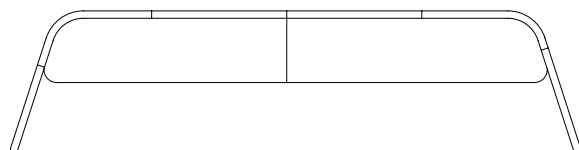
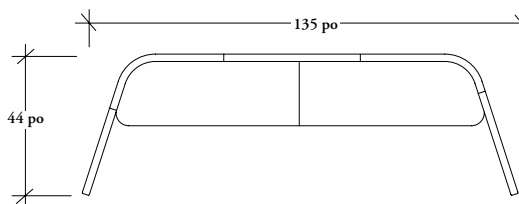

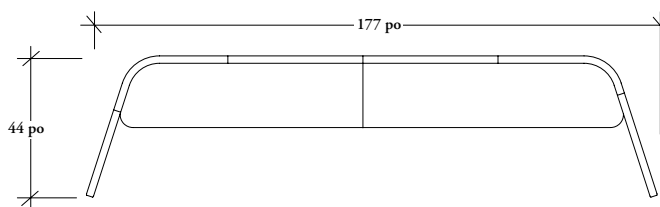

100 pi<sup>2</sup>

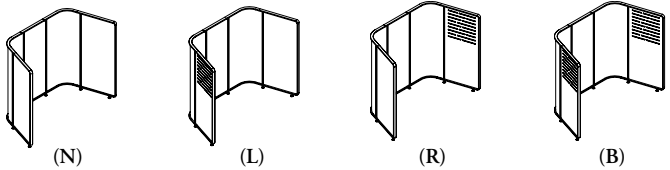
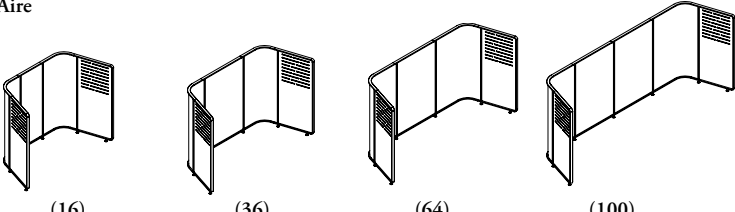

## écran semi-supporté (suite)

Il est essentiel de tenir compte de ce qui suit au moment de commander un écran semi-supporté.

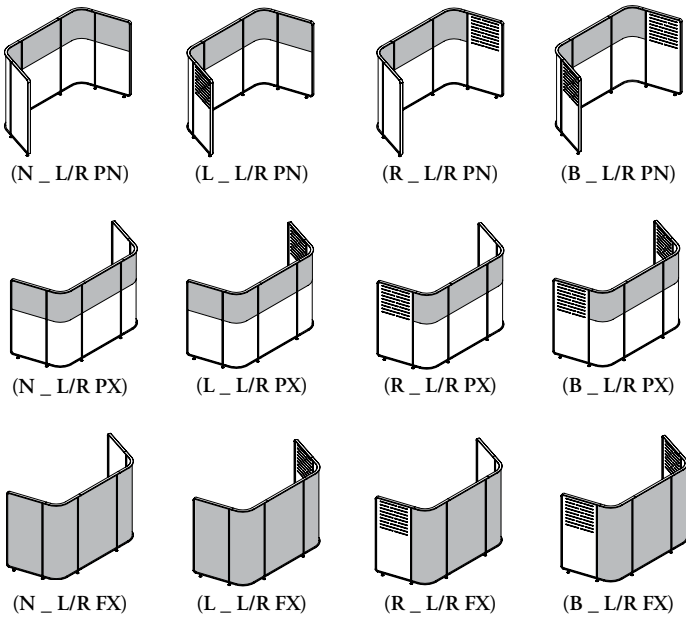
		Options	Comme illustré à la page précédente
1	<p>Fentes (ZNFWS)</p>  <p>(N) (L) (R) (B)</p> <p>* Écran pour aire de 16 pi<sup>2</sup> illustré.</p>	<p>Fentes                      N = Aucune                      L = Mi-hauteur à gauche                      R = Mi-hauteur à droite                      B = Mi-hauteur sur les deux extrémités</p>	ZNFWS55B
2	<p>Aire</p>  <p>(16) (36) (64) (100)</p>	<p>Aire                      016 = 16 pi<sup>2</sup>                      036 = 36 pi<sup>2</sup>                      064 = 64 pi<sup>2</sup>                      100 = 100 pi<sup>2</sup></p>	ZNFWS55B064 Fentes mi-hauteur sur les deux extrémités
3	<p>Étagère de support</p>  <p>ZNFK</p>		ZNFK
4	<p>Cloison en tissu (ZNCFFWS)</p>  <p>(N _ L/R PN) (L _ L/R PN) (R _ L/R PN) (B _ L/R PN)</p> <p>(N _ L/R PX) (L _ L/R PX) (R _ L/R PX) (B _ L/R PX)</p> <p>(N _ L/R FX) (L _ L/R FX) (R _ L/R FX) (B _ L/R FX)</p> <p>* Écran pour aire de 36 pi<sup>2</sup> illustré.</p>	<p>Fentes                      N = Aucune                      L = Mi-hauteur à gauche                      R = Mi-hauteur à droite                      B = Mi-hauteur sur les deux extrémités</p> <p>Selon l'aire, sans fentes                      016 = 16 pi<sup>2</sup> (5 par côté)                      036 = 36 pi<sup>2</sup> (5 par côté)                      064 = 64 pi<sup>2</sup> (5 par côté)                      100 = 100 pi<sup>2</sup> (6 par côté)</p> <p>Selon l'aire, fentes sur une extrémité                      016 = 16 pi<sup>2</sup> (4 par côté)                      036 = 36 pi<sup>2</sup> (4 par côté)                      064 = 64 pi<sup>2</sup> (4 par côté)                      100 = 100 pi<sup>2</sup> (5 par côté)</p> <p>Selon l'aire, fentes sur les deux extrémités                      016 = 16 pi<sup>2</sup> (3 par côté)                      036 = 36 pi<sup>2</sup> (3 par côté)                      064 = 64 pi<sup>2</sup> (3 par côté)                      100 = 100 pi<sup>2</sup> (4 par côté)</p> <p>Orientation                      L = Gauche                      R = Droite</p> <p>Configuration                      P = Mi-hauteur                      F = Pleine hauteur</p> <p>Application                      N = Intérieur                      X = Extérieur</p>	<p>ZNCFFWS55B064PN Cloison en tissu uni mi-hauteur sur l'intérieur d'un écran pour aire de 36 pi<sup>2</sup> avec fentes mi-hauteur sur les deux extrémités</p> <p>ZNCFFWS72B064FX Cloison en tissu uni pleine hauteur sur l'extérieur d'un écran pour aire de 36 pi<sup>2</sup> avec fentes mi-hauteur sur les deux extrémités</p>

\* Les écrans Zones peuvent accueillir des tables et des fauteuils variés. Voir les configurations recommandées aux sections sur les tables de travail, les fauteuils multifonctionnels et les fauteuils rembourrés.



# aménagements avec écrans d'aire de travail et écrans semi-supportés

Il importe de tenir compte de ce qui suit dans les aménagements comportant des écrans d'aire de travail.

Chaque écran est offert dans certaines dimensions, déterminées par l'aire (en pieds carrés) de l'espace qu'il délimite soit d'un seul de ses côtés, soit des deux.

Les meubles peuvent y être aménagés indépendamment de l'écran.

Les dimensions des écrans déterminent le nombre de personnes que peut accueillir chaque côté et le type de mobilier qui peut y être aménagé.

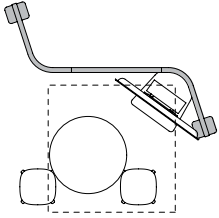
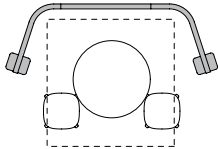
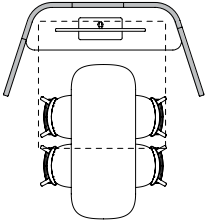
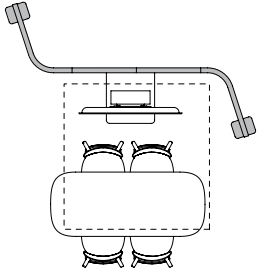
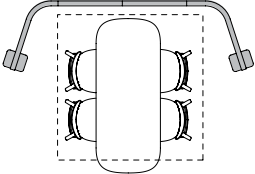
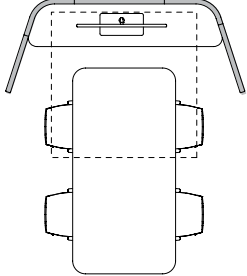
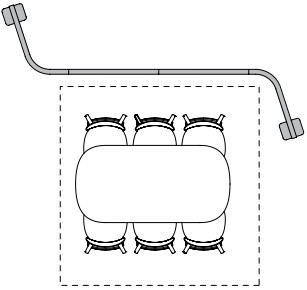
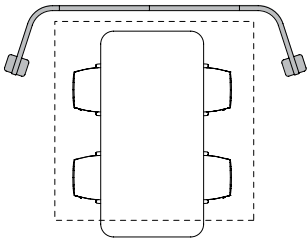
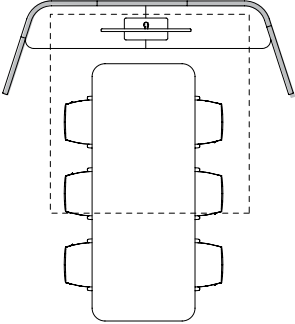
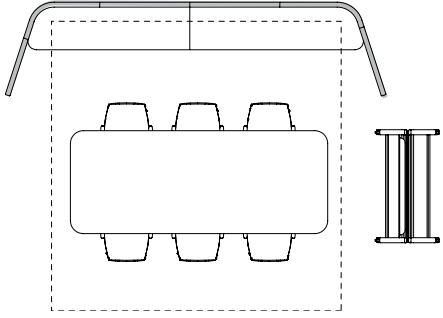
	Écran autoportant d'aire de travail - B	Écran autoportant d'aire de travail - C	Écran semi-supporté
16 pi <sup>2</sup> (4 pi x 4 pi) (2 à 3 personnes)			
36 pi <sup>2</sup> (6 pi x 6 pi) (3 à 4 personnes)			
64 pi <sup>2</sup> (8 pi x 8 pi) (4 personnes et plus)			
100 pi <sup>2</sup> (10 pi x 10 pi) (4 personnes et plus)			

## aménagements avec cloisons pour écran d'aire de travail

Il importe de tenir compte de ce qui suit dans les aménagements comportant des cloisons pour écran d'aire de travail.

### cloisons pour écran : orientation du tissu

L'orientation du tissu des cloisons varie selon la hauteur de l'écran.

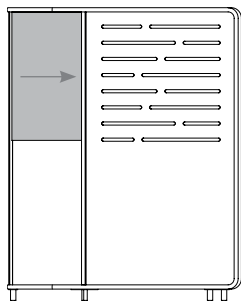

Cloison en tissu mi-hauteur sur écran de 55 po de hauteur  
- Sens de la chaîne

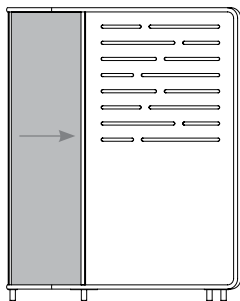

Cloison en tissu pleine hauteur sur écran de 55 po de hauteur  
- Sens de la chaîne

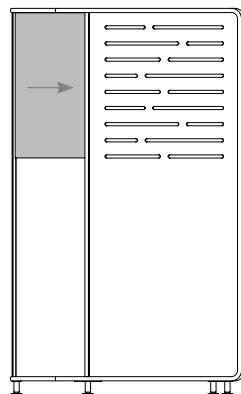

Cloison en tissu mi-hauteur sur écran de 72 po de hauteur  
- Sens de la chaîne

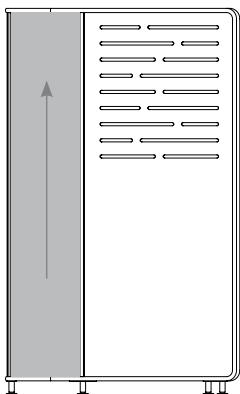

Cloison en tissu pleine hauteur sur écran de 72 po de hauteur  
- Sens de la trame

Cloisons en tissu uni illustrées.

Sur les cloisons en tissu piqué, le tissu est appliqué mi-hauteur dans le sens de la chaîne.

## aperçu de l'étagère de support

L'étagère de support Zones s'utilise avec l'écran semi-supporté et peut accueillir un moniteur et d'autres accessoires.



Configuration multimédia, 29 po de hauteur

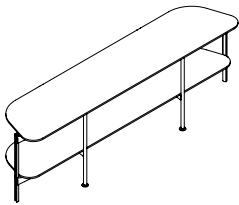

### Étagère de support (ZNFK)

- Se fixe aux garnitures verticales de l'écran semi-supporté.
- Offerte en deux configurations :
  - Multimédia, en hauteurs de 25 po et de 29 po par 20 po de profondeur
  - Rangement, en hauteurs de 36 po et de 42 po par 17 1/2 po de profondeur
- N'étant pas autoportante, elle doit être utilisée avec un écran semi-supporté pour être stable.

# aménagements avec étagères de support

Il importe de tenir compte de ce qui suit dans les aménagements comportant des étagères de support.

L'écran semi-supporté n'étant pas autoportant, il doit être accompagné d'une étagère de support pour être stable.

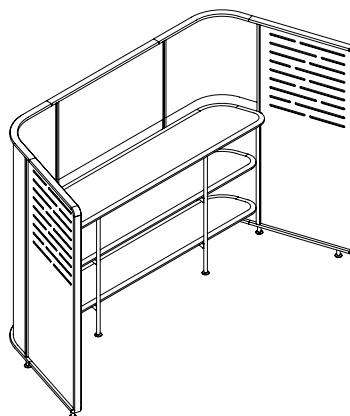
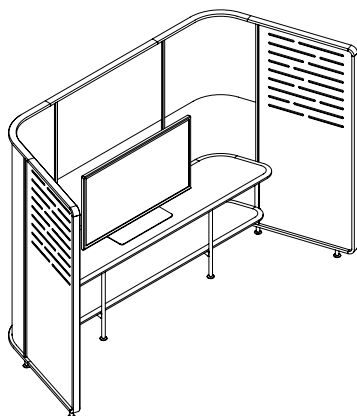

### Configuration multimédia de 20 po de profondeur

- Cette configuration est offerte en deux hauteurs :
  - Fauteuil de travail (25 po)
  - Table de discussion (29 po)
- Elle est dotée de deux tablettes, peu importe sa hauteur.
- Un dispositif de gestion du câblage est offert en option pour qu'elle puisse accueillir un moniteur.

### Configuration de rangement de 17 1/2 po de profondeur

- Cette configuration est offerte en deux hauteurs :
  - Comptoir (36 po)
  - Bar (42 po)
- Le modèle hauteur comptoir est doté de deux tablettes.
- Le modèle hauteur bar est doté de trois tablettes.

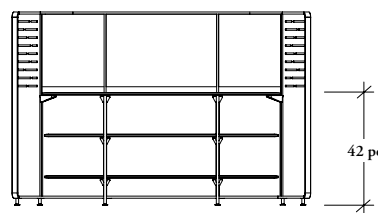
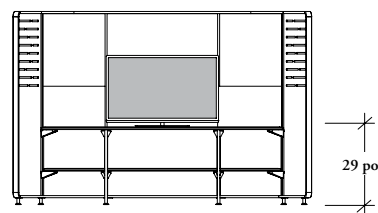
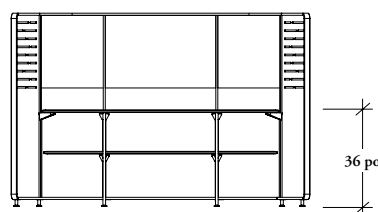
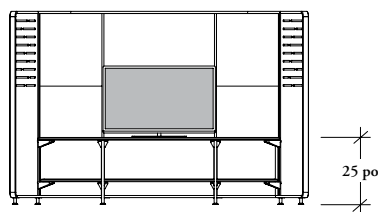

Le tableau ci-dessous indique les dimensions et le nombre de tablettes de chaque configuration.

Configuration	Hauteur	Profondeur de la tablette supérieure	Profondeur de la tablette inférieure	Nombre de tablettes
Multimédia (M)	25 po	20 po	17 1/2 po	2
	29 po	20 po	17 1/2 po	2
Rangement (S)	36 po	17 1/2 po	15 po	2
	42 po	17 1/2 po	15 po	3

# finitions des écrans

La gamme Zones offre une sélection de finitions uniques qui s'ajacent au portefeuille de produits de Teknion. Voici les finitions offertes pour les écrans.



## fil du bois

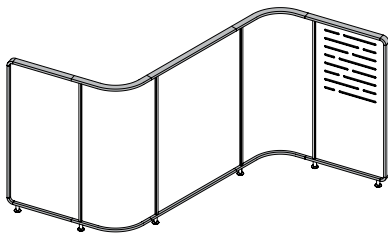

Le fil du bois de la garniture d'écran ne suit pas nécessairement les courbes; il est aléatoire.

Les écrans de 55 po et de 72 po de hauteur sont dotés de plaques de support.

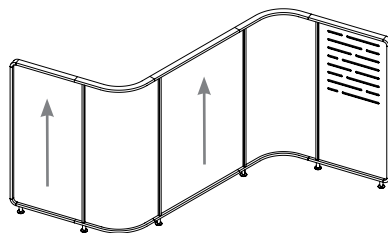

Le fil du bois de tous les panneaux d'écran est vertical.

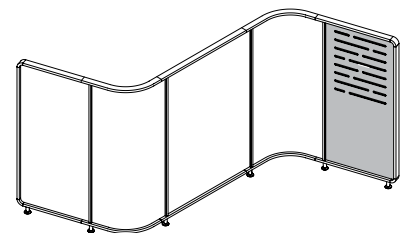

Les panneaux d'extrémité, placés aux bouts d'un écran, peuvent être commandés :

- avec des fentes;
- avec des fentes sur un seul d'entre eux;
- sans fentes.

Les panneaux d'extrémité peuvent avoir une finition différente du reste de l'écran.

- Si un seul des panneaux d'extrémité est doté de fentes et que l'on choisit une finition différente, le panneau d'extrémité sans fentes aura la même finition que le reste de l'écran.

## Finitions des écrans

### Garnitures d'écran (hêtre massif)



Greystone Beech    Natural Beech    Pecan Beech

### Panneaux d'écran et panneaux d'extrémité (stratifié basse pression)



Greystone Beech    Natural Beech    Pecan Reflect    Sand    Crisp Grey    Greystone

### Pieds et garnitures verticales en métal



Greystone    Crisp Grey    Sand

## Z N F G A

### Écran autoportant d'aire de détente

– A

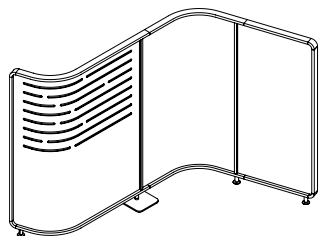

D'une hauteur de 55 po, l'écran autoportant d'aire de détente – A assure l'intimité de petites zones de détente formées de différentes combinaisons de fauteuils et de tables d'appoint.

#### ÉLÉMENTS COMPRIS

Aire	09	16
Un panneau incurvé	s.o.	31 3/4 po
Deux panneaux incurvés d'extrémité	43 3/4 po	43 3/4 po
Deux panneaux droits	s.o.	24 po

Les écrans pour aire de 16 pi<sup>2</sup> sont accompagnés d'une plaque de support.

Pour chaque panneau, une garniture verticale en métal et des garnitures supérieure et inférieure en bois massif (en plus d'une latérale pour les panneaux d'extrémité).

Quincaillerie pour assemblage des panneaux en écran complet.

Pieds avec patins de nivellement.

#### REMARQUES

L'écran peut accueillir un canapé Zones à méridienne (ZNSL), un canapé Zones en coin de 108° (ZNSV) et des fauteuils et tables d'appoint.

Les fauteuils et les tables doivent être commandés séparément. Pour en savoir plus, consulter le *Guide des applications*.

L'orientation est déterminée par l'emplacement du panneau d'extrémité lorsque l'on fait face à l'écran.

#### OPTIONS

Hauteur	Fentes	Aire	Orientation	Finition des panneaux d'écran	Finition du panneau d'extrémité	Finition de la garniture en bois	Finition peinte de la garniture verticale	Finition peinte des pieds
55	N Aucune	09 9 pi <sup>2</sup>	R Droite	Stratifié vertical	Stratifié vertical	BR Greystone Beech	24 Greystone	24 Greystone
	P Mi-hauteur	16 16 pi <sup>2</sup>	L Gauche				25 Crisp Grey	25 Crisp Grey
						DC Pecan Beech	27 Sand	27 Sand

#### COMMANDE TYPE

ZNFGA 55	P	09	R	2S	2S	BR	24	24
----------	---	----	---	----	----	----	----	----

#### DIMENSIONS PO / MM

H
55 / 1397

#### PRIX

##### AUCUNE FENTE (N)

9 pi <sup>2</sup>	16 pi <sup>2</sup>
4965	6054

##### FENTES MI-HAUTEUR (P)

9 pi <sup>2</sup>	16 pi <sup>2</sup>
5125	6221

D'une hauteur de 55 po, l'écran autoportant d'aire de détente – B assure l'intimité, fait office de division spatiale à la fois fonctionnelle et esthétique, et stimule l'interaction et la collaboration sur chacun de ses côtés. Sa forme symétrique fait en sorte qu'il y ait amplement d'espace de chaque côté pour créer deux espaces de travail dans un environnement ouvert.

**Z N F G B**

## Écran autoportant d'aire de détente – B

### ÉLÉMENTS COMPRIS

Aire	09	16	36
Un panneau droit	24 po	36 po	36 po
Deux panneaux incurvés d'extrémité	43 3/4 po	25 3/4 po	31 3/4 po
Deux panneaux droits	s.o.	24 po	30 po

Pour chaque panneau, une garniture verticale en métal et des garnitures supérieure et inférieure en bois massif (en plus d'une latérale pour les panneaux d'extrémité).

Quincaillerie pour assemblage des panneaux en écran complet.

Pieds avec patins de nivellement.

### REMARQUES

L'écran peut accueillir un canapé Zones à méridienne (ZNSL), un canapé Zones en coin de 108° (ZNSV) et des fauteuils et tables d'appoint.

Les fauteuils et les tables doivent être commandés séparément. Pour en savoir plus, consulter le *Guide des applications*.

L'orientation est déterminée par la forme de l'écran vue de haut (S ou Z).

Il n'est pas possible de choisir si les fentes sont à droite ou à gauche puisqu'il suffit de retourner l'écran pour les inverser.

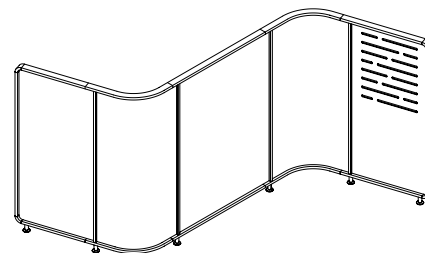

### OPTIONS

Hauteur	Fentes	Aire	Orientation	Finition des panneaux d'écran	Finition des panneaux d'extrémité	Finition de la garniture en bois	Finition peinte de la garniture verticale	Finition peinte des pieds
55	<b>N</b> Aucune	<b>09</b> 9 pi <sup>2</sup>	<b>S</b> En S	Stratifié vertical	Stratifié vertical	<b>BR</b> Greystone Beech	<b>24</b> Greystone	<b>24</b> Greystone
	<b>P</b> Mi-hauteur sur une extrémité	<b>16</b> 16 pi <sup>2</sup>	<b>Z</b> En Z			<b>BS</b> Natural Beech	<b>25</b> Crisp Grey	<b>25</b> Crisp Grey
	<b>B</b> Mi-hauteur sur les deux extrémités	<b>36</b> 36 pi <sup>2</sup>				<b>DC</b> Pecan Beech	<b>27</b> Sand	<b>27</b> Sand

### COMMANDE TYPE

<b>ZNFGB 55</b>	<b>P</b>	<b>16</b>	<b>Z</b>	<b>2S</b>	<b>2S</b>	<b>BR</b>	<b>24</b>	<b>24</b>
-----------------	----------	-----------	----------	-----------	-----------	-----------	-----------	-----------

### DIMENSIONS PO / MM

H
55 / 1397
55 / 1397
55 / 1397

### PRIX

#### AUCUNE FENTE (N)

9 pi <sup>2</sup>	16 pi <sup>2</sup>	36 pi <sup>2</sup>
5915	8330	8787

#### FENTES MI-HAUTEUR SUR UNE EXTRÉMITÉ (P)

9 pi <sup>2</sup>	16 pi <sup>2</sup>	36 pi <sup>2</sup>
6081	8498	8955

#### FENTES MI-HAUTEUR SUR LES DEUX EXTRÉMITÉS (B)

9 pi <sup>2</sup>	16 pi <sup>2</sup>	36 pi <sup>2</sup>
6251	8665	9123

## Z N F G C

### Écran autoportant d'aire de détente – C

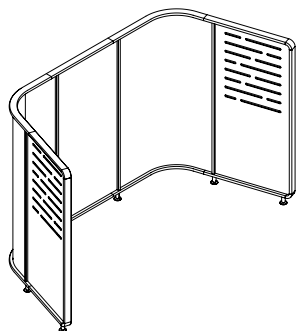

L'écran autoportant d'aire de détente – C offre juste assez d'intimité pour que les utilisateurs se sentent protégés et en contrôle tout en laissant un côté entièrement dégagé. Il peut accueillir des canapés Zones ou servir d'aire de rencontre informelle.

#### ÉLÉMENTS COMPRIS

Aire	16	36	64
Un panneau droit	24 po	42 po	42 po
Deux panneaux incurvés d'extrémité	31 3/4 po	31 3/4 po	43 3/4 po
Deux panneaux droits	24 po	30 po	30 po

Pour chaque panneau, une garniture verticale en métal et des garnitures supérieure et inférieure en bois massif (en plus d'une latérale pour les panneaux d'extrémité).

Quincaillerie pour assemblage des panneaux en écran complet.

Pieds avec patins de nivellement.

#### REMARQUES

L'écran peut accueillir un canapé Zones à méridienne (ZNSL), un canapé Zones en coin de 108° (ZNSV) et des fauteuils et tables d'appoint.

Les fauteuils et les tables doivent être commandés séparément. Pour en savoir plus, consulter le *Guide des applications*.

#### OPTIONS

Hauteur	Fentes	Aire	Finition des panneaux d'écran	Finition des panneaux d'extrémité	Finition de la garniture en bois	Finition peinte de la garniture verticale	Finition peinte des pieds
55	N Aucune	16 16 pi <sup>2</sup>	Stratifié vertical	Stratifié vertical	BR Greystone Beech	24 Greystone	24 Greystone
	L Mi-hauteur à gauche	36 36 pi <sup>2</sup>			BS Natural Beech	25 Crisp Grey	25 Crisp Grey
	R Mi-hauteur à droite	64 64 pi <sup>2</sup>			DC Pecan Beech	27 Sand	27 Sand
	B Mi-hauteur sur les deux extrémités						

#### COMMANDE TYPE

ZNFGC 55	B	36	2S	2S	BR	24	24
----------	---	----	----	----	----	----	----

#### DIMENSIONS PO / MM

H
55 / 1397
55 / 1397
55 / 1397

#### PRIX

##### AUCUNE FENTE (N)

16 pi <sup>2</sup>	36 pi <sup>2</sup>	64 pi <sup>2</sup>
8103	8836	8836

##### FENTES MI-HAUTEUR À GAUCHE (L) OU À DROITE (R)

16 pi <sup>2</sup>	36 pi <sup>2</sup>	64 pi <sup>2</sup>
8270	9006	9006

##### FENTES MI-HAUTEUR SUR LES DEUX EXTRÉMITÉS (B)

16 pi <sup>2</sup>	36 pi <sup>2</sup>	64 pi <sup>2</sup>
8439	9177	9177



D'une hauteur de 72 po, l'écran autoportant d'aire de travail – B assure l'intimité, fait office de division spatiale à la fois fonctionnelle et esthétique, et stimule l'interaction et la collaboration sur chacun de ses côtés pour créer des espaces de travail dans un environnement ouvert.

#### ÉLÉMENTS COMPRIS

Aire	16	36	64
Un panneau droit	42 po	s.o.	s.o.
Deux panneaux incurvés d'extrémité	43 3/4 po	43 3/4 po	43 3/4 po
Deux panneaux droits	s.o.	30 po	42 po

Tous les écrans sont dotés de plaques de support.

#### REMARQUES

L'orientation est déterminée par la forme de l'écran vue de haut (S ou Z).

Il n'est pas possible de choisir si les fentes sont à droite ou à gauche puisqu'il suffit de retourner l'écran pour les inverser.

Les fauteuils, les tables, les accessoires et les rangements doivent être commandés séparément.

## Z N F W B Écran autoportant d'aire de travail – B

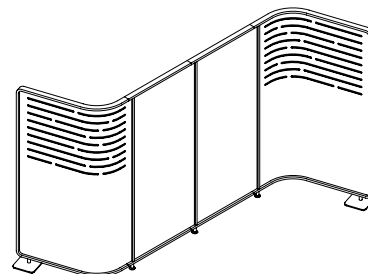

#### OPTIONS

Hauteur	Fentes	Aire	Orientation	Finition des panneaux d'écran	Finition des panneaux d'extrémité	Finition de la garniture en bois	Finition peinte de la garniture verticale	Finition peinte des pieds
72	<b>N</b> Aucune	<b>16</b> 16 pi <sup>2</sup>	<b>S</b> En S	Stratifié vertical	Stratifié vertical	<b>BR</b> Greystone Beech	<b>24</b> Greystone	<b>24</b> Greystone
	<b>P</b> Mi-hauteur sur une extrémité	<b>36</b> 36 pi <sup>2</sup> <b>64</b> 64 pi <sup>2</sup>	<b>Z</b> En Z			<b>BS</b> Natural Beech	<b>25</b> Crisp Grey	<b>25</b> Crisp Grey
	<b>B</b> Mi-hauteur sur les deux extrémités					<b>DC</b> Pecan Beech	<b>27</b> Sand	<b>27</b> Sand

#### COMMANDE TYPE

<b>ZNFWB 72</b>	<b>P</b>	<b>16</b>	<b>Z</b>	<b>2S</b>	<b>2S</b>	<b>BR</b>	<b>24</b>	<b>24</b>
-----------------	----------	-----------	----------	-----------	-----------	-----------	-----------	-----------

#### DIMENSIONS PO / MM

H
72 / 1829

#### PRIX

##### AUCUNE FENTE (N)

16 pi <sup>2</sup>	36 pi <sup>2</sup>	64 pi <sup>2</sup>
6873	8231	8339

##### FENTES MI-HAUTEUR SUR UNE EXTRÉMITÉ (P)

16 pi <sup>2</sup>	36 pi <sup>2</sup>	64 pi <sup>2</sup>
7053	8408	8514

##### FENTES MI-HAUTEUR SUR LES DEUX EXTRÉMITÉS (B)

16 pi <sup>2</sup>	36 pi <sup>2</sup>	64 pi <sup>2</sup>
7228	8587	8694

## Z N F W C

### Écran autoportant d'aire de travail – C

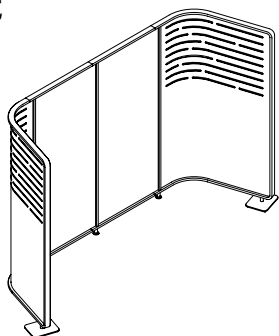

D'une hauteur de 72 po, l'écran autoportant d'aire de travail – C encadre l'espace de travail pour offrir plus d'intimité. Il peut accueillir des fauteuils, des tables ou des rangements, ou encore servir à la tenue d'ateliers.

#### ÉLÉMENTS COMPRIS

Aire	16	36	64
Un panneau droit	42 po	s.o.	s.o.
Deux panneaux incurvés d'extrémité	43 3/4 po	43 3/4 po	43 3/4 po
Deux panneaux droits	s.o.	30 po	42 po

Tous les écrans sont dotés de plaques de support.

#### REMARQUES

Les fauteuils, les tables, les accessoires et les rangements doivent être commandés séparément.

#### OPTIONS

Hauteur	Fentes	Aire	Finition des panneaux d'écran	Finition des panneaux d'extrémité	Finition de la garniture en bois	Finition peinte de la garniture verticale	Finition peinte des pieds		
72	<b>N</b> Aucune	<b>16</b> 16 pi <sup>2</sup>	Stratifié vertical	Stratifié vertical	<b>BR</b> Greystone Beech	<b>24</b> Greystone	<b>24</b> Greystone		
	<b>L</b> Mi-hauteur, à gauche	<b>36</b> 36 pi <sup>2</sup>			<b>BS</b> Natural Beech			<b>25</b> Crisp Grey	<b>25</b> Crisp Grey
	<b>R</b> Mi-hauteur, à droite	<b>64</b> 64 pi <sup>2</sup>			<b>DC</b> Pecan Beech			<b>27</b> Sand	<b>27</b> Sand
	<b>B</b> Mi-hauteur sur les deux extrémités								

#### COMMANDE TYPE

<b>ZNFWC 72</b>	<b>B</b>	<b>36</b>	<b>2S</b>	<b>2S</b>	<b>BR</b>	<b>24</b>	<b>24</b>
-----------------	----------	-----------	-----------	-----------	-----------	-----------	-----------

#### DIMENSIONS PO / MM

H
72 / 1829

#### PRIX

##### AUCUNE FENTE (N)

16 pi <sup>2</sup>	36 pi <sup>2</sup>	64 pi <sup>2</sup>
6873	8231	8339

##### FENTES MI-HAUTEUR À GAUCHE OU À DROITE (L/R)

16 pi <sup>2</sup>	36 pi <sup>2</sup>	64 pi <sup>2</sup>
7053	8408	8514

##### FENTES MI-HAUTEUR SUR LES DEUX EXTRÉMITÉS (B)

16 pi <sup>2</sup>	36 pi <sup>2</sup>	64 pi <sup>2</sup>
7228	8587	8694

L'écran semi-supporté est offert en hauteurs de 55 po ou de 72 po, pour des aires de différentes tailles; il convient ainsi à divers types d'espaces de rencontre. Il doit être commandé avec l'étagère de support (ZNFK).

**ZNFWS**

**Écran semi-supporté**

**ÉLÉMENTS COMPRIS**

Aire	16	36	64	100
Un panneau droit	24 po	42 po	42 po	42 po
Deux panneaux incurvés d'extrémité	31 3/4 po	31 3/4 po	43 3/4 po	43 3/4 po
Deux panneaux droits	30 po	30 po	30 po	30 po

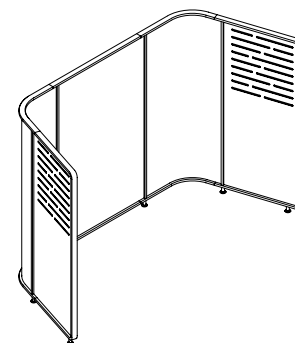

**REMARQUE**

L'écran semi-supporté n'est pas autoportant.

**OPTIONS**

Hauteur	Fentes	Aire	Finition des panneaux d'écran	Finition des panneaux d'extrémité	Finition de la garniture en bois	Finition peinte de la garniture verticale	Finition peinte des pieds
55, 72	<b>N</b> Aucune	<b>016</b> 16 pi <sup>2</sup>	Stratifié vertical	Stratifié vertical	<b>BR</b> Greystone Beech	<b>24</b> Greystone	<b>24</b> Greystone
	<b>L</b> Mi-hauteur, à gauche	<b>036</b> 36 pi <sup>2</sup>			<b>BS</b> Natural Beech	<b>25</b> Crisp Grey	<b>25</b> Crisp Grey
	<b>R</b> Mi-hauteur, à droite	<b>064</b> 64 pi <sup>2</sup>			<b>DC</b> Pecan Beech	<b>27</b> Sand	<b>27</b> Sand
	<b>B</b> Mi-hauteur sur les deux extrémités	<b>100</b> 100 pi <sup>2</sup>					

**COMMANDE TYPE**

<b>ZNFWS 72</b>	<b>B</b>	<b>036</b>	<b>2S</b>	<b>2S</b>	<b>BR</b>	<b>24</b>	<b>24</b>
-----------------	----------	------------	-----------	-----------	-----------	-----------	-----------

**DIMENSIONS  
PO / MM**

H
55 / 1397
72 / 1829

**PRIX**

**AUCUNE FENTE (N)**

16 pi <sup>2</sup>	36 pi <sup>2</sup>	64 pi <sup>2</sup>	100 pi <sup>2</sup>
8103	8836	8836	10205
8662	9444	9444	10907

**FENTES MI-HAUTEUR À GAUCHE OU À DROITE (L/R)**

16 pi <sup>2</sup>	36 pi <sup>2</sup>	64 pi <sup>2</sup>	100 pi <sup>2</sup>
8270	9006	9006	10375
8838	9622	9622	11086

**FENTES MI-HAUTEUR SUR LES DEUX EXTRÉMITÉS (B)**

16 pi <sup>2</sup>	36 pi <sup>2</sup>	64 pi <sup>2</sup>	100 pi <sup>2</sup>
8439	9177	9177	10543
9017	9804	9804	11262

## Z N F G H

### Écran à charnières

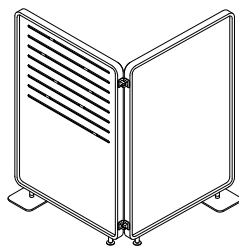

D'une hauteur de 55 po, l'écran à charnières autoportant assure l'intimité de petites zones de détente formées de différentes combinaisons de fauteuils et de tables d'appoint.

#### ÉLÉMENTS COMPRIS

Pour chaque panneau, une garniture verticale en métal et des garnitures supérieure et inférieure en bois massif (en plus d'une latérale pour les panneaux d'extrémité). Quincaillerie pour assemblage des panneaux en écran complet. Pieds avec pattes de nivellement.

#### REMARQUES

On peut varier les options de largeur et de fentes d'un panneau à l'autre.

L'écran à charnières peut être placé librement à un angle entre 90° et 120°. La charnière est conçue pour ne pas excéder cette plage.

L'orientation de l'écran peut être déterminée sur place.

#### OPTIONS

Hauteur	Fentes du panneau 1	Fentes du panneau 2	Largeur du panneau 1	Largeur du panneau 2	Finition des panneaux d'écran	Finition de la garniture en bois	Finition peinte de la garniture verticale	Finition peinte des pieds
55	N Aucune	N Aucune	36, 42, 48, 54, 60	36, 42, 48, 54, 60	Stratifié vertical	BR Greystone Beech	24 Greystone	24 Greystone
	P Mi-hauteur	P Mi-hauteur				BS Natural Beech	25 Crisp Grey	25 Crisp Grey
						DC Pecan Beech	27 Sand	27 Sand

#### COMMANDE TYPE

ZNFGH 55	P	P	36	36	2S	BR	24	24
----------	---	---	----	----	----	----	----	----

#### DIMENSIONS PO / MM

H	La 1	La 2
55 / 1397	36	36
55 / 1397	36	42
55 / 1397	36	48
55 / 1397	36	54
55 / 1397	36	60
55 / 1397	42	42
55 / 1397	42	48
55 / 1397	42	54
55 / 1397	42	60
55 / 1397	48	48
55 / 1397	48	54
55 / 1397	48	60
55 / 1397	54	54
55 / 1397	54	60
55 / 1397	60	60

#### PRIX

AUCUNE FENTE (N)	FENTES MI-HAUTEUR SUR 1 PANNEAU	FENTES MI-HAUTEUR SUR 2 PANNEAUX
3242	3371	3499
3318	3446	3574
3402	3530	3659
3483	3612	3741
3536	3664	3793
3393	3522	3651
3478	3605	3734
3559	3688	3816
3612	3740	3869
3561	3690	3819
3644	3772	3900
3696	3825	3953
3725	3854	3982
3778	3906	4034
3830	3959	4087

L'étagère de support sert à stabiliser l'écran semi-supporté (ZNFWS) et à y ajouter de la fonctionnalité. Offerte en configurations multimédia ou rangement, elle donne vie à un espace idéal pour l'affichage, l'accueil et l'installation d'un moniteur.

**Z N F K**

## Étagère de support

### ÉLÉMENTS COMPRIS

#### Hauteurs de 25 po et de 29 po

Aires de 64 pi<sup>2</sup> et de 100 pi<sup>2</sup> : deux tablettes séparées au centre

Aires de 16 pi<sup>2</sup>, de 36 pi<sup>2</sup> et de 64 pi<sup>2</sup> : deux pieds et quatre consoles

Aire de 100 pi<sup>2</sup> : trois pieds et cinq consoles

Un ensemble pour câble (le cas échéant)

Quincaillerie de montage

#### Hauteurs de 36 po et de 42 po

Aires de 64 pi<sup>2</sup> et de 100 pi<sup>2</sup> : deux tablettes séparées au centre pour l'étagère de 36 po de hauteur

de hauteur et trois pour celle de 42 po de hauteur

Aires de 16 pi<sup>2</sup>, de 36 pi<sup>2</sup> et de 64 pi<sup>2</sup> : deux pieds et quatre consoles

Aire de 100 pi<sup>2</sup> : trois pieds et cinq consoles

Quincaillerie de montage

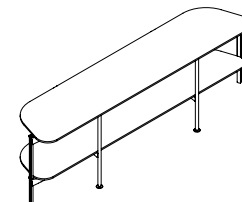

### REMARQUES

L'étagère doit être commandée avec l'écran semi-supporté (ZNFWS).

La profondeur des tablettes varie selon la hauteur de l'étagère. La configuration multimédia est offerte en hauteurs de 25 po et de 29 po, et la configuration rangement, en hauteurs de 36 po et de 42 po.

L'ensemble pour câble n'est pas offert avec la configuration rangement.

### OPTIONS

Hauteur	Aire de l'écran	Configuration	Ensemble pour câble	Finition des tablettes	Style du chant	Finition du support	Finition de l'ensemble pour câble
25, 29, 36, 42	<b>016</b> 16 pi <sup>2</sup>	<b>M</b> Multimédia	<b>N</b> Non	Stratifié pour surface de travail Coloris uni Placage de bois	<b>H</b> Découpé plein <b>5</b> Émoussé double	<b>24</b> Greystone <b>25</b> Crisp Grey <b>27</b> Sand	<b>24</b> Greystone
	<b>036</b> 36 pi <sup>2</sup>	<b>S</b> Rangement	<b>Y</b> Oui				<b>25</b> Crisp Grey
	<b>064</b> 64 pi <sup>2</sup>						<b>27</b> Sand
	<b>100</b> 100 pi <sup>2</sup>						

### COMMANDE TYPE

<b>ZNFK 25</b>	<b>036</b>	<b>M</b>	<b>Y</b>	<b>Y2</b>	<b>5</b>	<b>24</b>	<b>24</b>
----------------	------------	----------	----------	-----------	----------	-----------	-----------

### DIMENSIONS PO / MM

H
25 / 635
29 / 737
36 / 914
42 / 1067
25 / 635
29 / 737
36 / 914
42 / 1067
25 / 635
29 / 737
36 / 914
42 / 1067
25 / 635
29 / 737
36 / 914
42 / 1067

### PRIX

#### STRATIFIÉ POUR SURFACES DE TRAVAIL PLACAGE DE BOIS

16 pi <sup>2</sup>	36 pi <sup>2</sup>	64 pi <sup>2</sup>	100 pi <sup>2</sup>
1012	1028	1237	1419
3414	3938	3939	4335
1038	1056	1264	1457
3442	3967	3976	4363
1006	1024	1187	1394
3789	4066	3359	3820
1190	1209	1371	1640
3972	4253	3546	4065

Ensemble pour câble : ajouter 32

ZNCFFGA

Cloison en tissu pour écran autoportant d'aire de détente – A

La cloison en tissu pour écran autoportant d'aire de détente – A donne une allure texturée apaisante à l'intérieur ou à l'extérieur de l'écran et en améliore l'acoustique.

ÉLÉMENTS COMPRIS

Cloisons recouvertes de tissu avec bandes de fixation adhésives (le nombre et le format de cloisons dépendent des fentes, de l'aire et de la configuration sélectionnées).

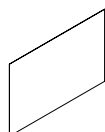

OPTIONS

Hauteur de l'écran	Fentes	Aire	Orientation	Configuration	Application	Finition en tissu uni
55	N Aucune	09 9 pi <sup>2</sup>	R Droite	P Mi-hauteur	N Intérieur	Tissu pour panneaux
	P Mi-hauteur	16 16 pi <sup>2</sup>	L Gauche	F Pleine hauteur	X Extérieur	Tissu de recouvrement

COMMANDE TYPE

ZNCFFGA 55	N	09	R	P	N	K671
------------	---	----	---	---	---	------

AIRE

	Cat. A	Cat. 1	Cat. 2	Cat. 3	Cat. 4	Cat. 5	Cat. 7
09 / 9 pi <sup>2</sup>	267	271	289	296	303	311	332
16 / 16 pi <sup>2</sup>	331	338	358	369	378	385	412

PRIX

AUCUNE FENTE																	
MI-HAUTEUR																	
TISSU POUR PANNEAUX							TISSU DE RECOUVREMENT										
TFC/	Cat. 1	Cat. 2	Cat. 3	Cat. 4	Cat. 5	Cat. 7	TFC/	Cat. 1	Cat. 2	Cat. 3	Cat. 4	Cat. 5	Cat. 6	Cat. 7	Cat. 8	Cat. 9	Cat. 10
09 / 9 pi <sup>2</sup>	267	271	289	296	303	311	314	328	329	340	350	358	370	379	413	440	
16 / 16 pi <sup>2</sup>	331	338	358	369	378	385	386	406	407	419	433	444	455	466	507	539	
PLEINE HAUTEUR																	
TISSU POUR PANNEAUX							TISSU DE RECOUVREMENT										
TFC/	Cat. 1	Cat. 2	Cat. 3	Cat. 4	Cat. 5	Cat. 7	TFC/	Cat. 1	Cat. 2	Cat. 3	Cat. 4	Cat. 5	Cat. 6	Cat. 7	Cat. 8	Cat. 9	Cat. 10
09 / 9 pi <sup>2</sup>	432	438	465	476	488	500	502	527	529	546	560	577	590	607	660	704	
16 / 16 pi <sup>2</sup>	554	564	597	614	629	645	647	677	680	702	720	740	761	780	851	907	
FENTES MI-HAUTEUR																	
MI-HAUTEUR																	
TISSU POUR PANNEAUX							TISSU DE RECOUVREMENT										
TFC/	Cat. 1	Cat. 2	Cat. 3	Cat. 4	Cat. 5	Cat. 7	TFC/	Cat. 1	Cat. 2	Cat. 3	Cat. 4	Cat. 5	Cat. 6	Cat. 7	Cat. 8	Cat. 9	Cat. 10
09 / 9 pi <sup>2</sup>	129	135	143	146	150	152	153	159	161	169	173	177	181	184	203	215	
16 / 16 pi <sup>2</sup>	205	209	224	229	233	238	240	253	254	261	268	275	284	290	318	336	
PLEINE HAUTEUR																	
TISSU POUR PANNEAUX							TISSU DE RECOUVREMENT										
TFC/	Cat. 1	Cat. 2	Cat. 3	Cat. 4	Cat. 5	Cat. 7	TFC/	Cat. 1	Cat. 2	Cat. 3	Cat. 4	Cat. 5	Cat. 6	Cat. 7	Cat. 8	Cat. 9	Cat. 10
09 / 9 pi <sup>2</sup>	215	219	232	237	242	249	253	263	266	273	281	289	296	302	329	351	
16 / 16 pi <sup>2</sup>	338	347	367	377	386	396	399	418	420	434	445	458	471	480	525	559	

La cloison en tissu piqué pour écran autoportant d'aire de détente A donne une allure texturée apaisante à l'intérieur ou à l'extérieur de l'écran et en améliore l'acoustique.

**ÉLÉMENTS COMPRIS**

Cloisons recouvertes de tissu piqué avec bandes de fixation adhésives (le nombre et le format de cloisons dépendent des fentes, de l'aire et de la configuration sélectionnées).

**Z N C F Q G A**

**Cloison en tissu piqué pour écran autoportant d'aire de détente – A**

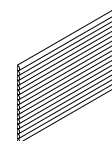

**OPTIONS**

Hauteur de l'écran	Fentes	Aire	Orientation	Configuration	Application	Finition en tissu piqué
55	N Aucune	09 9 pi²	R Droite	P Mi-hauteur	N Intérieur	Tissu de recouvrement
	P Mi-hauteur	16 16 pi²	L Gauche		X Extérieur	

**COMMANDE TYPE**

<b>ZNCFQGA 55</b>	<b>N</b>	<b>09</b>	<b>R</b>	<b>P</b>	<b>N</b>	<b>F208</b>
-------------------	----------	-----------	----------	----------	----------	-------------

**AIRE**

09 / 9 pi²
16 / 16 pi²

**PRIX**

AUCUNE FENTE						
MI-HAUTEUR						
TISSU DE RECOUVREMENT PIQUÉ						
TFC	Cat. 1	Cat. 2	Cat. 3	Cat. 8	Cat. 9	
455	461	500	508	616	623	
544	551	601	614	742	753	

MI-HAUTEUR						
TISSU DE RECOUVREMENT PIQUÉ						
TFC	Cat. 1	Cat. 2	Cat. 3	Cat. 8	Cat. 9	
249	254	274	281	329	334	
345	347	377	383	461	463	

## Z N C F F G B

### Cloison en tissu pour écran autoportant d'aire de détente – B

La cloison en tissu pour écran autoportant d'aire de détente – B donne une allure texturée apaisante à l'intérieur ou à l'extérieur de l'écran et en améliore l'acoustique.

#### ÉLÉMENTS COMPRIS

Cloisons recouvertes de tissu avec bandes de fixation adhésives (le nombre et le format de cloisons dépendent des fentes, de l'aire et de la configuration sélectionnées).

#### REMARQUE

La cloison pour aire de 9 pi<sup>2</sup> n'est pas offerte avec fentes mi-hauteur sur les deux extrémités (B).

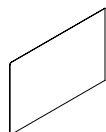

#### OPTIONS

Hauteur de l'écran	Fentes	Aire	Orientation	Configuration	Application	Finition en tissu uni
55	N Aucune	09 9 pi <sup>2</sup>	S En S	P Mi-hauteur	D Sur les deux côtés	Tissu pour panneaux
	P Mi-hauteur sur une extrémité	16 16 pi <sup>2</sup>	Z En Z	F Pleine hauteur		Tissu de recouvrement
	B Mi-hauteur sur les deux extrémités	36 36 pi <sup>2</sup>				

#### COMMANDE TYPE

ZNCFFGB 55	N	09	S	P	D	K671
------------	---	----	---	---	---	------

#### AIRE

09 / 9 pi <sup>2</sup>
16 / 16 pi <sup>2</sup>
36 / 36 pi <sup>2</sup>

#### PRIX

AUCUNE FENTE																	
MI-HAUTEUR																	
TISSU POUR PANNEAUX							TISSU DE RECOUVREMENT										
TFC/	Cat. 1	Cat. 2	Cat. 3	Cat. 4	Cat. 5	Cat. 7	TFC/	Cat. 1	Cat. 2	Cat. 3	Cat. 4	Cat. 5	Cat. 6	Cat. 7	Cat. 8	Cat. 9	Cat. 10
708	723	764	784	804	824	882	848	886	890	918	944	972	996	1021	1114	1186	
1063	1086	1151	1180	1210	1239	1327	1274	1335	1342	1383	1422	1462	1500	1538	1676	1786	
1147	1172	1241	1273	1305	1336	1430	1372	1438	1444	1488	1531	1573	1616	1656	1805	1922	

PLEINE HAUTEUR																	
TISSU POUR PANNEAUX							TISSU DE RECOUVREMENT										
TFC/	Cat. 1	Cat. 2	Cat. 3	Cat. 4	Cat. 5	Cat. 7	TFC/	Cat. 1	Cat. 2	Cat. 3	Cat. 4	Cat. 5	Cat. 6	Cat. 7	Cat. 8	Cat. 9	Cat. 10
1131	1155	1225	1255	1286	1317	1409	1353	1415	1422	1465	1509	1550	1592	1632	1779	1894	
1721	1757	1863	1909	1957	2006	2145	2060	2156	2168	2232	2299	2363	2424	2486	2709	2885	
1959	1998	2117	2170	2225	2278	2438	2341	2452	2465	2540	2613	2685	2757	2827	3081	3280	

Suite de la grille de prix à la page suivante.



Z N C F F G B

Cloison en tissu pour écran  
autoportant d'aire de détente – B  
(suite)

AIRE

09 / 9 pi <sup>2</sup>
16 / 16 pi <sup>2</sup>
36 / 36 pi <sup>2</sup>

PRIX

FENTES MI-HAUTEUR SUR UNE EXTRÉMITÉ																
MI-HAUTEUR																
TISSU POUR PANNEAUX							TISSU DE RECOUVREMENT									
TFC/							TFC/									
Cat. A	Cat. 1	Cat. 2	Cat. 3	Cat. 4	Cat. 5	Cat. 7	Cat. 1	Cat. 2	Cat. 3	Cat. 4	Cat. 5	Cat. 6	Cat. 7	Cat. 8	Cat. 9	Cat. 10
436	444	471	480	493	505	538	520	543	546	561	580	595	611	625	682	728
877	893	948	972	996	1020	1090	1049	1099	1103	1137	1169	1203	1234	1264	1379	1469
925	943	1001	1027	1053	1078	1152	1107	1159	1165	1201	1234	1268	1303	1334	1453	1547

09 / 9 pi <sup>2</sup>
16 / 16 pi <sup>2</sup>
36 / 36 pi <sup>2</sup>

PLEINE HAUTEUR																
TISSU POUR PANNEAUX							TISSU DE RECOUVREMENT									
TFC/							TFC/									
Cat. A	Cat. 1	Cat. 2	Cat. 3	Cat. 4	Cat. 5	Cat. 7	Cat. 1	Cat. 2	Cat. 3	Cat. 4	Cat. 5	Cat. 6	Cat. 7	Cat. 8	Cat. 9	Cat. 10
708	723	764	784	804	824	882	848	886	890	918	944	972	996	1021	1114	1186
1444	1473	1563	1601	1641	1683	1800	1727	1810	1819	1875	1928	1982	2036	2086	2274	2421
1597	1630	1726	1770	1815	1859	1989	1909	1999	2010	2071	2130	2189	2247	2303	2509	2673

16 / 16 pi <sup>2</sup>
36 / 36 pi <sup>2</sup>

FENTES MI-HAUTEUR SUR LES DEUX EXTRÉMITÉS																
MI-HAUTEUR																
TISSU POUR PANNEAUX							TISSU DE RECOUVREMENT									
TFC/							TFC/									
Cat. A	Cat. 1	Cat. 2	Cat. 3	Cat. 4	Cat. 5	Cat. 7	Cat. 1	Cat. 2	Cat. 3	Cat. 4	Cat. 5	Cat. 6	Cat. 7	Cat. 8	Cat. 9	Cat. 10
698	710	754	773	793	812	868	834	876	879	906	931	958	983	1007	1099	1168
698	710	754	773	793	812	868	834	876	879	906	931	958	983	1007	1099	1168

16 / 16 pi <sup>2</sup>
36 / 36 pi <sup>2</sup>

PLEINE HAUTEUR																
TISSU POUR PANNEAUX							TISSU DE RECOUVREMENT									
TFC/							TFC/									
Cat. A	Cat. 1	Cat. 2	Cat. 3	Cat. 4	Cat. 5	Cat. 7	Cat. 1	Cat. 2	Cat. 3	Cat. 4	Cat. 5	Cat. 6	Cat. 7	Cat. 8	Cat. 9	Cat. 10
1167	1190	1262	1293	1326	1358	1455	1395	1463	1470	1514	1559	1601	1645	1687	1837	1957
1227	1253	1327	1361	1394	1429	1529	1467	1537	1544	1592	1638	1684	1727	1771	1931	2054

# Z N C F Q G B

## Cloison en tissu piqué pour écran autoportant d'aire de détente – B

La cloison en tissu piqué pour écran autoportant d'aire de détente B donne une allure texturée apaisante à l'intérieur ou à l'extérieur de l'écran et en améliore l'acoustique.

### ÉLÉMENTS COMPRIS

Cloisons recouvertes de tissu piqué avec bandes de fixation adhésives (le nombre et le format de cloisons dépendent des fentes, de l'aire et de la configuration sélectionnées).

### REMARQUES

La cloison pour aire de 9 pi<sup>2</sup> n'est pas offerte avec fentes mi-hauteur sur les deux extrémités (B).

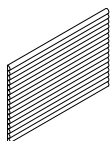

### OPTIONS

Hauteur de l'écran	Fentes	Aire	Orientation	Configuration	Application	Finition en tissu piqué
55	N Aucune	09 9 pi <sup>2</sup>	S En S	P Mi-hauteur	D Sur les deux côtés	Tissu de recouvrement
	P Mi-hauteur sur une extrémité	16 16 pi <sup>2</sup>	Z En Z			
	B Mi-hauteur sur les deux extrémités	36 36 pi <sup>2</sup>				

### COMMANDE TYPE

ZNCFQGB 55	N	09	S	P	D	F208
------------	---	----	---	---	---	------

### AIRE

Aire
09 / 9 pi <sup>2</sup>
16 / 16 pi <sup>2</sup>
36 / 36 pi <sup>2</sup>

### PRIX

AUCUNE FENTE						
MI-HAUTEUR						
TISSU DE RECOUVREMENT PIQUÉ						
TFC	Cat. 1	Cat. 2	Cat. 3	Cat. 8	Cat. 9	
1132	1144	1244	1267	1530	1551	
1479	1493	1610	1638	1952	1977	
1689	1706	1899	1946	2474	2508	

FENTES MI-HAUTEUR SUR UNE EXTRÉMITÉ						
MI-HAUTEUR						
TISSU DE RECOUVREMENT PIQUÉ						
TFC	Cat. 1	Cat. 2	Cat. 3	Cat. 8	Cat. 9	
725	732	790	805	962	974	
1211	1225	1317	1344	1608	1622	
1368	1383	1539	1576	1995	2023	

FENTES MI-HAUTEUR SUR LES DEUX EXTRÉMITÉS						
MI-HAUTEUR						
TISSU DE RECOUVREMENT PIQUÉ						
TFC	Cat. 1	Cat. 2	Cat. 3	Cat. 8	Cat. 9	
943	954	1030	1050	1262	1274	
1046	1058	1176	1204	1516	1542	



## Z N C F F G C

### Cloison en tissu pour écran autoportant d'aire de détente – C

La cloison en tissu pour écran autoportant d'aire de détente – C donne une allure texturée apaisante à l'intérieur ou à l'extérieur de l'écran et en améliore l'acoustique.

#### ÉLÉMENTS COMPRIS

Cloisons recouvertes de tissu avec bandes de fixation adhésives (le nombre et le format de cloisons dépendent des fentes, de l'aire et de la configuration sélectionnées).

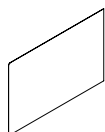

#### OPTIONS

Hauteur de l'écran	Fentes	Aire	Configuration	Application	Finition en tissu uni
55	N Aucune	16 16 pi <sup>2</sup>	P Mi-hauteur	N Intérieur	Tissu pour panneaux
	L Mi-hauteur à gauche	36 36 pi <sup>2</sup>	F Pleine hauteur	X Extérieur	Tissu de recouvrement
	R Mi-hauteur à droite	64 64 pi <sup>2</sup>			
	B Mi-hauteur sur les deux extrémités				

#### COMMANDE TYPE

ZNCFFGC 55	N	09	P	N	K671
------------	---	----	---	---	------

#### AIRE

16 / 16 pi <sup>2</sup>
36 / 36 pi <sup>2</sup>
64 / 64 pi <sup>2</sup>

#### RIX

AUCUNE FENTE																		
MI-HAUTEUR																		
TISSU POUR PANNEAUX								TISSU DE RECOUVREMENT										
TFC/	Cat. A	Cat. 1	Cat. 2	Cat. 3	Cat. 4	Cat. 5	Cat. 7	TFC/	Cat. 1	Cat. 2	Cat. 3	Cat. 4	Cat. 5	Cat. 6	Cat. 7	Cat. 8	Cat. 9	Cat. 10
	500	508	538	554	568	582	622	585	612	615	635	652	672	688	705	768	819	
	588	601	638	652	669	684	734	689	724	728	749	770	792	813	834	909	969	
	629	641	680	698	715	732	783	735	770	775	798	821	843	865	887	969	1031	

PLEINE HAUTEUR																		
TISSU POUR PANNEAUX								TISSU DE RECOUVREMENT										
TFC/	Cat. A	Cat. 1	Cat. 2	Cat. 3	Cat. 4	Cat. 5	Cat. 7	TFC/	Cat. 1	Cat. 2	Cat. 3	Cat. 4	Cat. 5	Cat. 6	Cat. 7	Cat. 8	Cat. 9	Cat. 10
	817	832	883	906	929	951	1017	956	1002	1007	1038	1068	1099	1128	1155	1260	1341	
	1015	1036	1100	1128	1157	1184	1267	1190	1247	1254	1291	1328	1365	1402	1436	1566	1667	
	1046	1066	1131	1159	1188	1217	1303	1225	1283	1290	1328	1366	1405	1442	1479	1611	1716	

Suite de la grille de prix à la page suivante.

Z N C F F G C

Cloison en tissu pour écran  
autoportant d'aire de détente – C  
(suite)

AIRE

16 / 16 pi <sup>2</sup>
36 / 36 pi <sup>2</sup>
64 / 64 pi <sup>2</sup>

PRIX

FENTES MI-HAUTEUR À GAUCHE OU À DROITE																		
MI-HAUTEUR																		
TISSU POUR PANNEAUX								TISSU DE RECOUVREMENT										
TFC/ Cat. A	Cat. 1	Cat. 2	Cat. 3	Cat. 4	Cat. 5	Cat. 7		TFC/ Cat. 1	Cat. 2	Cat. 3	Cat. 4	Cat. 5	Cat. 6	Cat. 7	Cat. 8	Cat. 9	Cat. 10	
406	415	438	452	462	474	508		478	499	502	516	532	548	561	575	628	666	
483	491	521	534	545	559	600		563	588	592	609	629	646	662	680	740	788	
517	529	561	575	592	604	646		607	636	638	659	679	697	716	733	799	850	

16 / 16 pi <sup>2</sup>
36 / 36 pi <sup>2</sup>
64 / 64 pi <sup>2</sup>

PLEINE HAUTEUR																		
TISSU POUR PANNEAUX								TISSU DE RECOUVREMENT										
TFC/ Cat. A	Cat. 1	Cat. 2	Cat. 3	Cat. 4	Cat. 5	Cat. 7		TFC/ Cat. 1	Cat. 2	Cat. 3	Cat. 4	Cat. 5	Cat. 6	Cat. 7	Cat. 8	Cat. 9	Cat. 10	
406	413	438	449	462	472	505		474	498	500	514	530	546	559	573	624	665	
479	491	521	531	543	558	596		560	587	589	609	625	645	660	677	738	788	
516	528	559	573	589	602	645		606	635	638	655	676	697	712	732	797	849	

16 / 16 pi <sup>2</sup>
36 / 36 pi <sup>2</sup>
64 / 64 pi <sup>2</sup>

FENTES MI-HAUTEUR SUR LES DEUX EXTRÉMITÉS																		
MI-HAUTEUR																		
TISSU POUR PANNEAUX								TISSU DE RECOUVREMENT										
TFC/ Cat. A	Cat. 1	Cat. 2	Cat. 3	Cat. 4	Cat. 5	Cat. 7		TFC/ Cat. 1	Cat. 2	Cat. 3	Cat. 4	Cat. 5	Cat. 6	Cat. 7	Cat. 8	Cat. 9	Cat. 10	
314	321	340	349	358	367	391		369	385	386	401	411	421	434	444	484	<b>516</b>	
367	375	396	406	415	426	455		428	448	450	465	478	494	505	520	564	601	
406	413	438	449	462	472	505		474	498	500	514	530	546	559	573	624	665	

16 / 16 pi <sup>2</sup>
36 / 36 pi <sup>2</sup>
64 / 64 pi <sup>2</sup>

PLEINE HAUTEUR																		
TISSU POUR PANNEAUX								TISSU DE RECOUVREMENT										
TFC/ Cat. A	Cat. 1	Cat. 2	Cat. 3	Cat. 4	Cat. 5	Cat. 7		TFC/ Cat. 1	Cat. 2	Cat. 3	Cat. 4	Cat. 5	Cat. 6	Cat. 7	Cat. 8	Cat. 9	Cat. 10	
537	551	583	597	615	629	674		632	664	666	686	706	727	746	763	832	<b>886</b>	
647	660	702	718	738	756	807		760	796	799	825	849	872	894	916	1000	1064	
680	695	735	754	773	791	848		796	834	838	863	887	913	937	960	1046	1115	

Z N C F Q G C

Cloison en tissu piqué pour écran autoportant d'aire de détente – C

La cloison en tissu piqué pour écran autoportant d'aire de détente C donne une allure texturée apaisante à l'intérieur ou à l'extérieur de l'écran et en améliore l'acoustique.

ÉLÉMENTS COMPRIS

Cloisons recouvertes de tissu piqué avec bandes de fixation adhésives (le nombre et le format de cloisons dépendent des fentes, de l'aire et de la configuration sélectionnées).

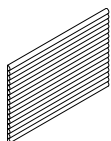

OPTIONS

Hauteur de l'écran	Fentes	Aire	Configuration	Application	Finition en tissu piqué
55	N Aucune	16 16 pi <sup>2</sup>	P Mi-hauteur	N Intérieur	Tissu de recouvrement
	L Mi-hauteur à gauche	36 36 pi <sup>2</sup>		X Extérieur	
	R Mi-hauteur à droite	64 64 pi <sup>2</sup>			
	B Mi-hauteur sur les deux extrémités				

COMMANDE TYPE

ZNCFQGC 55	N	09	P	N	F208
------------	---	----	---	---	------

AIRE

16 / 16 pi <sup>2</sup>
36 / 36 pi <sup>2</sup>
64 / 64 pi <sup>2</sup>

16 / 16 pi <sup>2</sup>
36 / 36 pi <sup>2</sup>
64 / 64 pi <sup>2</sup>

16 / 16 pi <sup>2</sup>
36 / 36 pi <sup>2</sup>
64 / 64 pi <sup>2</sup>

16 / 16 pi <sup>2</sup>
36 / 36 pi <sup>2</sup>
64 / 36 pi <sup>2</sup>

PRIX

AUCUNE FENTE

MI-HAUTEUR

TISSU DE RECOUVREMENT PIQUÉ

TFC	Cat. 1	Cat. 2	Cat. 3	Cat. 8	Cat. 9
768	777	846	860	1044	1058
893	905	996	1025	1286	1303
980	989	1086	1114	1379	1393

FENTES MI-HAUTEUR À GAUCHE

MI-HAUTEUR

TISSU DE RECOUVREMENT PIQUÉ

TFC	Cat. 1	Cat. 2	Cat. 3	Cat. 8	Cat. 9
615	621	659	708	819	848
733	739	818	835	1050	1060
822	829	907	929	1141	1153

FENTES MI-HAUTEUR À DROITE

MI-HAUTEUR

TISSU DE RECOUVREMENT PIQUÉ

TFC	Cat. 1	Cat. 2	Cat. 3	Cat. 8	Cat. 9
635	641	701	715	873	883
733	739	818	835	1050	1060
822	829	907	929	1141	1153

FENTES MI-HAUTEUR SUR LES DEUX EXTRÉMITÉS

MI-HAUTEUR

TISSU DE RECOUVREMENT PIQUÉ

TFC	Cat. 1	Cat. 2	Cat. 3	Cat. 8	Cat. 9
572	579	636	651	811	821
611	616	664	676	807	818
659	666	725	739	899	913



## Z N C F F W B

### Cloison en tissu pour écran autoportant d'aire de travail – B

La cloison en tissu pour écran autoportant d'aire de travail – B donne une allure texturée apaisante à l'intérieur ou à l'extérieur de l'écran et en améliore l'acoustique.

#### ÉLÉMENTS COMPRIS

Cloisons recouvertes de tissu avec bandes de fixation adhésives (le nombre et le format de cloisons dépendent de l'aire de l'écran et de la configuration choisie).

La cloison pour aire de 16 pi<sup>2</sup> n'est pas offerte avec fentes mi-hauteur sur les deux extrémités (B).

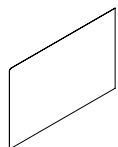

#### OPTIONS

Hauteur de l'écran	Fentes	Aire	Orientation	Configuration	Application	Finition en tissu uni
72	N Aucune	16 16 pi <sup>2</sup>	S En S	P Mi-hauteur	D Sur les deux côtés	Tissu pour panneaux
	P Mi-hauteur sur une extrémité	36 36 pi <sup>2</sup>	Z En Z	F Pleine hauteur		Tissu de recouvrement
	B Mi-hauteur sur les deux extrémités	64 64 pi <sup>2</sup>				

#### COMMANDE TYPE

ZNCFFWB 72	P	16	Z	P	D	F208
------------	---	----	---	---	---	------

#### AIRE

	Cat. 1	Cat. 2	Cat. 3	Cat. 4	Cat. 5	Cat. 7
16 / 16 pi <sup>2</sup>	942	962	1020	1044	1071	1099 1175
36 / 36 pi <sup>2</sup>	1137	1160	1231	1260	1290	1321 1414
64 / 64 pi <sup>2</sup>	1263	1290	1366	1400	1434	1470 1572

#### RIX

AUCUNE FENTE																	
MI-HAUTEUR																	
TISSU POUR PANNEAUX							TISSU DE RECOUVREMENT										
TFC/	Cat. 1	Cat. 2	Cat. 3	Cat. 4	Cat. 5	Cat. 7	TFC/	Cat. 1	Cat. 2	Cat. 3	Cat. 4	Cat. 5	Cat. 6	Cat. 7	Cat. 8	Cat. 9	Cat. 10
	942	962	1020	1044	1071	1099 1175	1103	1155	1160	1195	1231	1296	1296	1329	1448	1542	
	1137	1160	1231	1260	1290	1321 1414	1329	1392	1398	1441	1482	1563	1563	1603	1746	1861	
	1263	1290	1366	1400	1434	1470 1572	1479	1547	1557	1603	1648	1738	1738	1784	1942	2068	
PLEINE HAUTEUR																	
TISSU POUR PANNEAUX							TISSU DE RECOUVREMENT										
TFC/	Cat. 1	Cat. 2	Cat. 3	Cat. 4	Cat. 5	Cat. 7	TFC/	Cat. 1	Cat. 2	Cat. 3	Cat. 4	Cat. 5	Cat. 6	Cat. 7	Cat. 8	Cat. 9	Cat. 10
	1701	1737	1840	1885	1931	1979 2117	1991	2083	2095	2159	2220	2340	2340	2401	2615	2784	
	2075	2119	2247	2301	2358	2417 2584	2429	2544	2555	2633	2711	2856	2856	2931	3192	3400	
	2290	2337	2478	2538	2601	2663 2849	2678	2805	2819	2903	2987	3149	3149	3232	3517	3748	

Suite de la grille de prix à la page suivante.



**Z N C F F W B**

**Cloison en tissu pour écran  
autoportant d'aire de travail – B  
(suite)**

**AIRE**

16 / 16 pi <sup>2</sup>
36 / 36 pi <sup>2</sup>
64 / 64 pi <sup>2</sup>

**PRIX**

FENTES MI-HAUTEUR SUR UNE EXTRÉMITÉ																
MI-HAUTEUR																
TISSU POUR PANNEAUX							TISSU DE RECOUVREMENT									
TFC/							TFC/									
Cat. A	Cat. 1	Cat. 2	Cat. 3	Cat. 4	Cat. 5	Cat. 7	Cat. 1	Cat. 2	Cat. 3	Cat. 4	Cat. 5	Cat. 6	Cat. 7	Cat. 8	Cat. 9	Cat. 10
321	327	348	355	363	375	401	377	394	396	408	419	441	441	451	494	525
826	842	892	913	936	959	1027	965	1010	1015	1046	1078	1136	1136	1165	1268	1351
952	972	1030	1056	1082	1108	1186	1115	1167	1173	1209	1244	1310	1310	1344	1464	1560

16 / 16 pi <sup>2</sup>
36 / 36 pi <sup>2</sup>
64 / 64 pi <sup>2</sup>

PLEINE HAUTEUR																
TISSU POUR PANNEAUX							TISSU DE RECOUVREMENT									
TFC/							TFC/									
Cat. A	Cat. 1	Cat. 2	Cat. 3	Cat. 4	Cat. 5	Cat. 7	Cat. 1	Cat. 2	Cat. 3	Cat. 4	Cat. 5	Cat. 6	Cat. 7	Cat. 8	Cat. 9	Cat. 10
1145	1168	1239	1268	1299	1333	1424	1339	1402	1409	1452	1493	1573	1573	1614	1759	1872
1521	1551	1645	1684	1726	1768	1892	1777	1862	1871	1927	1984	2091	2091	2144	2336	2487
1735	1771	1877	1922	1971	2018	2160	2030	2126	2138	2201	2264	2388	2388	2450	2668	2841

36 / 36 pi <sup>2</sup>
64 / 64 pi <sup>2</sup>

FENTES MI-HAUTEUR SUR LES DEUX EXTRÉMITÉS																
MI-HAUTEUR																
TISSU POUR PANNEAUX							TISSU DE RECOUVREMENT									
TFC/							TFC/									
Cat. A	Cat. 1	Cat. 2	Cat. 3	Cat. 4	Cat. 5	Cat. 7	Cat. 1	Cat. 2	Cat. 3	Cat. 4	Cat. 5	Cat. 6	Cat. 7	Cat. 8	Cat. 9	Cat. 10
513	525	557	571	587	600	641	602	630	632	652	672	706	706	725	789	839
641	653	691	709	728	746	798	752	786	790	813	836	883	883	907	986	1051

36 / 36 pi <sup>2</sup>
64 / 64 pi <sup>2</sup>

PLEINE HAUTEUR																
TISSU POUR PANNEAUX							TISSU DE RECOUVREMENT									
TFC/							TFC/									
Cat. A	Cat. 1	Cat. 2	Cat. 3	Cat. 4	Cat. 5	Cat. 7	Cat. 1	Cat. 2	Cat. 3	Cat. 4	Cat. 5	Cat. 6	Cat. 7	Cat. 8	Cat. 9	Cat. 10
965	984	1043	1068	1095	1122	1203	1130	1182	1188	1225	1260	1327	1327	1362	1482	1579
1176	1201	1270	1303	1335	1366	1463	1376	1441	1448	1492	1536	1618	1618	1660	1807	1924

# Z N C F Q W B

## Cloison en tissu piqué pour écran autoportant d'aire de travail – B

La cloison en tissu piqué pour écran autoportant d'aire de travail B donne une allure texturée apaisante à l'intérieur ou à l'extérieur de l'écran et en améliore l'acoustique.

### ÉLÉMENTS COMPRIS

Cloisons recouvertes de tissu piqué avec bandes de fixation adhésives (le nombre et le format de cloisons dépendent des fentes, de l'aire et de la configuration sélectionnées).

### REMARQUES

La cloison pour aire de 16 pi<sup>2</sup> n'est pas offerte avec fentes mi-hauteur sur les deux extrémités (B).

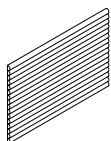

### OPTIONS

Hauteur de l'écran	Fentes	Aire	Orientation	Configuration	Application	Finition en tissu piqué
72	N Aucune	16 16 pi <sup>2</sup>	S En S	P Mi-hauteur	D Sur les deux côtés	Tissu de recouvrement
	P Mi-hauteur sur une extrémité	36 36 pi <sup>2</sup>	Z En Z			
	B Mi-hauteur sur les deux extrémités	64 64 pi <sup>2</sup>				

### COMMANDE TYPE

ZNCFFWB 72	P	16	Z	P	D	F208
------------	---	----	---	---	---	------

### AIRE

16 / 16 pi <sup>2</sup>
36 / 36 pi <sup>2</sup>
64 / 64 pi <sup>2</sup>

### PRIX

#### AUCUNE FENTE

##### MI-HAUTEUR

##### TISSU DE RECOUVREMENT PIQUÉ

TFC	Cat. 1	Cat. 2	Cat. 3	Cat. 8	Cat. 9
1278	1291	1382	1457	1735	1922
1611	1629	1805	1847	2319	2349
1801	1819	1995	2039	2510	2542

#### FENTES MI-HAUTEUR SUR UNE EXTRÉMITÉ

##### MI-HAUTEUR

##### TISSU DE RECOUVREMENT PIQUÉ

TFC	Cat. 1	Cat. 2	Cat. 3	Cat. 8	Cat. 9
737	742	832	851	1088	1101
1176	1188	1317	1351	1702	1724
1364	1379	1509	1542	1893	1916

#### FENTES MI-HAUTEUR SUR LES DEUX EXTRÉMITÉ

##### MI-HAUTEUR

##### TISSU DE RECOUVREMENT PIQUÉ

TFC	Cat. 1	Cat. 2	Cat. 3	Cat. 8	Cat. 9
737	742	832	851	1088	1101
925	935	1021	1042	1277	1292



## ZNCFFWC

### Cloison en tissu pour écran autoportant d'aire de travail – C

La cloison en tissu pour écran autoportant d'aire de travail – C donne une allure texturée apaisante à l'intérieur ou à l'extérieur de l'écran et en améliore l'acoustique.

#### ÉLÉMENTS COMPRIS

Cloisons recouvertes de tissu avec bandes de fixation adhésives (le nombre et le format de cloisons dépendent de l'aire de l'écran et de la configuration choisie).

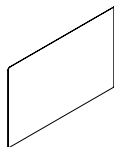

#### OPTIONS

Hauteur de l'écran	Fentes	Aire	Configuration	Application	Finition en tissu uni
72	<b>N</b> Aucune	<b>16</b> 16 pi <sup>2</sup>	<b>P</b> Mi-hauteur	<b>N</b> Intérieur	Tissu pour panneaux
	<b>L</b> Mi-hauteur, à gauche	<b>36</b> 36 pi <sup>2</sup>	<b>F</b> Pleine hauteur	<b>X</b> Extérieur	Tissu de recouvrement
	<b>R</b> Mi-hauteur, à droite	<b>64</b> 64 pi <sup>2</sup>			
	<b>B</b> Mi-hauteur sur les deux extrémités				

#### COMMANDE TYPE

ZNCFFWC 72	<b>B</b>	<b>36</b>	<b>P</b>	<b>N</b>	<b>F208</b>
------------	----------	-----------	----------	----------	-------------

#### AIRE

16 / 16 pi <sup>2</sup>
36 / 36 pi <sup>2</sup>
64 / 64 pi <sup>2</sup>

#### RIX

##### AUCUNE FENTE

##### MI-HAUTEUR

##### TISSU POUR PANNEAUX

TFC/	Cat. A	Cat. 1	Cat. 2	Cat. 3	Cat. 4	Cat. 5	Cat. 7
472	480	509	524	537	551	588	
565	579	612	626	644	659	705	
631	645	682	701	717	734	786	

##### TISSU DE RECOUVREMENT

TFC/	Cat. 1	Cat. 2	Cat. 3	Cat. 4	Cat. 5	Cat. 6	Cat. 7	Cat. 8	Cat. 9	Cat. 10
554	581	583	601	617	635	651	668	728	775	
664	695	699	718	739	761	780	800	872	929	
738	773	777	800	825	848	868	890	970	1032	

##### PLEINE HAUTEUR

##### TISSU POUR PANNEAUX

TFC/	Cat. A	Cat. 1	Cat. 2	Cat. 3	Cat. 4	Cat. 5	Cat. 7
850	865	916	940	964	986	1057	
1039	1060	1124	1151	1179	1208	1292	
1145	1168	1239	1268	1299	1333	1424	

##### TISSU DE RECOUVREMENT

TFC/	Cat. 1	Cat. 2	Cat. 3	Cat. 4	Cat. 5	Cat. 6	Cat. 7	Cat. 8	Cat. 9	Cat. 10
992	1039	1044	1078	1108	1138	1167	1197	1305	1390	
1215	1270	1278	1317	1355	1392	1429	1465	1596	1699	
1339	1402	1409	1452	1493	1534	1573	1614	1759	1872	

Suite de la grille de prix à la page suivante.

Z N C F F W C

Cloison en tissu pour écran  
autoportant d'aire de travail – C  
(suite)

AIRE

16 / 16 pi <sup>2</sup>
36 / 36 pi <sup>2</sup>
64 / 64 pi <sup>2</sup>

PRIX

FENTES MI-HAUTEUR À GAUCHE OU À DROITE																
MI-HAUTEUR																
TISSU POUR PANNEAUX							TISSU DE RECOUVREMENT									
TFC/ Cat. A	Cat. 1	Cat. 2	Cat. 3	Cat. 4	Cat. 5	Cat. 7	TFC/ Cat. 1	Cat. 2	Cat. 3	Cat. 4	Cat. 5	Cat. 6	Cat. 7	Cat. 8	Cat. 9	Cat. 10
314	321	340	349	358	367	391	369	384	385	399	409	420	433	443	480	513
411	419	444	455	467	477	509	479	502	505	522	535	552	564	581	631	674
477	487	516	529	542	556	594	558	585	587	606	622	639	654	673	732	778

16 / 16 pi <sup>2</sup>
36 / 36 pi <sup>2</sup>
64 / 64 pi <sup>2</sup>

PLEINE HAUTEUR																
TISSU POUR PANNEAUX							TISSU DE RECOUVREMENT									
TFC/ Cat. A	Cat. 1	Cat. 2	Cat. 3	Cat. 4	Cat. 5	Cat. 7	TFC/ Cat. 1	Cat. 2	Cat. 3	Cat. 4	Cat. 5	Cat. 6	Cat. 7	Cat. 8	Cat. 9	Cat. 10
575	586	621	636	652	668	713	673	704	708	731	752	771	791	812	884	941
760	775	821	839	860	882	942	885	927	931	959	986	1013	1039	1065	1160	1235
867	885	938	960	984	1009	1080	1014	1061	1066	1100	1131	1161	1191	1221	1332	1416

16 / 16 pi <sup>2</sup>
36 / 36 pi <sup>2</sup>
64 / 64 pi <sup>2</sup>

FENTES MI-HAUTEUR SUR LES DEUX EXTRÉMITÉS																
MI-HAUTEUR																
TISSU POUR PANNEAUX							TISSU DE RECOUVREMENT									
TFC/ Cat. A	Cat. 1	Cat. 2	Cat. 3	Cat. 4	Cat. 5	Cat. 7	TFC/ Cat. 1	Cat. 2	Cat. 3	Cat. 4	Cat. 5	Cat. 6	Cat. 7	Cat. 8	Cat. 9	Cat. 10
165	168	176	180	184	190	204	194	201	202	208	212	219	226	231	253	<b>268</b>
258	262	276	285	292	298	320	299	314	316	325	333	346	353	361	394	419
321	327	348	355	363	375	401	377	394	396	408	419	432	441	451	494	525

16 / 16 pi <sup>2</sup>
36 / 36 pi <sup>2</sup>
64 / 64 pi <sup>2</sup>

PLEINE HAUTEUR																
TISSU POUR PANNEAUX							TISSU DE RECOUVREMENT									
TFC/ Cat. A	Cat. 1	Cat. 2	Cat. 3	Cat. 4	Cat. 5	Cat. 7	TFC/ Cat. 1	Cat. 2	Cat. 3	Cat. 4	Cat. 5	Cat. 6	Cat. 7	Cat. 8	Cat. 9	Cat. 10
297	302	321	328	336	347	370	348	362	363	377	386	399	408	419	456	<b>485</b>
484	495	524	535	548	561	601	564	590	594	612	630	648	665	681	741	791
588	601	638	652	669	684	734	689	723	727	748	768	790	811	831	906	964

# Z N C F Q W C

## Cloison en tissu piqué pour écran autoportant d'aire de travail – C

La cloison en tissu piqué pour écran autoportant d'aire de travail C donne une allure texturée apaisante à l'intérieur ou à l'extérieur de l'écran et en améliore l'acoustique.

### ÉLÉMENTS COMPRIS

Cloisons recouvertes de tissu piqué avec bandes de fixation adhésives (le nombre et le format de cloisons dépendent des fentes, de l'aire et de la configuration sélectionnées).

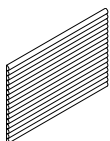

### PRODUCT OPTIONS

Hauteur de l'écran	Fentes	Aire	Configuration	Application	Finition en tissu piqué
72	<b>N</b> Aucune	<b>16</b> 16 pi <sup>2</sup>	<b>P</b> Mi-hauteur	<b>N</b> Intérieur	Tissu de recouvrement
	<b>L</b> Mi-hauteur, à gauche	<b>36</b> 36 pi <sup>2</sup>			
	<b>R</b> Mi-hauteur, à droite	<b>64</b> 64 pi <sup>2</sup>			
	<b>B</b> Mi-hauteur sur les deux extrémités				

### SAMPLE ORDER CODE

ZNCFQWC 72	<b>B</b>	<b>36</b>	<b>P</b>	<b>N</b>	<b>F208</b>
------------	----------	-----------	----------	----------	-------------

### AIRE

16 / 16 pi <sup>2</sup>
36 / 36 pi <sup>2</sup>
64 / 64 pi <sup>2</sup>

### PRIX

#### AUCUNE FENTE

##### MI-HAUTEUR

##### TISSU DE RECOUVREMENT PIQUÉ

TFC	Cat. 1	Cat. 2	Cat. 3	Cat. 8	Cat. 9
705	711	777	796	972	981
829	838	926	947	1184	1196
925	935	1021	1042	1277	1292

#### FENTES MI-HAUTEUR À GAUCHE OU À DROITE

##### MI-HAUTEUR

##### TISSU DE RECOUVREMENT PIQUÉ

TFC	Cat. 1	Cat. 2	Cat. 3	Cat. 8	Cat. 9
488	495	532	546	664	670
611	616	681	701	877	885
705	711	777	796	972	981

#### FENTES MI-HAUTEUR SUR LES DEUX EXTRÉMITÉS

##### MI-HAUTEUR

##### TISSU DE RECOUVREMENT PIQUÉ

TFC	Cat. 1	Cat. 2	Cat. 3	Cat. 8	Cat. 9
269	271	293	296	355	357
394	399	438	449	566	573
488	495	532	546	664	670



## Z N C F F W S

### Cloison en tissu pour écran semi-supporté

Offerte en hauteurs de 55 po et de 72 po, la cloison en tissu pour écran semi-supporté donne une allure texturée apaisante à l'intérieur ou à l'extérieur de l'écran et en améliore l'acoustique.

#### ÉLÉMENTS COMPRIS

Cloisons recouvertes de tissu avec bandes de fixation adhésives (le nombre et le format de cloisons dépendent de l'aire de l'écran et de la configuration choisie).

#### REMARQUE

La configuration pleine hauteur (F) n'est pas offerte à l'intérieur (N).

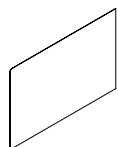

#### OPTIONS

Hauteur de l'écran	Fentes	Aire	Configuration	Application	Finition en tissu uni
55, 72	<b>N</b> Aucune	<b>016</b> 16 pi <sup>2</sup>	<b>P</b> Mi-hauteur	<b>N</b> Intérieur	Tissu pour panneaux
	<b>L</b> Mi-hauteur, à gauche	<b>036</b> 36 pi <sup>2</sup>	<b>F</b> Pleine hauteur	<b>X</b> Extérieur	Tissu de recouvrement
	<b>R</b> Mi-hauteur, à droite	<b>064</b> 64 pi <sup>2</sup>			
	<b>B</b> Mi-hauteur sur les deux extrémités	<b>100</b> 100 pi <sup>2</sup>			

#### COMMANDE TYPE

<b>ZNCFFWS 72</b>	<b>B</b>	<b>36</b>	<b>P</b>	<b>N</b>	<b>F208</b>
-------------------	----------	-----------	----------	----------	-------------

#### IRE

16 / 16 pi <sup>2</sup>
36 / 36 pi <sup>2</sup>
64 / 64 pi <sup>2</sup>
100 / 100 pi <sup>2</sup>

#### PRIX

##### ÉCRAN DE 55 PO DE HAUTEUR

##### AUCUNE FENTE

##### MI-HAUTEUR

##### TISSU POUR PANNEAUX

TFC/	Cat. A	Cat. 1	Cat. 2	Cat. 3	Cat. 4	Cat. 5	Cat. 7
16 / 16 pi <sup>2</sup>	505	514	546	558	571	586	626
36 / 36 pi <sup>2</sup>	601	614	651	666	682	701	748
64 / 64 pi <sup>2</sup>	631	645	682	701	717	734	786
100 / 100 pi <sup>2</sup>	764	780	827	848	868	889	952

##### TISSU DE RECOUVREMENT

TFC/	Cat. 1	Cat. 2	Cat. 3	Cat. 4	Cat. 5	Cat. 6	Cat. 7	Cat. 8	Cat. 9	Cat. 10
16 / 16 pi <sup>2</sup>	589	617	621	640	658	676	695	711	776	826
36 / 36 pi <sup>2</sup>	704	737	740	763	786	807	828	851	927	986
64 / 64 pi <sup>2</sup>	738	773	777	800	825	848	868	890	970	1032
100 / 100 pi <sup>2</sup>	894	937	941	970	999	1027	1053	1080	1176	1253

##### PLEINE HAUTEUR

##### TISSU POUR PANNEAUX

TFC/	Cat. A	Cat. 1	Cat. 2	Cat. 3	Cat. 4	Cat. 5	Cat. 7
16 / 16 pi <sup>2</sup>	828	846	897	918	941	965	1032
36 / 36 pi <sup>2</sup>	1003	1025	1086	1112	1139	1167	1249
64 / 64 pi <sup>2</sup>	1034	1056	1118	1145	1174	1203	1286
100 / 100 pi <sup>2</sup>	1261	1286	1364	1397	1431	1467	1569

##### TISSU DE RECOUVREMENT

TFC/	Cat. 1	Cat. 2	Cat. 3	Cat. 4	Cat. 5	Cat. 6	Cat. 7	Cat. 8	Cat. 9	Cat. 10
16 / 16 pi <sup>2</sup>	970	1015	1021	1053	1083	1112	1141	1169	1274	1357
36 / 36 pi <sup>2</sup>	1175	1231	1235	1273	1308	1344	1380	1415	1542	1641
64 / 64 pi <sup>2</sup>	1209	1266	1273	1312	1349	1385	1421	1459	1589	1691
100 / 100 pi <sup>2</sup>	1474	1544	1553	1600	1646	1690	1735	1781	1938	2066

Suite de la grille de prix à la page suivante.



## Z N C F F W S

### Cloison en tissu pour écran semi-supporté (suite)

AIRE

PRIX

ÉCRAN DE 55 PO DE HAUTEUR (SUITE)

**FENTES MI-HAUTEUR À GAUCHE OU À DROITE**

**MI-HAUTEUR**

	TISSU POUR PANNEAUX							TISSU DE RECOUVREMENT									
	TFC/ Cat. A	Cat. 1	Cat. 2	Cat. 3	Cat. 4	Cat. 5	Cat. 7	TFC/ Cat. 1	Cat. 2	Cat. 3	Cat. 4	Cat. 5	Cat. 6	Cat. 7	Cat. 8	Cat. 9	Cat. 10
16 / 16 pi <sup>2</sup>	413	421	447	458	470	480	514	484	506	508	525	538	556	568	585	636	677
36 / 36 pi <sup>2</sup>	487	498	527	537	551	564	604	566	594	596	615	632	651	668	684	747	796
64 / 64 pi <sup>2</sup>	513	525	557	571	587	600	641	602	630	632	652	672	688	706	725	789	839
100 / 100 pi <sup>2</sup>	650	664	704	720	739	757	809	761	797	800	826	850	873	894	918	1001	1065

**PLEINE HAUTEUR**

	TISSU POUR PANNEAUX							TISSU DE RECOUVREMENT									
	TFC/ Cat. A	Cat. 1	Cat. 2	Cat. 3	Cat. 4	Cat. 5	Cat. 7	TFC/ Cat. 1	Cat. 2	Cat. 3	Cat. 4	Cat. 5	Cat. 6	Cat. 7	Cat. 8	Cat. 9	Cat. 10
16 / 16 pi <sup>2</sup>	684	701	740	760	777	797	853	800	838	842	867	892	916	941	966	1053	1119
36 / 36 pi <sup>2</sup>	817	832	883	905	926	949	1015	955	1000	1005	1035	1064	1093	1121	1151	1254	1335
64 / 64 pi <sup>2</sup>	848	863	914	937	960	984	1054	989	1036	1042	1074	1105	1136	1165	1195	1303	1386
100 / 100 pi <sup>2</sup>	1073	1094	1160	1188	1217	1247	1335	1255	1313	1320	1361	1398	1436	1473	1513	1647	1755

**FENTES MI-HAUTEUR SUR LES DEUX EXTRÉMITÉS**

**MI-HAUTEUR**

	TISSU POUR PANNEAUX							TISSU DE RECOUVREMENT									
	TFC/ Cat. A	Cat. 1	Cat. 2	Cat. 3	Cat. 4	Cat. 5	Cat. 7	TFC/ Cat. 1	Cat. 2	Cat. 3	Cat. 4	Cat. 5	Cat. 6	Cat. 7	Cat. 8	Cat. 9	Cat. 10
16 / 16 pi <sup>2</sup>	324	329	350	357	365	377	404	379	397	399	411	421	434	444	455	496	528
36 / 36 pi <sup>2</sup>	370	377	399	408	418	429	461	433	451	455	470	483	498	508	524	571	609
64 / 64 pi <sup>2</sup>	399	407	433	441	451	464	496	466	488	492	506	522	534	550	561	612	652
100 / 100 pi <sup>2</sup>	534	546	580	592	607	622	665	624	653	655	676	697	713	733	753	819	872

**PLEINE HAUTEUR**

	TISSU POUR PANNEAUX							TISSU DE RECOUVREMENT									
	TFC/ Cat. A	Cat. 1	Cat. 2	Cat. 3	Cat. 4	Cat. 5	Cat. 7	TFC/ Cat. 1	Cat. 2	Cat. 3	Cat. 4	Cat. 5	Cat. 6	Cat. 7	Cat. 8	Cat. 9	Cat. 10
16 / 16 pi <sup>2</sup>	544	556	588	602	618	632	677	638	668	672	690	710	731	749	768	836	890
36 / 36 pi <sup>2</sup>	631	645	682	701	717	734	786	738	773	777	800	825	848	868	890	970	1032
64 / 64 pi <sup>2</sup>	658	673	711	730	746	764	819	770	806	811	835	858	883	906	929	1012	1078
100 / 100 pi <sup>2</sup>	887	907	960	984	1008	1032	1105	1038	1087	1092	1126	1158	1189	1219	1253	1363	1452

Suite de la grille de prix à la page suivante.

Z N C F F W S

Cloison en tissu pour écran  
semi-supporté (suite)

AIRE

16 / 16 pi²
36 / 36 pi²
64 / 64 pi²
100 / 100 pi²

PRIX

ÉCRAN DE 72 PO DE HAUTEUR

AUCUNE FENTE																
MI-HAUTEUR																
TISSU POUR PANNEAUX							TISSU DE RECOUVREMENT									
TFC/							TFC/									
Cat. A	Cat. 1	Cat. 2	Cat. 3	Cat. 4	Cat. 5	Cat. 7	Cat. 1	Cat. 2	Cat. 3	Cat. 4	Cat. 5	Cat. 6	Cat. 7	Cat. 8	Cat. 9	Cat. 10
561	573	609	623	639	653	701	658	688	690	711	733	754	773	792	863	918
677	690	733	752	770	789	843	793	831	835	860	885	909	933	956	1041	1109
730	742	789	807	828	849	908	854	893	899	926	952	978	1003	1030	1121	1195
892	911	965	988	1013	1038	1110	1043	1092	1099	1131	1162	1195	1226	1257	1369	1459

PLEINE HAUTEUR																
TISSU POUR PANNEAUX							TISSU DE RECOUVREMENT									
TFC/							TFC/									
Cat. A	Cat. 1	Cat. 2	Cat. 3	Cat. 4	Cat. 5	Cat. 7	Cat. 1	Cat. 2	Cat. 3	Cat. 4	Cat. 5	Cat. 6	Cat. 7	Cat. 8	Cat. 9	Cat. 10
1012	1032	1094	1121	1148	1177	1260	1184	1239	1245	1283	1320	1356	1391	1427	1553	1655
1257	1283	1358	1391	1424	1460	1563	1469	1538	1545	1593	1639	1684	1727	1772	1931	2054
1333	1361	1442	1478	1514	1550	1659	1559	1632	1640	1690	1739	1786	1834	1880	2049	2182
1630	1662	1763	1805	1849	1894	2027	1906	1995	2006	2067	2126	2185	2242	2300	2504	2667

FENTES MI-HAUTEUR À GAUCHE OU À DROITE																
MI-HAUTEUR																
TISSU POUR PANNEAUX							TISSU DE RECOUVREMENT									
TFC/							TFC/									
Cat. A	Cat. 1	Cat. 2	Cat. 3	Cat. 4	Cat. 5	Cat. 7	Cat. 1	Cat. 2	Cat. 3	Cat. 4	Cat. 5	Cat. 6	Cat. 7	Cat. 8	Cat. 9	Cat. 10
461	470	498	508	522	534	572	536	561	564	582	597	615	630	647	704	749
544	556	588	602	618	632	677	638	668	672	690	710	731	749	768	836	890
601	614	651	666	682	701	748	704	737	740	763	786	807	828	851	927	986
760	775	821	839	860	882	942	885	927	931	959	986	1013	1039	1065	1160	1235

PLEINE HAUTEUR																
TISSU POUR PANNEAUX							TISSU DE RECOUVREMENT									
TFC/							TFC/									
Cat. A	Cat. 1	Cat. 2	Cat. 3	Cat. 4	Cat. 5	Cat. 7	Cat. 1	Cat. 2	Cat. 3	Cat. 4	Cat. 5	Cat. 6	Cat. 7	Cat. 8	Cat. 9	Cat. 10
834	851	902	925	948	970	1038	976	1021	1028	1058	1088	1117	1146	1176	1279	1363
1018	1039	1102	1129	1157	1186	1268	1191	1247	1254	1291	1328	1364	1400	1436	1565	1666
1093	1116	1182	1210	1240	1270	1361	1278	1337	1344	1385	1424	1464	1502	1540	1677	1788
1385	1413	1498	1534	1571	1610	1721	1619	1696	1705	1756	1807	1856	1904	1953	2127	2268

FENTES MI-HAUTEUR SUR LES DEUX EXTRÉMITÉS																
MI-HAUTEUR																
TISSU POUR PANNEAUX							TISSU DE RECOUVREMENT									
TFC/							TFC/									
Cat. A	Cat. 1	Cat. 2	Cat. 3	Cat. 4	Cat. 5	Cat. 7	Cat. 1	Cat. 2	Cat. 3	Cat. 4	Cat. 5	Cat. 6	Cat. 7	Cat. 8	Cat. 9	Cat. 10
356	362	385	396	407	414	444	418	437	440	454	466	478	492	503	550	585
418	426	450	463	474	485	522	491	513	516	531	548	561	577	590	645	684
472	480	509	524	537	551	588	554	581	583	601	617	635	651	668	728	775
631	645	682	701	717	734	786	738	773	777	800	825	848	868	890	970	1032

PLEINE HAUTEUR																
TISSU POUR PANNEAUX							TISSU DE RECOUVREMENT									
TFC/							TFC/									
Cat. A	Cat. 1	Cat. 2	Cat. 3	Cat. 4	Cat. 5	Cat. 7	Cat. 1	Cat. 2	Cat. 3	Cat. 4	Cat. 5	Cat. 6	Cat. 7	Cat. 8	Cat. 9	Cat. 10
658	673	711	730	746	764	819	770	806	811	835	858	883	906	929	1012	1078
775	790	836	856	878	900	962	905	947	951	980	1007	1035	1061	1089	1187	1264
850	865	916	940	964	986	1057	992	1039	1044	1078	1108	1138	1167	1197	1305	1390
1145	1168	1239	1268	1299	1333	1424	1339	1402	1409	1452	1493	1534	1573	1614	1759	1872



## Z N C F Q W S

### Cloison en tissu piqué pour écran semi-supporté

Offerte en hauteurs de 55 po et de 72 po, la cloison en tissu piqué pour écran semi-supporté donne une allure texturée apaisante à l'intérieur ou à l'extérieur de l'écran et en améliore l'acoustique.

#### ÉLÉMENTS COMPRIS

Cloisons recouvertes de tissu piqué avec bandes de fixation adhésives (le nombre et le format de cloisons dépendent des fentes, de l'aire et de la configuration sélectionnées).

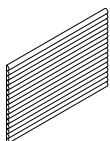

#### OPTIONS

Hauteur de l'écran	Fentes	Aire	Configuration	Application	Finition en tissu piqué
55, 72	<b>N</b> Aucune	<b>016</b> 16 pi <sup>2</sup>	<b>P</b> Mi-hauteur	<b>N</b> Intérieur	Tissu de recouvrement
	<b>L</b> Mi-hauteur, à gauche	<b>036</b> 36 pi <sup>2</sup>		<b>X</b> Extérieur	
	<b>R</b> Mi-hauteur, à droite	<b>064</b> 64 pi <sup>2</sup>			
	<b>B</b> Mi-hauteur sur les deux extrémités	<b>100</b> 100 pi <sup>2</sup>			

#### COMMANDE TYPE

ZNCFQWS 72	<b>B</b>	<b>36</b>	<b>P</b>	<b>N</b>	<b>F208</b>
------------	----------	-----------	----------	----------	-------------

#### AIRE

16 / 16 pi <sup>2</sup>
36 / 36 pi <sup>2</sup>
64 / 64 pi <sup>2</sup>
100 / 100 pi <sup>2</sup>

#### PRIX

##### ÉCRAN DE 52 PO DE HAUTEUR

##### AUCUNE FENTE

##### MI-HAUTEUR

##### TISSU DE RECOUVREMENT PIQUÉ

TFC	Cat. 1	Cat. 2	Cat. 3	Cat. 8	Cat. 9
822	829	918	941	1176	1190
893	905	996	1025	1286	1303
980	989	1086	1114	1379	1393
1209	1220	1337	1365	1688	1706

##### FENTES MI-HAUTEUR À GAUCHE

##### MI-HAUTEUR

##### TISSU DE RECOUVREMENT PIQUÉ

TFC	Cat. 1	Cat. 2	Cat. 3	Cat. 8	Cat. 9
659	666	737	753	938	949
733	739	818	835	1050	1060
822	829	907	929	1141	1153
1038	1050	1147	1172	1441	1456

##### FENTES MI-HAUTEUR À DROITE

##### MI-HAUTEUR

##### TISSU DE RECOUVREMENT PIQUÉ

TFC	Cat. 1	Cat. 2	Cat. 3	Cat. 8	Cat. 9
661	667	739	754	940	952
734	741	818	838	1051	1063
824	833	908	930	1143	1155
1058	1070	1167	1192	1460	1476

16 / 16 pi <sup>2</sup>
36 / 36 pi <sup>2</sup>
64 / 64 pi <sup>2</sup>
100 / 100 pi <sup>2</sup>

Suite de la grille de prix à la page suivante..

Z N C F Q W S  
Cloison en tissu piqué pour  
écran semi-supporté

AIRE

16 / 16 pi <sup>2</sup>
36 / 36 pi <sup>2</sup>
64 / 64 pi <sup>2</sup>
100 / 100 pi <sup>2</sup>

16 / 16 pi <sup>2</sup>
36 / 36 pi <sup>2</sup>
64 / 64 pi <sup>2</sup>
100 / 100 pi <sup>2</sup>

16 / 16 pi <sup>2</sup>
36 / 36 pi <sup>2</sup>
64 / 64 pi <sup>2</sup>
100 / 100 pi <sup>2</sup>

16 / 16 pi <sup>2</sup>
36 / 36 pi <sup>2</sup>
64 / 64 pi <sup>2</sup>
100 / 100 pi <sup>2</sup>

16 / 16 pi <sup>2</sup>
36 / 36 pi <sup>2</sup>
64 / 64 pi <sup>2</sup>
100 / 100 pi <sup>2</sup>

PRIX

ÉCRAN DE 52 PO DE HAUTEUR (SUITE)

FENTES MI-HAUTEUR SUR LES DEUX EXTRÉMITÉS

MI-HAUTEUR

TISSU DE RECOUVREMENT PIQUÉ

TFC	Cat. 1	Cat. 2	Cat. 3	Cat. 8	Cat. 9
500	505	556	566	701	709
572	579	636	651	811	821
659	666	725	739	899	913
867	877	956	974	1188	1204

ÉCRAN DE 72 PO DE HAUTEUR

AUCUNE FENTE

MI-HAUTEUR

TISSU DE RECOUVREMENT PIQUÉ

TFC	Cat. 1	Cat. 2	Cat. 3	Cat. 8	Cat. 9
884	892	988	1012	1264	1279
962	972	1071	1101	1384	1398
1053	1063	1167	1196	1481	1498
1302	1313	1438	1469	1814	1834

FENTES MI-HAUTEUR À GAUCHE

MI-HAUTEUR

TISSU DE RECOUVREMENT PIQUÉ

TFC	Cat. 1	Cat. 2	Cat. 3	Cat. 8	Cat. 9
709	715	792	809	1009	1020
788	796	879	899	1129	1139
884	892	974	999	1227	1239
1117	1129	1234	1260	1549	1566

FENTES MI-HAUTEUR À DROITE

MI-HAUTEUR

TISSU DE RECOUVREMENT PIQUÉ

TFC	Cat. 1	Cat. 2	Cat. 3	Cat. 8	Cat. 9
709	715	792	809	1009	1020
788	796	879	899	1129	1139
884	892	974	999	1227	1239
1137	1147	1254	1279	1568	1586

FENTES MI-HAUTEUR SUR LES DEUX EXTRÉMITÉS

MI-HAUTEUR

TISSU DE RECOUVREMENT PIQUÉ

TFC	Cat. 1	Cat. 2	Cat. 3	Cat. 8	Cat. 9
536	543	596	611	753	762
615	621	682	701	872	882
709	715	778	796	966	981
931	941	1029	1049	1277	1293

## Z N A C

### Attache d'écran sur canapé

L'attache d'écran sur canapé s'utilise avec les canapés et les écrans autoportants Zones pour améliorer la stabilité de ces derniers dans les aménagements à aire ouverte.

#### ÉLÉMENTS COMPRIS

Une ferrure (avec pinces) et quincaillerie de montage.

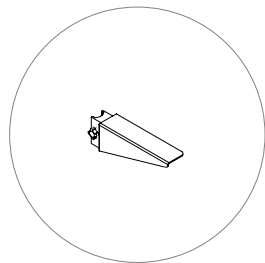

#### PRIX

---

---

50

---



rangements et  
accessoires



# tableau d'ensemble

## ZNRT Chariot

Page 360

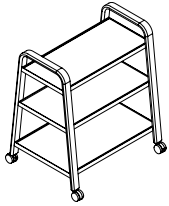

## ZNRC Rangement compact

Page 361

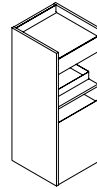

## ZNRS Desserte

Page 362

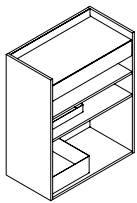

## ZNRM Rangement multimédia

Page 363

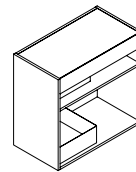

## ZNAE Chevalet

Page 364

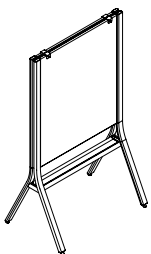

## ZNAT Chevalet avec technologie

Page 366

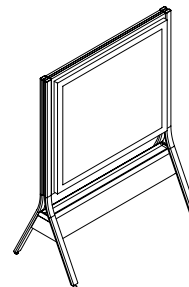

## ZNAR Chevalet porte-manteau

Page 367

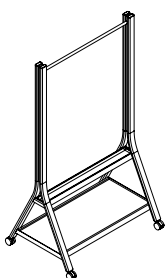

## ZNET Tour pour écran

Page 368

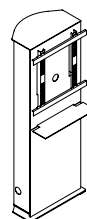

## tableau d'ensemble

**ZNEF Tour autoportante pour écran**

Page 369

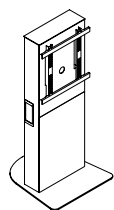

**ZNAS Porte-manteau**

Page 370

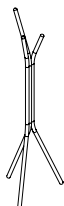

---

**ZNAF Tablette complémentaire**

Page 371

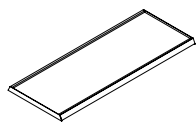

**ZNAH Tablette de présentation**

Page 372

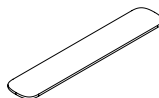

---

**ZNAX Boîtier de câblage**

Page 373

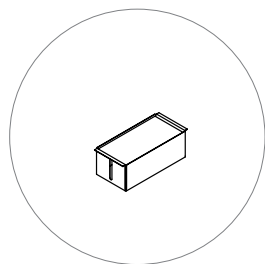

**ZNAU Plateau pour casier**

Page 374

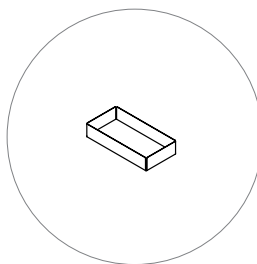

---

**ZNRH Attache d'écran sur rangement**

Page 375

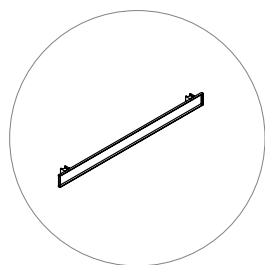



## aperçu des chariots

Les chariots Zones sont des rangements mobiles qui complètent les aires de rencontres informelles.

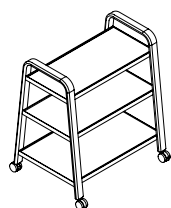
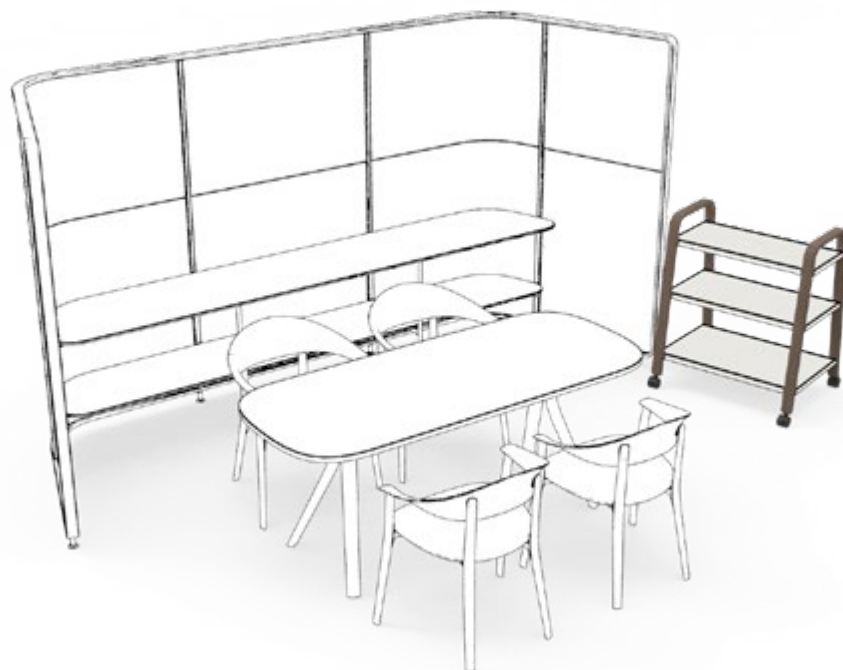

### Chariot (ZNRT)

- 32 po x 23 po (La x P).
- Hauteur de 37 po.

#### Finition du cadre en bois



Greystone  
Beech

Natural  
Beech

Pecan  
Beech

#### Finition des tablettes en métal

Foundation  
Mica  
Accent

## aperçu des rangements

Les rangements Zones facilitent l'utilisation de technologies et le service de repas, et permettent notamment de mieux ranger les outils de travail et les sacs des occupants d'un espace de rencontre Zones.



L'attache d'écran sur rangement (ZNRH) est offerte en option pour fixer les rangements Zones aux écrans autoportants.

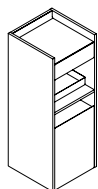

### Rangement compact (ZNRC)

Module de hauteur bar pouvant servir de rangement ou de lutrin.

- Largeur : 15 po
- Hauteur : 42 po
- Roulettes ou pattes de nivellement
- Porte à ouverture à droite
- Plateaux pour casier
  - Se commandent avec le module ou séparément
- Option de casier comprenant :
  - 1 moyen plateau
  - 1 petit plateau

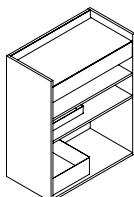

### Desserte (ZNRS)

Module de hauteur comptoir pour le rangement ou le service.

- Largeurs : 30 po et 45 po
- Hauteur : 38 1/4 po
- Pattes de nivellement
- Module de 30 po de largeur avec rangement ouvert
- Module de 45 po de largeur avec rangement ouvert et porte à charnières
  - Sens d'ouverture déterminé par l'emplacement des charnières
- Tablette supérieure réglable
- Plateaux pour casier
  - Se commandent avec le module ou séparément
- Option de casier comprenant :
  - 1 grand plateau
  - 1 moyen plateau
  - 1 petit plateau

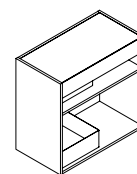

### Rangement multimédia (ZNRM)

Module de travail pouvant servir de rangement ou de meuble de téléviseur.

- Largeurs : 30 po et 45 po
- Hauteur : 29 po
- Pattes de nivellement
- Module de 30 po de largeur avec rangement ouvert
- Module de 45 po de largeur avec rangement ouvert et porte à charnières
  - Sens d'ouverture déterminé par l'emplacement des charnières
- Tablette supérieure réglable
- Plateaux pour casier
  - Se commandent avec le rangement ou séparément
- Option de casier comprenant :
  - 1 grand plateau
- Une découpe et un boîtier de câblage optionnels peuvent être commandés avec le module ou séparément.

## aménagements avec rangements

Il importe de tenir compte de ce qui suit dans les aménagements comportant des rangements.

Les rangements Zones sont offerts avec plateaux pour casiers et boîtier de câblage optionnels. Le tableau ci-dessous indique le nombre de plateaux compris.

	Petit plateau	Moyen plateau	Grand plateau
Rangement multimédia de 29 po de hauteur (ZNRM)	1	1	1
Desserte de 36 po de hauteur (ZNRS)	1	1	1
Rangement compact de 42 po de hauteur (ZNRC)	1	1	0

Le rangement multimédia (ZNRM) est offert avec deux options de gestion du câblage :

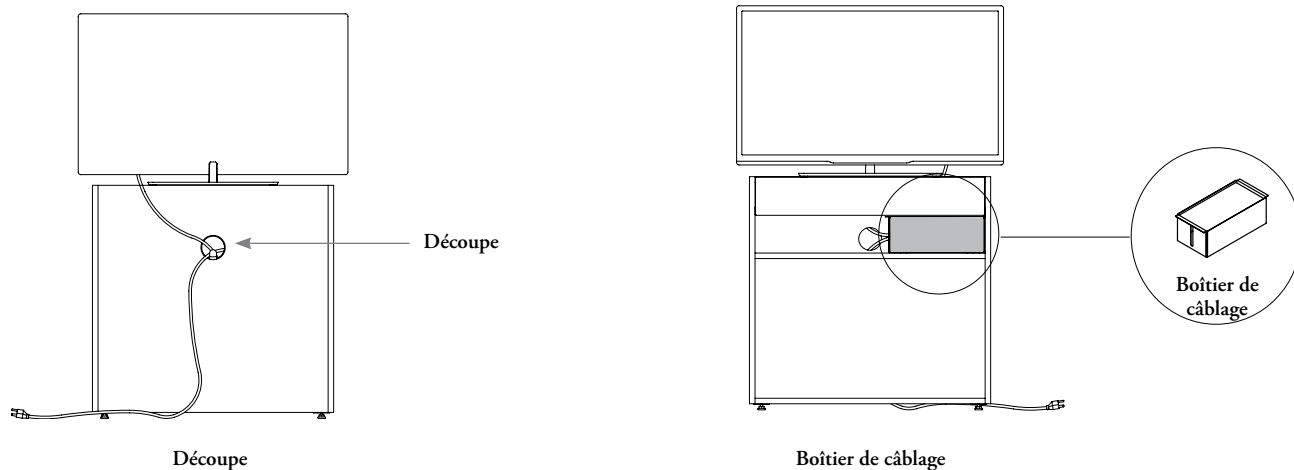

Les illustrations suivantes indiquent la taille maximale recommandée des téléviseurs que peuvent accueillir les rangements (rangements multimédias illustrés).

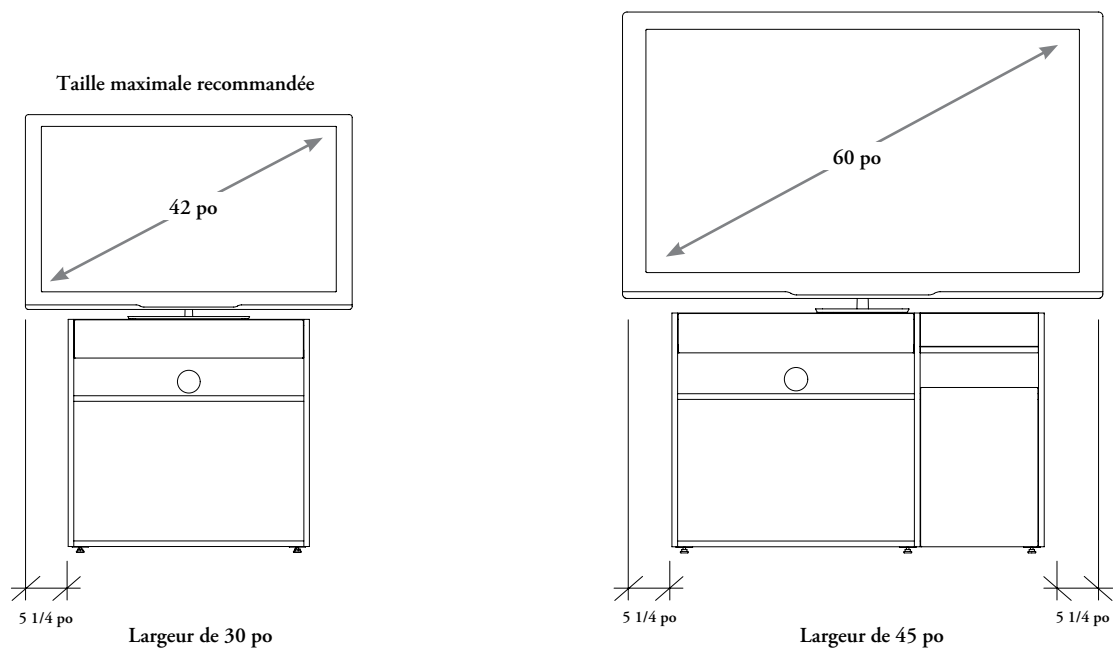

# finitions des rangements

Voici les finitions offertes pour les rangements et les accessoires Zones.

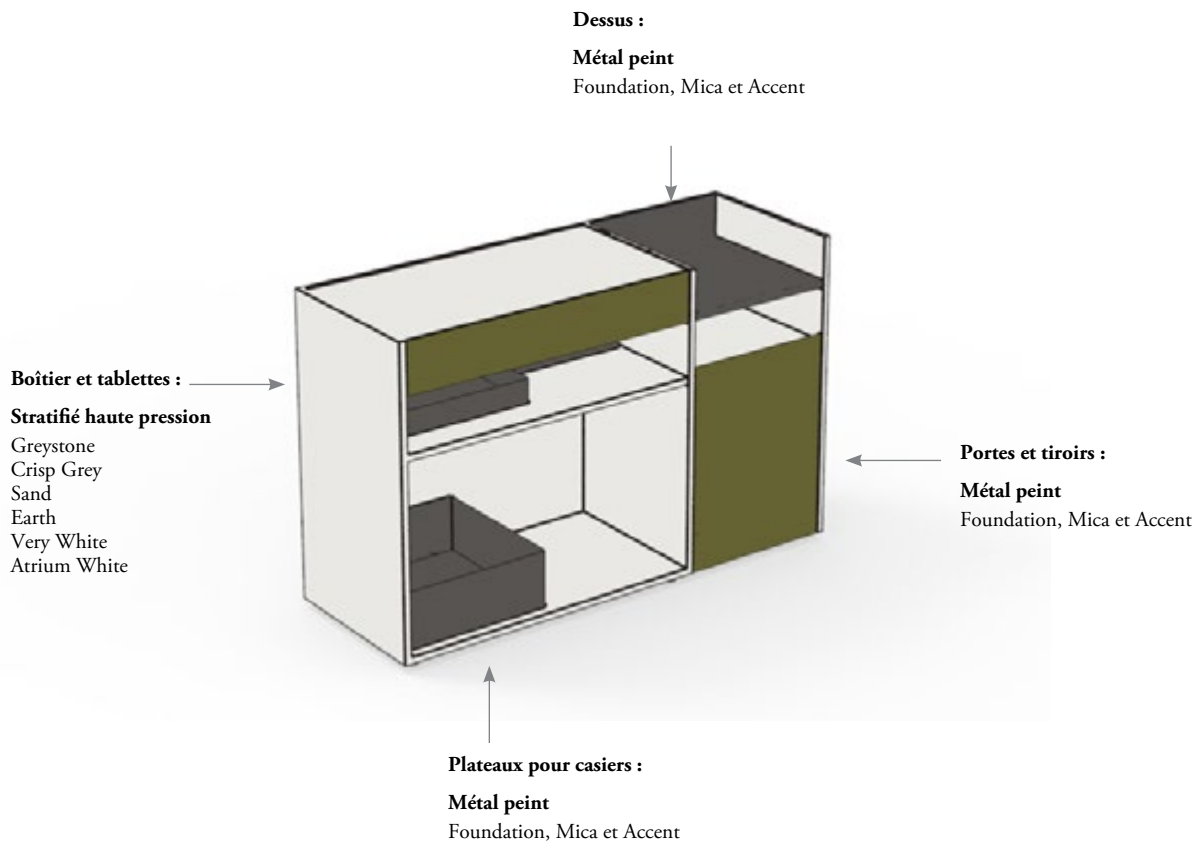

## Stratifié pour rangement Zones

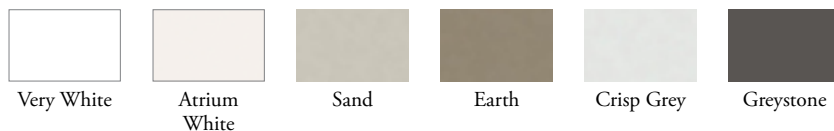

## aperçu des chevalets

Les chevalets Zones ajoutent une surface punaisable, une surface d'écriture ou des fonctionnalités technologiques à toutes sortes d'aires de réunion et de détente.



Chevalet avec technologie

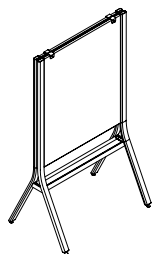

Chevalet (ZNAE)

- Sert à la fois de division d'appoint de l'espace et de surface de travail verticale.
- Largeurs offertes : 36 po, 48 po et 60 po.
- Hauteur totale :
  - 72,6 po sur patins de nivellement
  - 74,4 po sur roulettes
- Finitions offertes pour la surface de travail :
  - Tableau blanc
  - Tissu pour panneaux
  - Tissu de recouvrement
- Offert avec ou sans rail à feuilles mobiles.
- Options offertes pour les patins de nivellement et les roulettes :
  - Patins de nivellement
  - Patins de nivellement et tablette inférieure
  - Roulettes
  - Roulettes et tablette inférieure

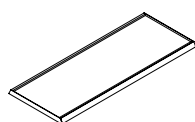

Tablette complémentaire (ZNAF)

- Ajoute un espace de rangement amovible à un chevalet (ZNAE).
- Offerte en largeurs de 36 po et de 48 po.
- Ne peut être ajoutée à un chevalet existant.

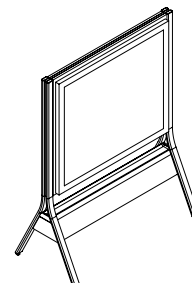

Chevalet avec technologie (ZNAT)

- Sert de division d'appoint de l'espace et peut accueillir un écran de télévision sur l'un de ses côtés.
- Offert en hauteurs de 60 po et 72 po et en largeur de 50 po.
- Options offertes pour le second côté :
  - Tableau blanc
- Options offertes pour les patins de nivellement et les roulettes :
  - Patins de nivellement
  - Patins de nivellement et tablette inférieure
  - Roulettes
  - Roulettes et tablette inférieure

### Finition en bois



Greystone Beech

Natural Beech

Pecan Beech

### Finition peinte

- Foundation
- Mica
- Accent



## aménagements avec chevalets

Il importe de tenir compte de ce qui suit dans les aménagements comportant des chevalets Zones.

### chevalet avec technologie

Le chevalet avec technologie offre des possibilités accrues : l'un de ses côtés peut accueillir un écran de télévision, et l'autre, une surface d'écriture (tableau blanc ou noir).

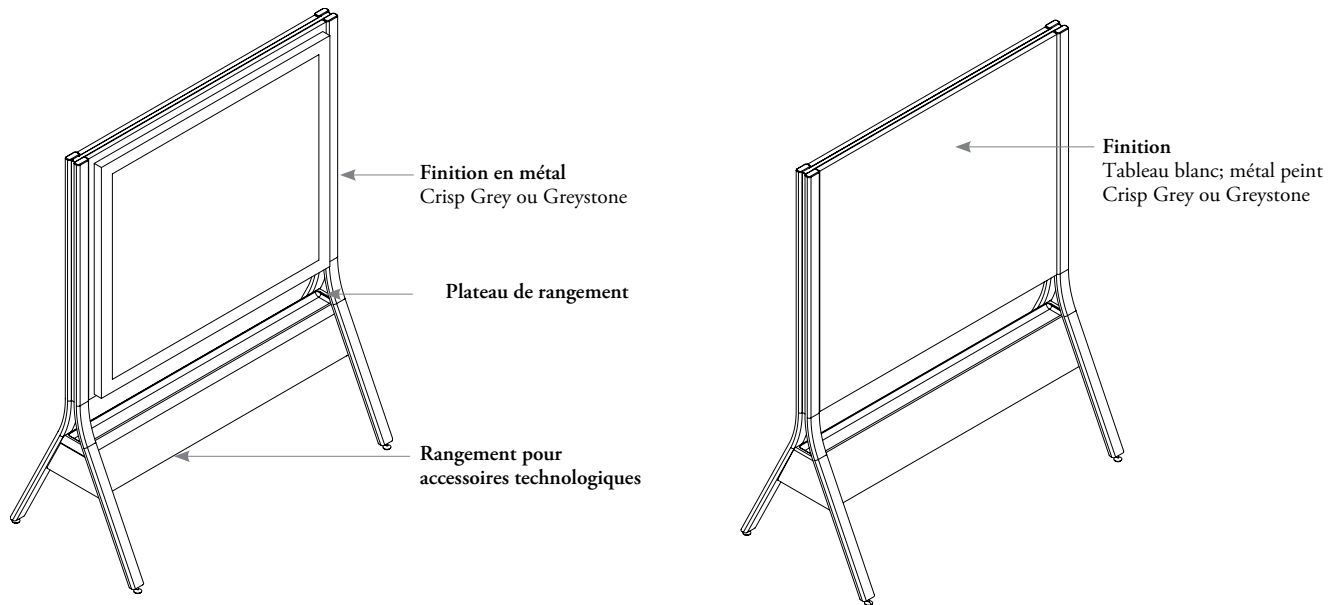

Les chevalets sont offerts avec ou sans tablette complémentaire.

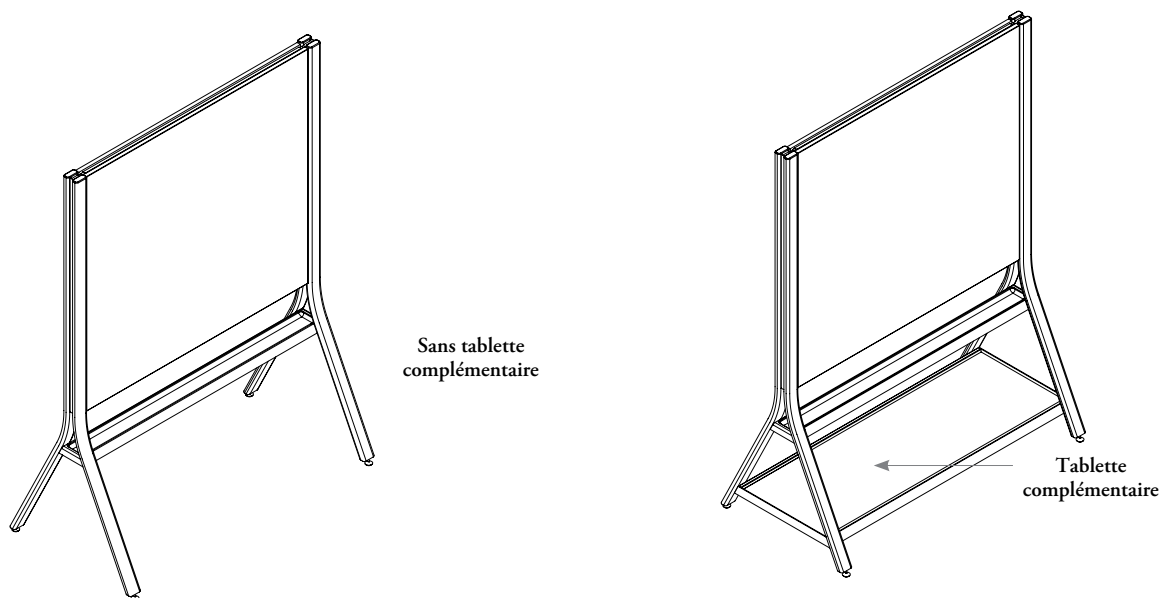

## aménagements avec chevalets (suite)

Le chevalet avec technologie est doté d'un plateau inférieur avec couvercle servant à dissimuler les câbles.

- La barre d'alimentation (YEPD) s'installe sur place, à gauche ou à droite.
- Le gestionnaire de câblage interne permet de ranger le surplus de câbles d'alimentation à l'intérieur du chevalet.
- Le chevalet est doté de deux trappes d'accès retenues par des aimants.

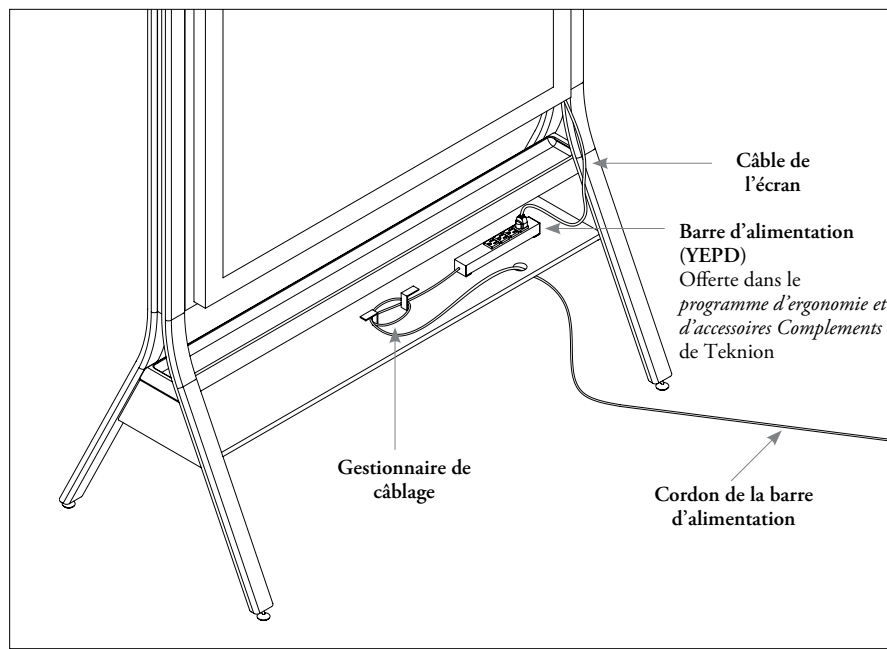

Le chevalet avec technologie peut supporter un écran de télévision de 55 po ou de 50 lb maximum.

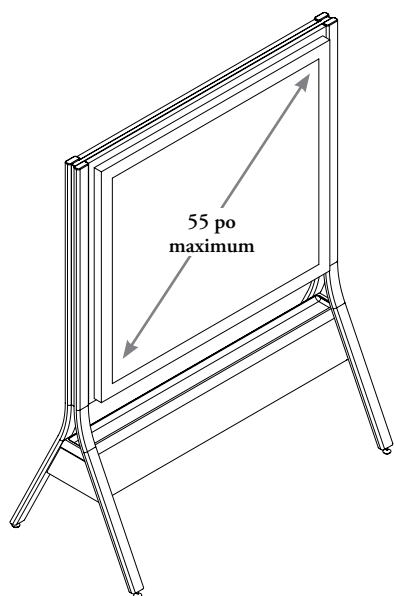

Le chevalet avec technologie a une largeur nominale de 50 po, mais sa largeur réelle est de 54 po.

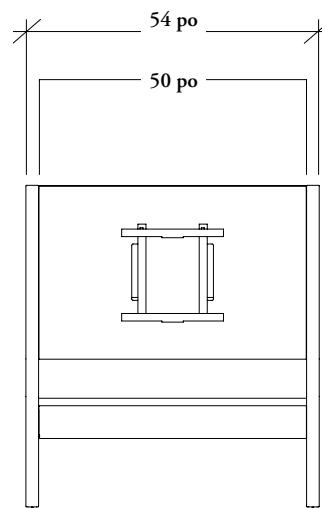

## aperçu des tours pour écran

Les tours pour écran Zones permettent d'installer un écran de télévision et d'acheminer les câbles dans une enceinte ou une aire délimitée par un écran Zones.

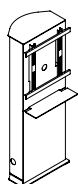
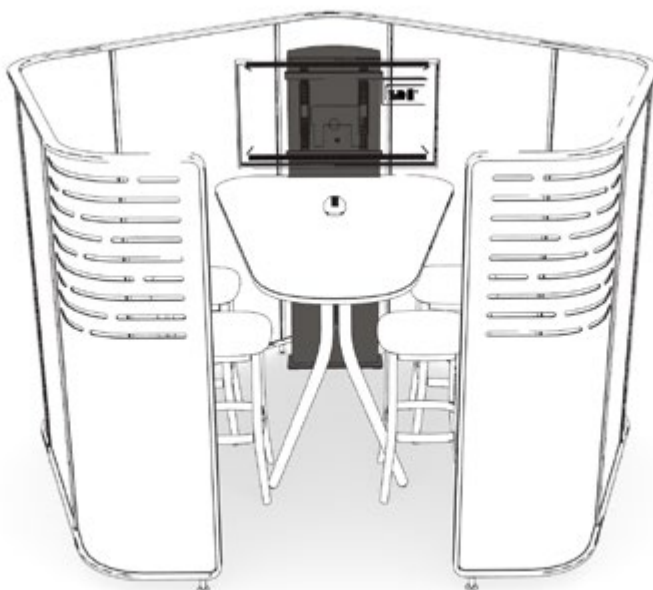

Hauteur fauteuil de travail, coin

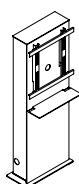

Hauteur fauteuil de travail, droite

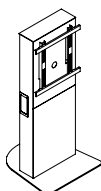

Hauteur fauteuil de travail, coin

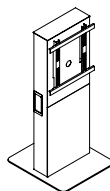

Hauteur fauteuil de travail, droite

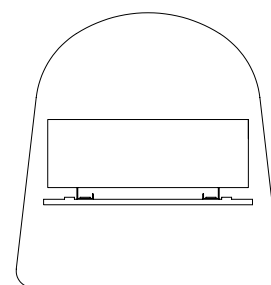

Coin

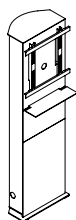

Hauteur bar, coin

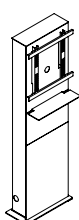

Hauteur bar, droite

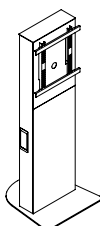

Hauteur bar, coin

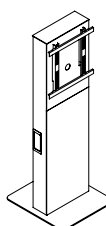

Hauteur bar, droite

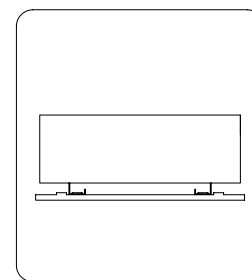

Droite

### Tour pour écran (ZNET)

- Tour semi-supportée permettant d'installer un écran et d'acheminer les câbles dans une enceinte ou une aire délimitée par un écran autoportant.
- Ne se fixe pas sur l'enceinte ou l'écran, mais sur une surface de travail.

### Tour autoportante pour écran (ZNEF)

- Tour autoportante permettant d'installer un écran et d'acheminer les câbles.

### Finition peinte

- Foundation
- Mica
- Accent

## aménagements avec tours pour écran

Il importe de tenir compte de ce qui suit dans les aménagements comportant des tours pour écran.

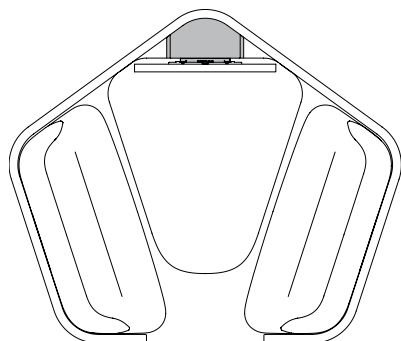

Tour pour écran (ZNET)

Les tours courbées sont conçues pour être installées dans les coins des enceintes et des écrans autoportants.

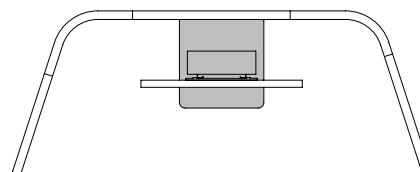

Tour autoportante pour écran (ZNEF)

Les tours droites sont conçues pour être installées contre la partie droite des écrans autoportants.

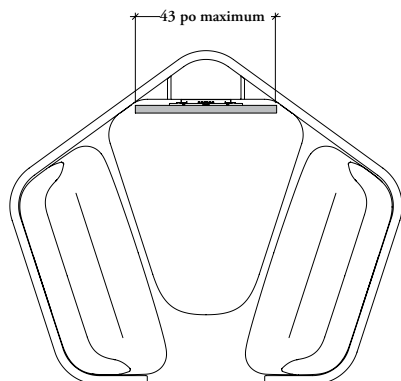

Les tours pour écran installées dans une enceinte peuvent accueillir un écran de télévision de 43 po de largeur maximum; un écran plus grand interférerait avec les parois de l'enceinte.

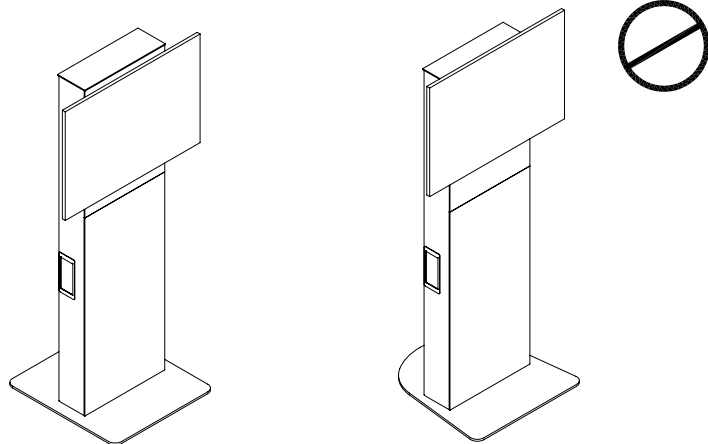

L'écran de télévision ne doit pas dépasser le haut de la tour autoportante pour écran (ZNEF), soit 55 po ou 72 po, car cela entraînerait des problèmes de stabilité. La tour peut supporter un écran de télévision d'au plus 45 lb.

## aperçu des porte-manteaux

Zones propose des solutions de rangement fixes ou mobiles pour manteaux et autres articles personnels.



Chevalet porte-manteau

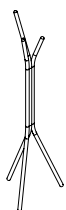

Porte-manteau (ZNAS)

- Solution adaptable pour ranger les manteaux.

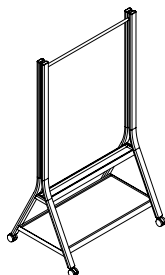

Chevalet porte-manteau (ZNAR)

- Apparence similaire au chevalet, avec rail où suspendre les manteaux et petite tablette de rangement pour articles personnels.
- Hauteur de 72 po et largeur de 36 po.

### Finition en bois



Greystone  
Beech

Natural  
Beech

Pecan  
Beech

### Finition peinte

Foundation  
Mica  
Accent

## aperçu des tablettes de présentation

Les tablettes de présentation Zones servent de surface d'appoint et se fixent aux garnitures verticales en métal des écrans.

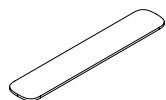

### Tablette de présentation (ZNAH)

- Offerte en largeurs de 18 po, de 24 po, de 30 po, de 36 po et de 42 po.
- Doit être fixée à deux garnitures verticales.

Les tablettes peuvent être centrées ou décentrées, mais doivent absolument être fixées à deux garnitures verticales.

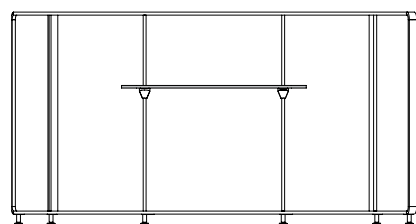

Centrée

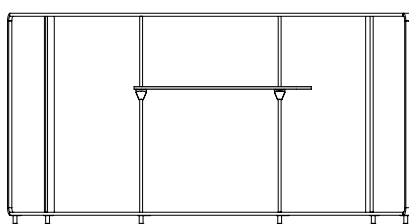

Décentrée

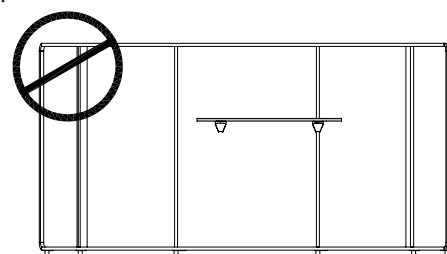

### Stratifié pour surface de travail Zones

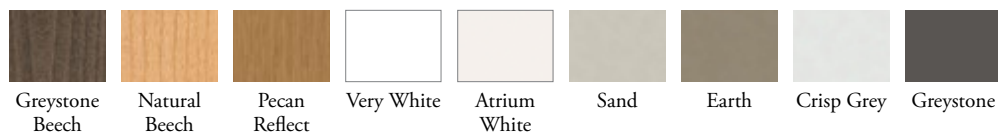

### Finition en bois



### Stratifié Zones sur contreplaqué de bouleau



### Finition peinte



## aperçu des plateaux pour casiers et des boîtiers de câblage

Les plateaux pour casiers et le boîtier de câblage donnent aux rangements une allure dynamique tout en facilitant l'organisation.

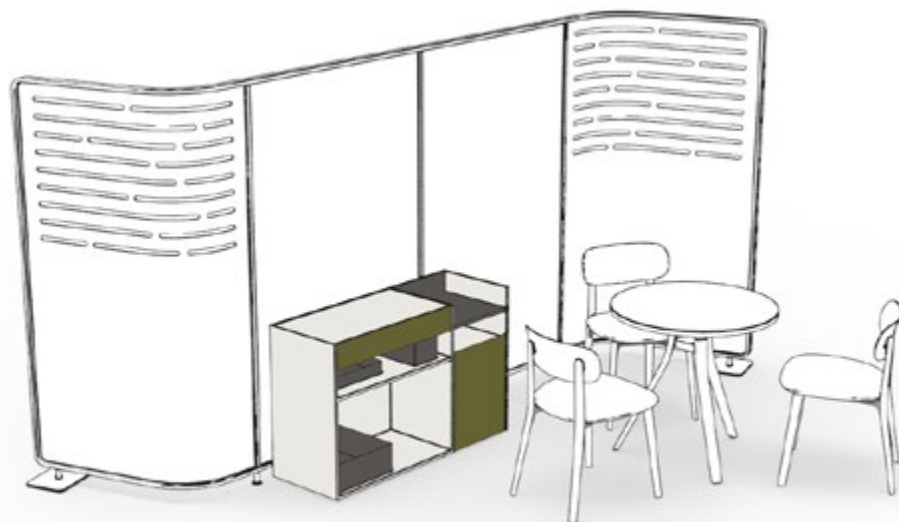

Les plateaux pour casiers et le boîtier de câblage peuvent être commandés avec le rangement ou séparément.

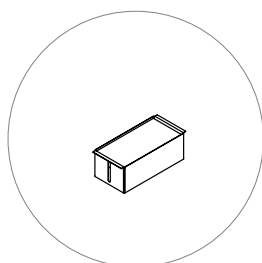

### Boîtier de câblage (ZMAX)

- Conçu pour le rangement multimédia.
- Format :  
- 12 po x 6 po x 4 1/2 po (P x La x H)
- Sert à dissimuler les câbles.

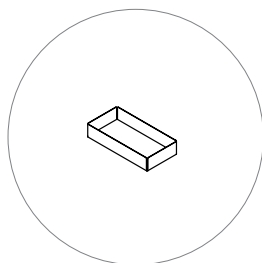

### Plateau pour casier (ZNAUS) – petit

- S'installe dans les tiroirs.
- Format :  
- 12 po x 6 po x 2 1/4 po (P x La x H)

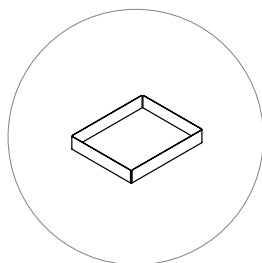

### Plateau pour casier (ZNAUP) – moyen

- S'installe sur les tablettes courtes.
- Format :  
- 14 1/4 po x 12 po x 2 1/4 po (P x La x H)
- Convient également aux grands tiroirs.

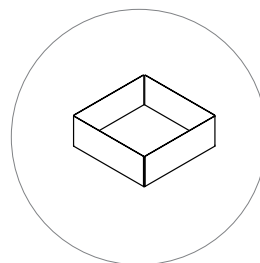

### Plateau pour casier (ZNAUT) – grand

- S'installe dans le casier pour sacs.
- Format :  
- 14 1/4 po x 14 1/4 po x 5 1/4 po (P x La x H)

## Z N R T

### Chariot

Semblable à une desserte, le chariot est un rangement mobile qui convient parfaitement aux espaces collaboratifs et aux salles de réunion.

#### ÉLÉMENTS COMPRIS

Un chariot sur roulettes et revêtements de tablettes.

#### REMARQUE

Les revêtements de tablettes sont souples et de couleur assortie.

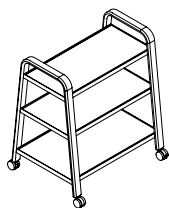

#### OPTIONS

Hauteur	Largeur	Finition peinte	Finition en bois
37	32	Foundation Mica Accent	<b>BR</b> Greystone Beech <b>BS</b> Natural Beech <b>DC</b> Pecan Beech

#### COMMANDE TYPE

<b>ZNRT 37</b>	<b>32</b>	<b>24</b>	<b>BR</b>
----------------	-----------	-----------	-----------

#### DIMENSIONS PO / MM

H	La
37 / 940	32 / 813

#### PRIX

Foundation	Mica/Accent
1206	1224



D'une hauteur bar, le rangement compact peut également servir de lutrin.

## Z N R C

### Rangement compact

#### ÉLÉMENTS COMPRIS

Un rangement sur roulettes ou patins de nivellement et plateaux pour casiers (le cas échéant).

#### REMARQUES

La porte à charnières s'ouvre toujours vers la droite.

Si l'on commande des plateaux pour casiers (Y), deux plateaux (moyen et petit) sont compris.

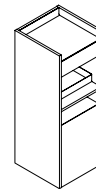

#### OPTIONS

Hauteur	Largeur	Roulettes	Plateaux pour casiers	Finition du boîtier	Finition du devant	Finition du dessus en métal	Finitions des plateaux pour casiers
42	16	N Non Y Oui	N Non Y Oui	Stratifié pour rangement Zones	Foundation Mica Accent	Foundation Mica Accent	Foundation Mica Accent

#### COMMANDE TYPE

ZNRC 42	16	N	N	RV	74	74	74
---------	----	---	---	----	----	----	----

#### DIMENSIONS PO / MM

H	La
42 / 1067	16 / 406

#### PRIX

Foundation	Mica/Accent
1478	1503

Roulettes : ajouter 42

Dessus Mica ou Accent : ajouter 29

Plateaux pour casiers : ajouter 148

## Z N R S

### Desserte

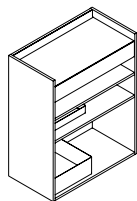

La desserte est un rangement fixe hauteur comptoir qui peut servir au service des repas dans un environnement de collaboration.

#### ÉLÉMENTS COMPRIS

Un rangement avec patins de nivellement et plateaux pour casiers (le cas échéant).

#### REMARQUES

Il est uniquement possible de choisir l'orientation du rangement de 45 po de largeur. Elle est déterminée par l'emplacement de la porte à charnières.

Le rangement de 45 po de largeur présente un compartiment supplémentaire avec porte à charnières.

Si l'on commande des plateaux pour casiers (Y), trois plateaux (petit, moyen et grand) sont compris.

#### OPTIONS

Hauteur	Largeur	Plateaux pour casiers	Orientation	Finition du boîtier	Finition du devant	Finition du dessus en métal	Finition des plateaux pour casiers
36	30, 45	N Non Y Oui	L Gauche R Droite	Stratifié pour rangement Zones	Foundation Mica Accent	Foundation Mica Accent	Foundation Mica Accent

#### COMMANDE TYPE

ZNRS 36	45	Y	L	RV	74	74	74
---------	----	---	---	----	----	----	----

#### DIMENSIONS PO / MM

H	La
36 / 914	30 / 762
36 / 914	45 / 1143

#### PRIX

Foundation	Mica/Accent
1511	1540
2304	2333

Dessus Mica ou Accent : ajouter 29

Plateaux pour casiers : ajouter 253

D'une hauteur de 29 po, le rangement multimédia peut accueillir un téléviseur.

**ÉLÉMENTS COMPRIS**

Un rangement avec patins de nivellement, boîtier de câblage (le cas échéant) et plateaux pour casiers (le cas échéant).

**REMARQUES**

Il est uniquement possible de choisir l'orientation du rangement de 45 po de largeur. Elle est déterminée par l'emplacement de la porte à charnières.

Le rangement de 45 po de largeur présente un compartiment supplémentaire avec porte à charnières.

Si l'on commande des plateaux pour casiers (Y), trois plateaux (petit, moyen et grand) sont compris.

La découpe optionnelle se trouve à l'arrière pour faciliter la gestion du câblage.

Le boîtier de câblage optionnel sert à ranger les câbles et peut accueillir une barre d'alimentation d'au plus 11 po.

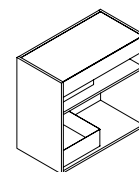

**Z N R M**

**Rangement multimédia**

**OPTIONS**

Hauteur	Largeur	Découpe	Boîtier de câblage	Plateaux pour casiers
29	30, 45	N Non Y Oui	N Non Y Oui	N Non Y Oui

**COMMANDE TYPE**

<b>ZNRM 29</b>	<b>45</b>	<b>Y</b>	<b>Y</b>	<b>Y</b>
----------------	-----------	----------	----------	----------

**OPTIONS (SUITE)**

Orientation	Finition du boîtier	Finition du devant	Finition du dessus en métal	Finition du boîtier de câblage et des plateaux pour casiers
L Gauche R Droite	Stratifié pour rangement Zones	Foundation Mica Accent	Foundation Mica Accent	Foundation Mica Accent

**COMMANDE TYPE (SUITE)**

<b>L</b>	<b>RV</b>	<b>74</b>	<b>74</b>	<b>74</b>
----------	-----------	-----------	-----------	-----------

**DIMENSIONS  
PO / MM**

H	La
29 / 737	30 / 762
29 / 737	45 / 1143

**PRIX**

Foundation/Greystone	Mica/Accent
1324	1354
1945	1974

Dessus Mica ou Accent : ajouter 29

Plateaux pour casiers Foundation : ajouter 253

Boîtier de câblage Foundation : ajouter 56

Découpe : ajouter 28

## Z N A E

### Chevalet

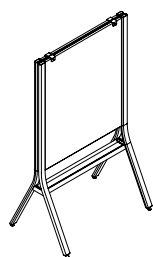

Le chevalet sert à la fois de division d'appoint dans une aire ouverte et de surface d'écriture ou de surface punaisable dans les environnements de collaboration.

#### ÉLÉMENTS COMPRIS

Quatre pieds avec quincaillerie de fixation, patins de nivellement ou roulettes préassemblés, deux poutres horizontales, un plateau, deux panneaux avec quincaillerie de montage (tableau blanc ou surface punaisable selon la commande), rail à feuilles mobiles avec crochets (le cas échéant) et tablette inférieure (le cas échéant).

#### OPTIONS

Configuration	Largeur	Rail à feuilles mobiles	Finition du devant
<b>F</b> Patins de nivellement	36, 48, 60	<b>N</b> Non	<b>WWWB</b> Tableau blanc Tissu pour panneaux Tissu de recouvrement
<b>S</b> Patins de nivellement et tablette inférieure		<b>Y</b> Oui	
<b>C</b> Roulettes			
<b>K</b> Roulettes et tablette inférieure			

#### COMMANDE TYPE

<b>ZNAE F</b>	<b>36</b>	<b>N</b>	<b>K671</b>
---------------	-----------	----------	-------------

#### OPTIONS (SUITE)

Finition du dos	Finition des pieds en bois	Finition peinte
Tableau blanc	<b>BR</b> Greystone Beech	Foundation
Tissu pour panneaux	<b>BS</b> Natural Beech	Mica
Tissu de recouvrement	<b>DC</b> Pecan Beech	Accent

#### COMMANDE TYPE (SUITE)

<b>WWWB</b>	<b>BR</b>	<b>25</b>
-------------	-----------	-----------

#### DIMENSIONS PO / MM

La	PRIX																	
	TISSU POUR PANNEAUX							TISSU DE RECOUVREMENT										
	Tableau blanc	TFC/ Cat. A/	Cat. 1	Cat. 2	Cat. 3	Cat. 4	Cat. 5	Cat. 7	TFC/ Cat. 1	Cat. 2	Cat. 3	Cat. 4	Cat. 5	Cat. 6	Cat. 7	Cat. 8	Cat. 9	Cat. 10
36 / 914	1317	1336	1364	1373	1384	1392	1424		1380	1408	1408	1422	1438	1451	1464	1479	1537	1580
48 / 1219	1449	1459	1493	1508	1522	1534	1574		1515	1549	1551	1572	1593	1611	1629	1645	1702	1746
60 / 1524	1593	1560	1600	1618	1637	1654	1702		1632	1670	1675	1701	1726	1747	1770	1791	1849	1893

Rail à feuilles mobiles : ajouter 35

Mica / Accent : ajouter 17

Consulter la grille de prix à la page suivante.

Z N A E  
Chevalet (suite)

DIMENSIONS  
PO / MM

PRIX

CÔTÉ B

TISSU POUR PANNEAUX

Tableau	TFC/ blanc	Cat. A/Cat. 1	Cat. 2	Cat. 3	Cat. 4	Cat. 5	Cat. 7
La							
36 / 914	173	194	219	230	-	246	281
48 / 1219	241	253	287	299	-	326	369
60 / 1524	346	311	351	370	-	405	454

TISSU DE RECOUVREMENT

TFC/ Cat. 1	Cat. 2	Cat. 3	Cat. 4	Cat. 5	Cat. 6	Cat. 7	Cat. 8	Cat. 9	Cat. 10
234	262	262	276	293	305	320	332	391	435
307	343	346	363	385	404	420	437	496	537
383	421	426	451	477	499	522	543	601	645

PATTES DE NIVELLEMENT ET TABLETTE INFÉRIEURE (S), SANS RAIL À FEUILLES MOBILES (N)

CÔTÉ A

TISSU POUR PANNEAUX

Tableau	TFC/ blanc	Cat. A/Cat. 1	Cat. 2	Cat. 3	Cat. 4	Cat. 5	Cat. 7
La							
36 / 914	1448	1467	1467	1495	1505	1515	1523
48 / 1219	1601	1611	1611	1645	1660	1674	1685

TISSU DE RECOUVREMENT

TFC/ Cat. 1	Cat. 2	Cat. 3	Cat. 4	Cat. 5	Cat. 6	Cat. 7	Cat. 8	Cat. 9	Cat. 10
1556	1511	1539	1553	1569	1582	1595	1610	1668	1711
1726	1667	1703	1724	1745	1763	1781	1797	1854	1898

CÔTÉ B

TISSU POUR PANNEAUX

Tableau	TFC/ blanc	Cat. A/Cat. 1	Cat. 2	Cat. 3	Cat. 4	Cat. 5	Cat. 7
La							
36 / 914	173	194	219	230	-	246	281
48 / 1219	241	253	287	299	-	326	369

TISSU DE RECOUVREMENT

TFC/ Cat. 1	Cat. 2	Cat. 3	Cat. 4	Cat. 5	Cat. 6	Cat. 7	Cat. 8	Cat. 9	Cat. 10
234	262	262	276	293	305	320	332	391	435
307	343	346	363	385	404	420	437	496	537

ROULETTES (F), SANS RAIL À FEUILLES MOBILES (N)

CÔTÉ A

TISSU POUR PANNEAUX

Tableau	TFC/ blanc	Cat. A/Cat. 1	Cat. 2	Cat. 3	Cat. 4	Cat. 5	Cat. 7
La							
36 / 914	1344	1364	1392	1401	1412	1420	1452
48 / 1219	1477	1487	1521	1536	1550	1561	1602
60 / 1524	1621	1588	1627	1646	1665	1682	1730

TISSU DE RECOUVREMENT

TFC/ Cat. 1	Cat. 2	Cat. 3	Cat. 4	Cat. 5	Cat. 6	Cat. 7	Cat. 8	Cat. 9	Cat. 10
1408	1436	1436	1450	1466	1479	1492	1507	1565	1608
1543	1576	1579	1600	1621	1639	1656	1673	1730	1774
1660	1698	1703	1728	1754	1775	1798	1819	1877	1921

CÔTÉ B

TISSU POUR PANNEAUX

Tableau	TFC/ blanc	Cat. A/Cat. 1	Cat. 2	Cat. 3	Cat. 4	Cat. 5	Cat. 7
La							
36 / 914	173	194	219	230	-	246	281
48 / 1219	241	253	287	299	-	326	369
60 / 1524	346	311	351	370	-	405	454

TISSU DE RECOUVREMENT

TFC/ Cat. 1	Cat. 2	Cat. 3	Cat. 4	Cat. 5	Cat. 6	Cat. 7	Cat. 8	Cat. 9	Cat. 10
234	262	262	276	293	305	320	332	391	435
307	343	346	363	385	404	420	437	496	537
383	421	426	451	477	499	522	543	601	645

ROULETTES ET TABLETTE INFÉRIEURE (K), SANS RAIL À FEUILLES MOBILES (N)

CÔTÉ A

TISSU POUR PANNEAUX

Tableau	TFC/ blanc	Cat. A/Cat. 1	Cat. 2	Cat. 3	Cat. 4	Cat. 5	Cat. 7
La							
36 / 914	1476	1495	1523	1532	1543	1551	1583
48 / 1219	1629	1639	1673	1688	1702	1713	1754

TISSU DE RECOUVREMENT

TFC/ Cat. 1	Cat. 2	Cat. 3	Cat. 4	Cat. 5	Cat. 6	Cat. 7	Cat. 8	Cat. 9	Cat. 10
1539	1567	1567	1581	1597	1610	1623	1638	1696	1739
1695	1728	1731	1752	1772	1791	1808	1825	1882	1926

CÔTÉ B

TISSU POUR PANNEAUX

Tableau	TFC/ blanc	Cat. A/Cat. 1	Cat. 2	Cat. 3	Cat. 4	Cat. 5	Cat. 7
La							
36 / 914	173	194	219	230	-	246	281
48 / 1219	241	253	287	299	-	326	369

TISSU DE RECOUVREMENT

TFC/ Cat. 1	Cat. 2	Cat. 3	Cat. 4	Cat. 5	Cat. 6	Cat. 7	Cat. 8	Cat. 9	Cat. 10
234	262	262	276	293	305	320	332	391	435
307	343	346	363	385	404	420	437	496	537

Rail à feuilles mobiles : ajouter 35

Mica / Accent : ajouter 17

## Z N A T

### Chevalet avec technologie

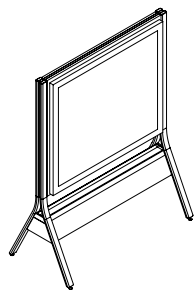

Le chevalet avec technologie sert de division d'appoint dans une aire ouverte. Il est possible d'installer un écran d'un côté et un tableau blanc de l'autre. Il convient parfaitement aux environnements de collaboration.

#### ÉLÉMENTS COMPRIS

Quatre pieds avec quincaillerie de fixation, patins de nivellement ou roulettes préassemblés, deux poutres horizontales, deux poutres verticales, un ensemble de ferrures pour écran de télévision, un panneau avec quincaillerie de montage, un élément en métal, un plateau et une boîte de rangement avec portes amovibles.

#### OPTIONS

Configuration	Hauteur	Largeur	Finition du dos	Finition des pieds en bois	Finition peinte
F Patins de nivellement C Roulettes	60, 72	50	WWWB Tableau blanc	BR Greystone Beech BS Natural Beech DC Pecan Beech	Foundation Mica Accent

#### COMMANDE TYPE

ZNAT F	72	50	WWWB	BR	25
--------	----	----	------	----	----

#### DIMENSIONS PO / MM

H	La
60 / 1524	50 / 1270
72 / 1829	50 / 1270

#### PRIX

Patins de nivellement	Roulettes
1813	1841
1957	1985

Le chevalet porte-manteau est doté de roulettes et d'une tablette pratique où ranger les chaussures et les sacs.

**ÉLÉMENTS COMPRIS**

Quatre pieds avec quincaillerie de fixation et roulettes préassemblées, un support à manteaux horizontal, un plateau, une tablette inférieure et quincaillerie de montage.

**REMARQUE**

Le chevalet porte-manteau est uniquement offert avec roulettes.

**Z N A R**

**Chevalet porte-manteau**

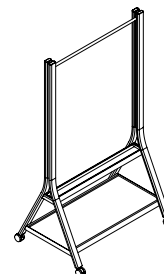

**OPTIONS**

Hauteur	Largeur	Finition des pieds en bois	Finition peinte
72	36	BR Greystone Beech BS Natural Beech DC Pecan Beech	Foundation Mica Accent

**COMMANDE TYPE**

<b>ZNAR 72</b>	<b>36</b>	<b>BR</b>	<b>25</b>
----------------	-----------	-----------	-----------

**DIMENSIONS  
PO / MM**

H	La
72 / 1829	36 / 914

**PRIX**

Foundation	Mica/Accent
1076	1094

## ZNET

### Tour pour écran

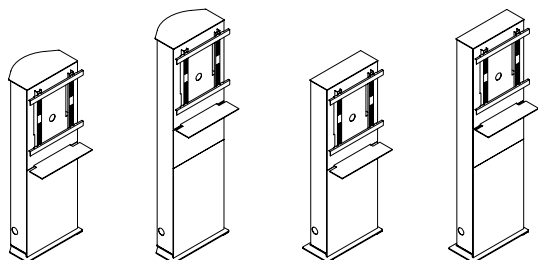

Hauteur fauteuil de travail, coin

Hauteur bar, coin

Hauteur fauteuil de travail, droite

Hauteur bar, droite

La tour pour écran se fixe à une surface de travail et facilite l'installation d'un écran pour offrir une expérience numérique dans l'enceinte.

#### ÉLÉMENTS COMPRIS

Tour pour écran, ferrures de montage sur surface de travail et quincaillerie de montage.

#### REMARQUES

La tour pour écran n'est pas autoportante; elle doit être fixée à une surface de travail dotée de supports. Elle est nécessaire pour l'enceinte de rencontre informelle quatre places avec technologie numérique (ZNCAN) et l'enceinte de rencontre quatre places hauteur fauteuil de travail avec technologie numérique (ZNCAD). Elle ne se fixe pas aux parois de l'enceinte.

#### OPTIONS

Configuration	Finition
T Hauteur fauteuil de travail, coin	Foundation Mica Accent
B Hauteur bar, coin	
S Hauteur fauteuil de travail, droite	
C Hauteur bar, droite	

#### COMMANDE TYPE

ZNET T	24
--------	----

#### STYLE

Hauteur fauteuil de travail, coin
Hauteur bar, coin
Hauteur fauteuil de travail, droite
Hauteur bar, droite

#### PRIX

	Foundation	Mica/Accent
Hauteur fauteuil de travail, coin	913	948
Hauteur bar, coin	1006	1041
Hauteur fauteuil de travail, droite	951	986
Hauteur bar, droite	1043	1078



La tour autoportante pour écran s'utilise seule et facilite l'installation d'un écran pour offrir une expérience numérique dans toutes sortes d'aménagements.

## Z N E F

### Tour autoportante pour écran

#### ÉLÉMENTS COMPRIS

Tour pour écran et ferrures et quincaillerie de montage.

#### REMARQUES

Les accessoires électriques sont vendus séparément.

L'écran de télévision ne doit pas dépasser le haut de la tour.

Il ne doit pas mesurer plus de 43 po ni peser plus de 45 lb.

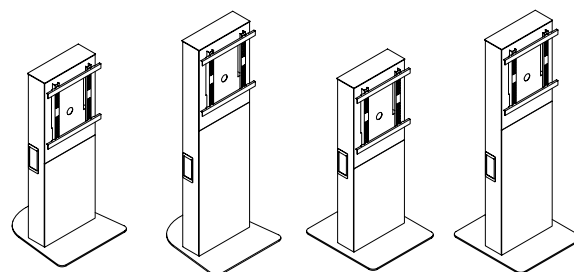

Hauteur fauteuil de travail, coin

Hauteur bar, coin

Hauteur fauteuil de travail, droite

Hauteur bar, droite

#### OPTIONS

Configuration	Finition
T Hauteur fauteuil de travail, coin	Foundation
B Hauteur bar, coin	Mica
S Hauteur fauteuil de travail, droite	Accent
C Hauteur bar, droite	

#### COMMANDE TYPE

ZNEF T	24
--------	----

#### STYLE

#### PRIX

	Foundation	Mica/Accent
Hauteur fauteuil de travail, coin	948	965
Hauteur bar, coin	1041	1058
Hauteur fauteuil de travail, droite	985	1002
Hauteur bar, droite	1079	1096

**Z N A S**

**Porte-manteau**

Le porte-manteau sert à ranger des manteaux, des chapeaux et d'autres articles personnels sans encombrement.

**ÉLÉMENT COMPRIS**

Un porte-manteau prêt pour l'assemblage.



**OPTIONS**

---

**Finition**

**BR** Greystone Beech

**BS** Natural Beech

**DC** Pecan Beech

**COMMANDE TYPE**

---

**ZNAS BR**

---

**PRIX**

---

---

514

---

La tablette complémentaire se fixe à un chevalet Zones (ZNAE) pour offrir un espace de rangement supplémentaire.

**Z N A F**

**Tablette complémentaire**

**ÉLÉMENTS COMPRIS**

Une tablette et quincaillerie de montage.

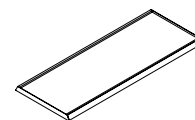

**OPTIONS**

Largeur	Finition peinte
36, 48	Foundation Mica Accent

**COMMANDE TYPE**

<b>ZNAF 36</b>	<b>25</b>
----------------	-----------

**DIMENSIONS  
PO / MM**

La
36 / 914
48 / 1219

**PRIX**

Foundation	Mica/Accent
131	148
152	169

## Z N A H

### Tablette de présentation

La tablette de présentation sert de surface d'appoint et se fixe aux garnitures verticales en métal d'un écran.

#### ÉLÉMENTS COMPRIS

Une tablette et ferrure et quincaillerie de montage.

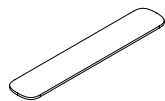

#### OPTIONS

Largeur	Style du chant	Finition	Finition du support
18, 24, 30, 36, 42	<b>A</b> Plat <b>B</b> Légèrement arrondi avec contreplaqué de bouleau	Stratifié pour surface de travail Placage de bois Stratifié sur contreplaqué de bouleau	<b>24</b> Greystone <b>25</b> Crisp Grey <b>27</b> Sand

#### COMMANDE TYPE

<b>ZNAH 30</b>	<b>A</b>	<b>LW</b>	<b>24</b>
----------------	----------	-----------	-----------

#### DIMENSIONS PO / MM

La
18 / 457
24 / 610
30 / 762
36 / 914
42 / 1067

#### PRIX

CHANT PLAT Stratifié pour surface de travail	CHANT LÉGÈREMENT ARRONDI AVEC CONTREPLAQUÉ DE BOULEAU	
	Placage de bois	Stratifié sur contreplaqué de bouleau
146	763	730
152	777	735
174	798	741
180	832	757
186	854	770

Le boîtier de câblage est conçu pour accueillir les câbles et une barre multiprise dans un rangement multimédia.

**ÉLÉMENT COMPRIS**

Un boîtier de câblage avec couvercle.

**Z N A X**  
**Boîtier de câblage**

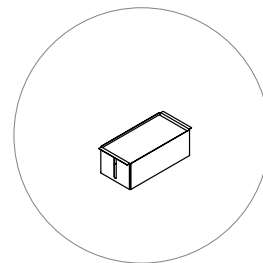

**OPTIONS**

Finition du boîtier	Finition du couvercle
Foundation	Foundation
Mica	Mica
Accent	Accent

**COMMANDE TYPE**

ZNAX 74	74
---------	----

**PRIX**

Foundation	Mica/Accent
56	59

Couvercle Mica ou Accent : ajouter 3

## Z N A U

### Plateau pour casier

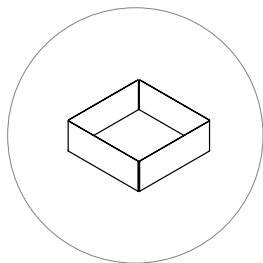

Offert en trois formats (petit, moyen et grand), le plateau pour casier est conçu de sorte à faciliter l'organisation de divers articles.

#### ÉLÉMENT COMPRIS

Un plateau.

#### REMARQUE

Format	Largeur	Longueur	Hauteur
Petit (S)	6 po	12 po	2 1/4 po
Moyen (M)	12 po	14 1/4 po	2 1/4 po
Grand (T)	14 1/4 po	14 1/4 po	5 1/4 po

#### OPTIONS

Format	Finition
<b>S</b> Petit	Foundation
<b>P</b> Moyen	Mica
<b>T</b> Grand	Accent

#### COMMANDE TYPE

ZNAU S	74
--------	----

#### PRIX

##### PETIT (S)

Foundation	Mica/Accent
57	60

##### MOYEN (P)

Foundation	Mica/Accent
92	96

##### GRAND (T)

Foundation/	Mica/Accent
106	111

L'attache d'écran sur rangement s'utilise avec des rangements et des écrans Zones autoportants pour en augmenter la stabilité dans les aménagements à aire ouverte.

**ZNRH**

**Attache d'écran sur rangement**

**ÉLÉMENTS COMPRIS**

Une attache avec pinces sur les deux extrémités et quincaillerie de montage.

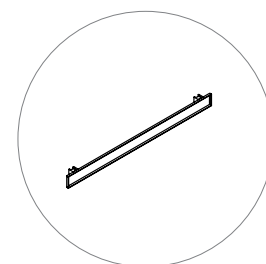

**OPTIONS**

Largeur	Finition
16, 30, 45	24 Greystone 25 Crisp Grey 27 Sand

**COMMANDE TYPE**

<b>ZNRH 30</b>	<b>24</b>
----------------	-----------

**DIMENSIONS  
PO / MM**

La
16 / 406
30 / 762
45 / 1143

**PRIX**

38
48
50

éclairage, accessoires  
électriques et gestion  
du câblage



# tableau d'ensemble

## ZNETL Lampe de table

Page 412

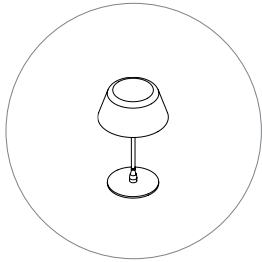

## ZNEWL Lampe sur pied

Page 413

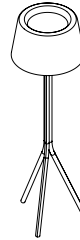

## ZNEAL Lampe arquée

Page 414

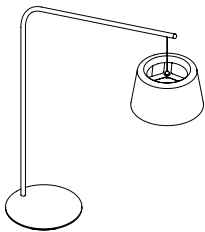

## ZNEP Chargeur

Page 415

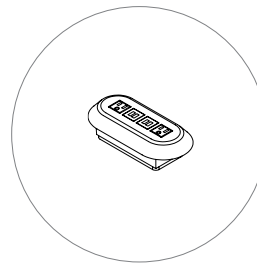

## ZNYEPS Barre d'alimentation compacte

Page 416

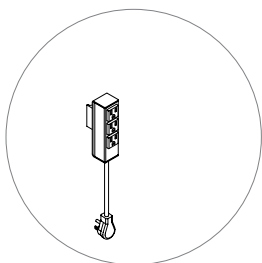

## ZNEL Ledge Table Electric

Page 417

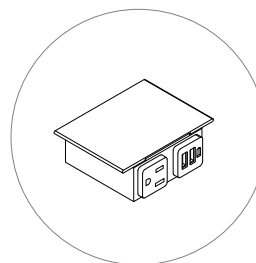

## ZNEW Cache-fils pour table d'atelier

Page 418

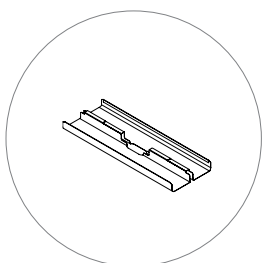

## ZNEN Gestionnaire de câbles d'alimentation

Page 419

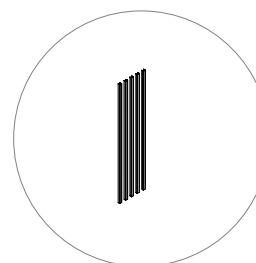

## tableau d'ensemble

**ZNEM** Gestionnaire de câbles d'écran

Page 420

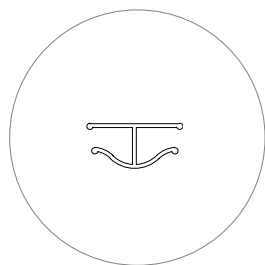

**ZNES** Tablier cache-fils pour table d'atelier

Page 421

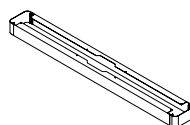

---

**ZNEH** Boîtier de câblage pour table d'atelier

Page 422

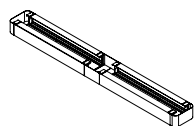

**ZNEC** Gestionnaire de câblage pour table d'atelier

Page 423

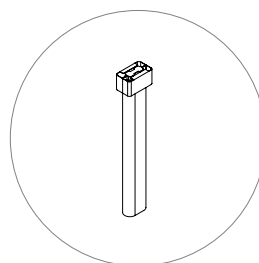

---

**ZNEB** Module d'alimentation pour l'Amérique centrale et latine

Page 424

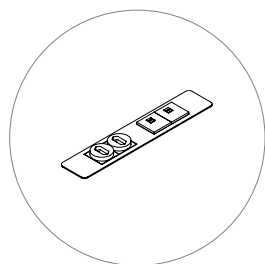



## comprendre les lampes zones

Zones propose des solutions d'éclairage variées qui peuvent être autoportantes ou intégrées à des aménagements comportant des enceintes ou des écrans.



### lampe de table

Se fixe à une surface de travail Zones ou à un chemin de table, ou peut être autoportante.



### lampe arquée

Peut être fixée à une enceinte ou à un écran, ou peut être aménagée dans une aire ouverte en version autoportante.



### lampe sur pied

S'installe n'importe où puisqu'elle est autoportante.

# aperçu des lampes

Les lampes Zones se déclinent en divers modèles qui peuvent être intégrés à des aménagements variés.

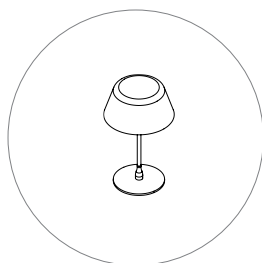
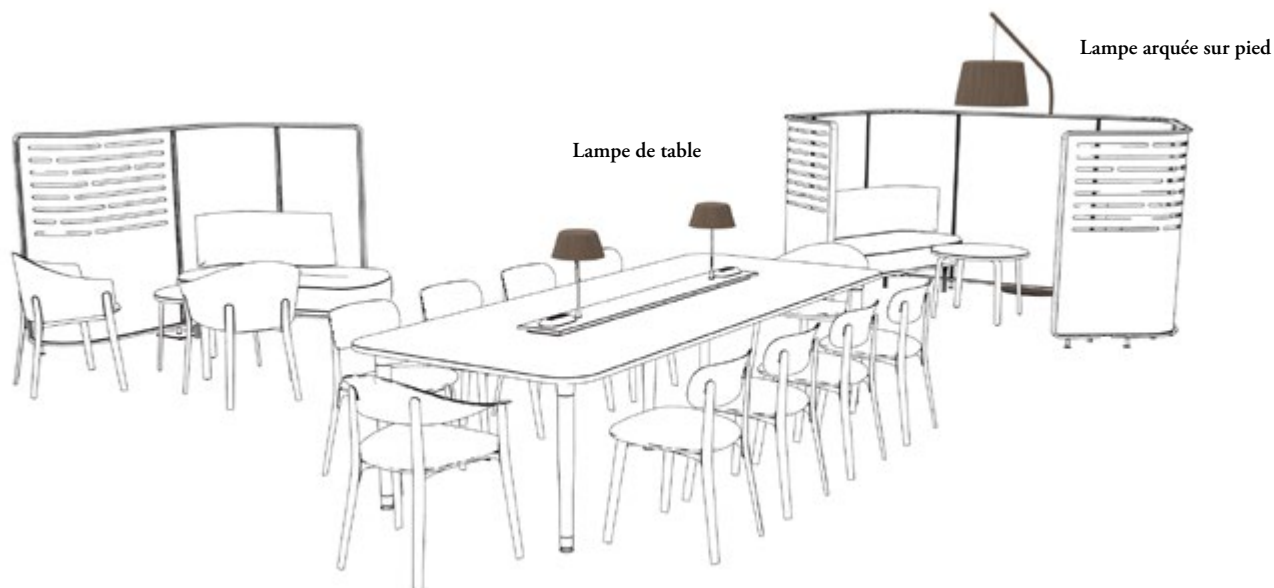

**Lampe de table (ZNETL)**

- Solution d'éclairage pour tables et surfaces de travail Zones.
- Styles de base :
  - Chemin de table d'atelier
  - Montage intégré
  - Table de centre pour fauteuils modulaires Zones
- Le montage intégré se fait sur la table ou le chemin de table.



**Lampe sur pied (ZNEWL)**

- Hauteur de 67 po.
- Base en placage de hêtre.

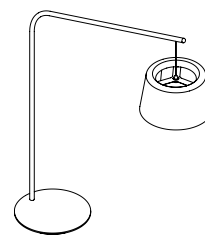

**Lampe arquée (ZNEAL)**

- Hauteurs :
  - 55 po et 72 po
- Styles :
  - Sur pied
  - Montage sur enceinte
- Portée :
  - Sur pied : 42 po et 56 po
  - Montage sur enceinte : 42 po

**Finition en bois**

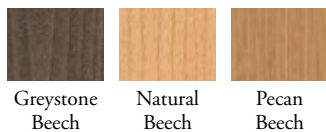

**Finition peinte**



# éclairage, accessoires électriques et gestion du câblage

## aménagements avec lampes arquées zones

Il importe de tenir compte de ce qui suit dans les aménagements comportant des lampes arquées Zones.

Les lampes arquées sur pied sont offertes en deux longueurs de portée afin d'éclairer l'endroit souhaité selon la configuration de l'enceinte ou de l'écran.

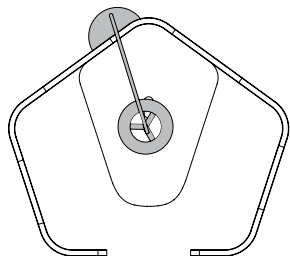

Enceinte de rencontre informelle – quatre places (ZNCAM)  
Portée de 42 po

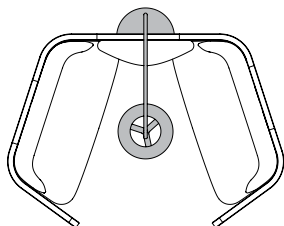

Enceinte de détente – quatre places (ZNCGF)  
Portée de 42 po

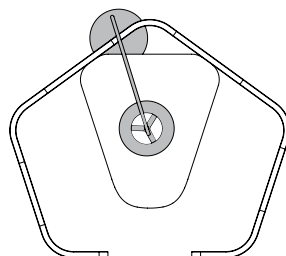

Enceinte de rencontre informelle avec technologie numérique – quatre places (ZNCAN)  
Portée de 42 po

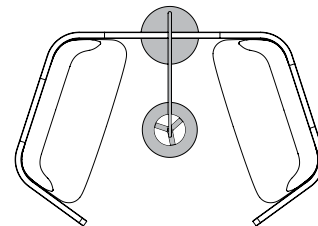

Enceinte de détente et de discussion – quatre places (ZNCCF)  
Portée de 42 po

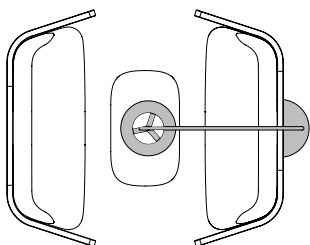

Enceinte de détente ouverte (ZNCHT)  
Portée de 56 po

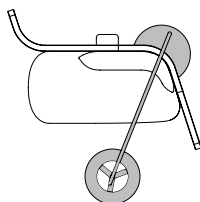

Écran autoportant d'aire de détente – A (ZNFGA)  
Portée de 56 po

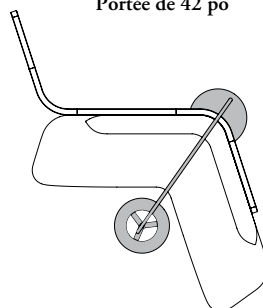

Écran autoportant d'aire de détente – B (ZNFGB)  
Portée de 56 po

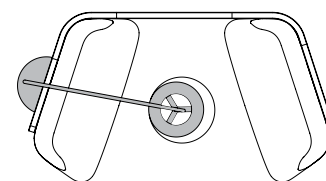

Écran autoportant d'aire de détente – C (ZNFGB)  
Portée de 56 po

Les lampes arquées à montage sur enceinte ont une portée de 42 po afin d'éclairer l'endroit souhaité selon la configuration de l'enceinte.

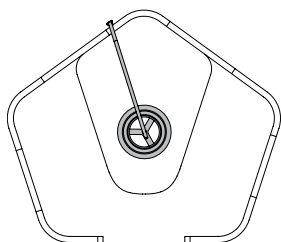

Enceinte de rencontre informelle – quatre places (ZNCAM)  
Portée de 42 po

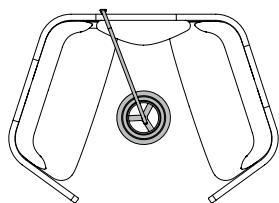

Enceinte de détente – quatre places (ZNCGF)  
Portée de 42 po

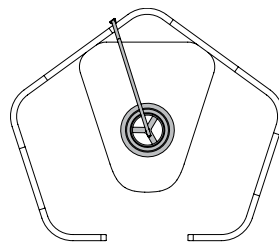

Enceinte de rencontre informelle avec technologie numérique – quatre places (ZNCAN)  
Portée de 42 po

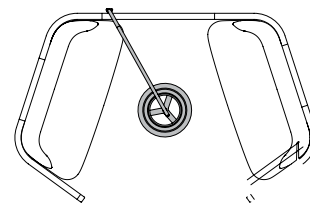

Enceinte de détente et de discussion – quatre places (ZNCCF)  
Portée de 42 po

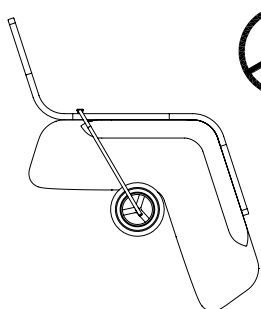

Les lampes arquées ne peuvent pas être fixées à un écran autoportant.

# aperçu des sources d'alimentation d'appoint

Zones offre des sources d'alimentation d'appoint.

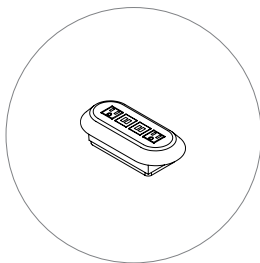
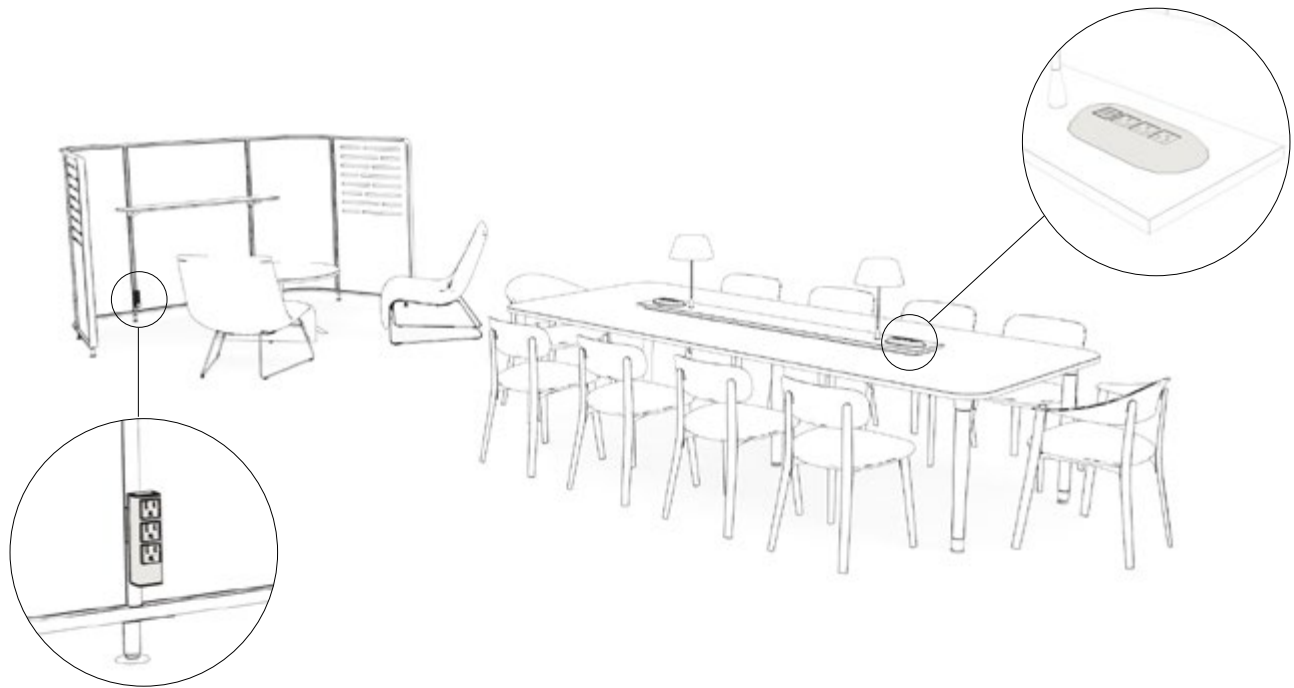

## Chargeur (ZNEP)

- Procure un accès aux prises d'alimentation et aux ports USB sur la surface.
- S'installe sur la table ou sur le chemin de table.
- Offert en quatre configurations :
  - Deux prises d'alimentation, deux modules USB (LA)
  - Deux prises d'alimentation, un module USB (LB)
  - Une prise d'alimentation, un module USB (SA)
  - Deux prises d'alimentation (SB)
- La ferrure est toujours finie en Greystone.
- Par défaut, si la finition Crisp Grey est commandée, les prises seront blanches.
- Par défaut, si la finition Greystone est commandée, les prises seront noires.

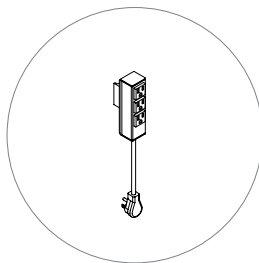

## Barre d'alimentation compacte (ZNYEPS)

- Se fixe sous la surface de travail ou à l'une des garnitures verticales d'une enceinte ou d'un écran pour servir de source d'alimentation d'appoint.
- Dotées de trois prises d'alimentation.
- Offerte avec cordon de 6 pi ou de 10 pi.
- Montage sous la surface de travail.

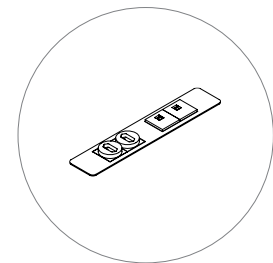

## Module d'alimentation pour l'Amérique centrale et latine (ZNEB)

- Procure un accès aux prises d'alimentation et aux ports USB sur la surface.
- La ferrure est toujours finie en Ebony.
- Si la finition Greystone est commandée, les prises seront noires.
- Si la finition Crisp Grey est commandée, les prises seront blanches (Very White).

### Finition des accessoires électriques



# éclairage, accessoires électriques et gestion du câblage aménagement avec sources d'alimentation d'appoint

Il importe de tenir compte de ce qui suit dans les aménagements comportant des accessoires électriques Zones.

Le chargeur est offert en quatre configurations et deux tailles, qui sont déterminées en fonction de la découpe sélectionnée.



2 prises d'alimentation  
simples et 2 ports USB  
(LA)

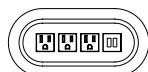

3 prises d'alimentation  
simples et 1 port USB  
(LB)

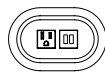

1 prise d'alimentation  
simple et 1 port USB  
(SA)

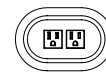

2 prises d'alimentation  
simples  
(SB)

- Le gros chargeur convient aux surfaces de travail des enceintes suivantes :
  - Enceinte de rencontre hauteur fauteuil de travail avec technologie numérique – quatre places
  - Enceinte de rencontre informelle – quatre places
  - Enceinte de rencontre informelle avec technologie numérique – quatre places
  - Enceinte de rencontre hauteur bar avec technologie numérique – quatre places
- C'est ce chargeur qu'on utilise sur les tables de cantine et d'atelier lorsqu'une découpe pour chargeur est sélectionnée.

- Le petit chargeur convient aux surfaces de travail des enceintes suivantes :
  - Enceinte de collaboration – deux places
  - Enceinte de bureau
  - Enceinte de concentration – une place
  - Enceinte de concentration – deux places

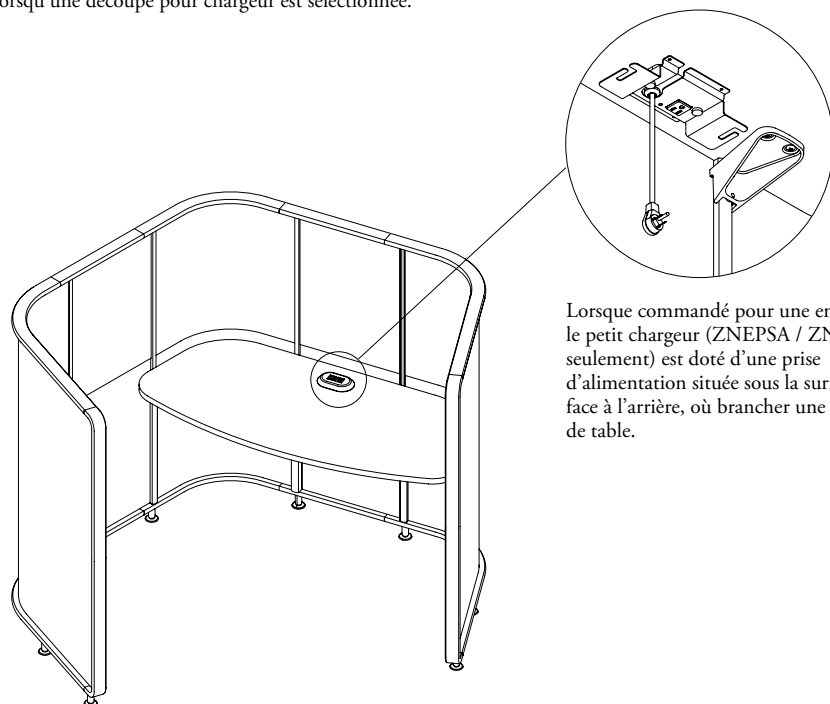

Lorsque commandé pour une enceinte, le petit chargeur (ZNEPSA / ZNEPSB seulement) est doté d'une prise d'alimentation située sous la surface, face à l'arrière, où brancher une lampe de table.



# aperçu des concentrateurs usb pour chant utilisateur

Les tables Zones offrent des options d'accès USB sous la surface.

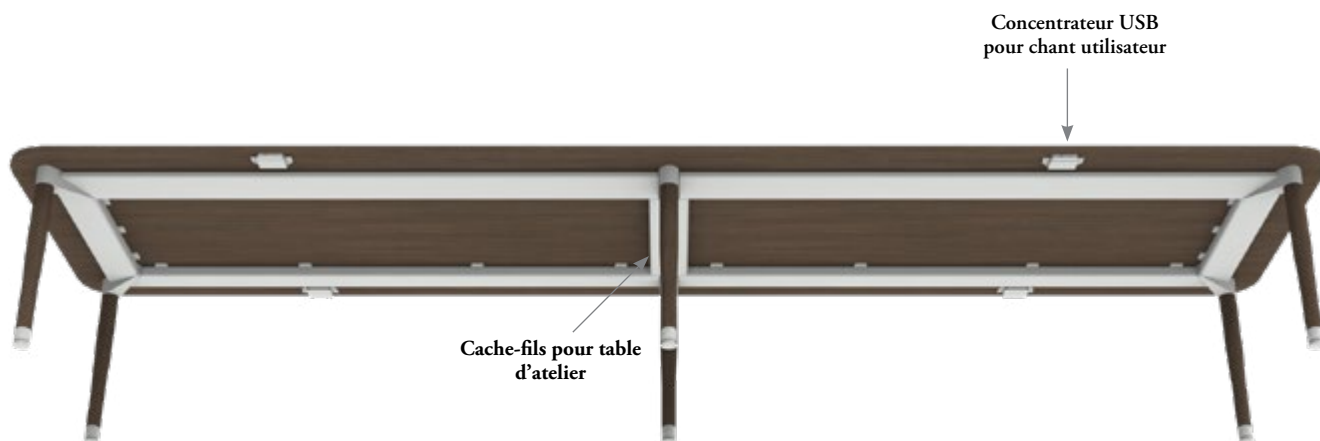

Concentrateur USB Swerv, à branchement (YMSUB), sur table d'atelier illustré; aussi offert pour les tables de cantine.



Concentrateur USB Swerv, à branchement (YMSUB)

(à commander à partir du catalogue Compléments\*)

- Utilisé pour accéder à des ports USB lorsqu'aucun chargeur n'est installé.
- Se fixe sous la surface.
- Comprend quatre ports USB ayant deux points de branchement chacun.
- Choix de 2 ou 4 concentrateurs USB.
- Cordons de 3 pi ou 8 pi de longueur.
- Câbles, bloc d'alimentation, cordon adapté à la région et ferrures de montage compris.
- S'utilise uniquement avec les tables suivantes :
  - Table d'atelier carrée (ZNTWS)
  - Table d'atelier rectangulaire de 96 po de largeur (ZNTWT)
  - Table d'atelier rectangulaire de 120 po de largeur (ZNTWT)
- Peut s'installer sur une table existante.

\* Pour en savoir plus, consulter le *programme d'ergonomie et d'accessoires Compléments* de Teknion.

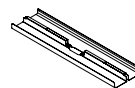

Cache-fils pour table d'atelier (ZNEW)

- Sert à gérer les câbles USB des tables d'atelier.
- Offert pour les tables de 48 po et de 60 po de profondeur.

Finition Concentrateur USB Swerv, à branchement (YMSUB)



Finition du cache-fils pour table d'atelier (ZNEW)



## aménagements avec concentrateurs usb pour chant utilisateur

Il importe de tenir compte de ce qui suit dans les aménagements comportant des concentrateurs USB pour chant utilisateur.

Tous les câbles, le bloc d'alimentation, le cordon adapté à la région et les ferrures de montage sont compris avec le concentrateur USB pour chant utilisateur.

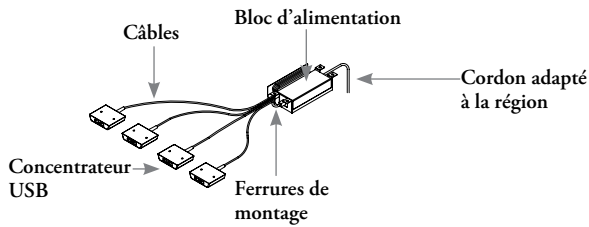

Peut uniquement se commander avec deux ou quatre ports.

Le concentrateur USB pour chant utilisateur s'utilise sur tous les bords de table; toutefois, le style du chant déterminera si le concentrateur doit être installé affleurant au bord ou en retrait.

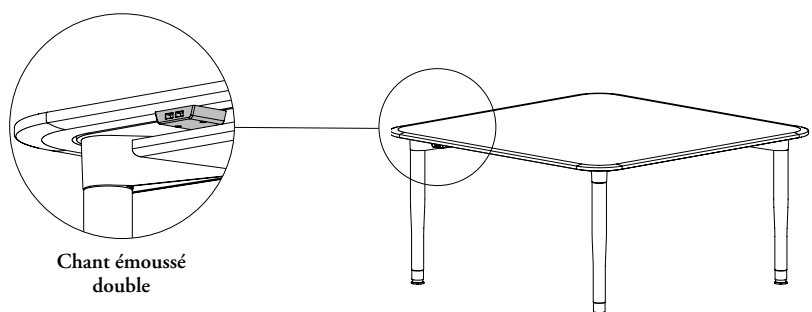
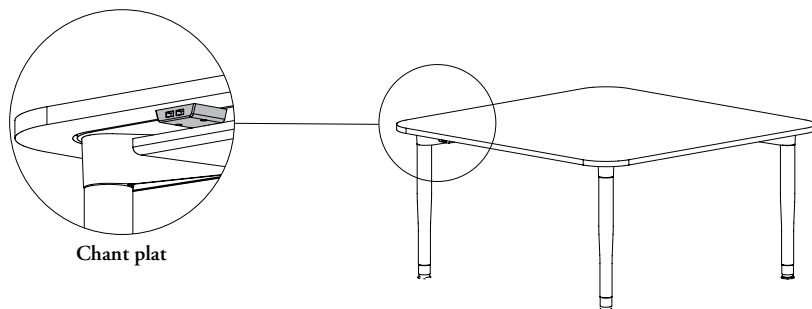
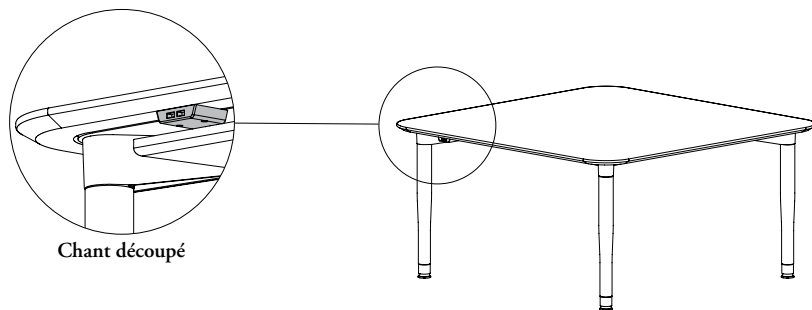

# aménagements avec concentrateurs usb pour chant utilisateur (suite)

Ci-dessous se trouvent les emplacements recommandés pour le concentrateur USB pour chant utilisateur.

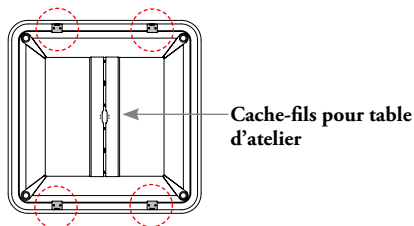

Table d'atelier carrée (ZNTWS)

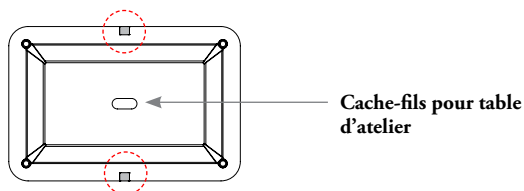

Table de discussion rectangulaire (ZNTWA) de 72 po x 48 po (La x P)

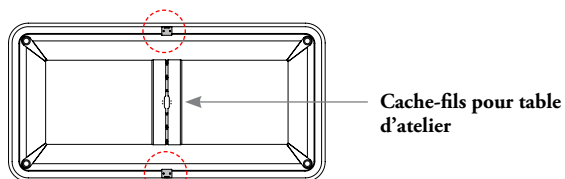

Table d'atelier rectangulaire (ZNTWT) de 96 po x 48 po (La x P)

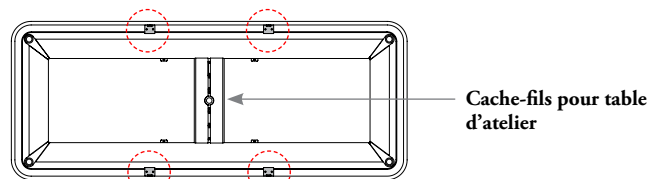
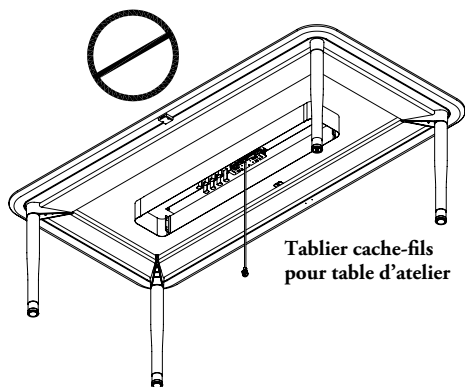

Table d'atelier rectangulaire (ZNTWT) de 120 po x 48 po (La x P)



Tablier cache-fils pour table d'atelier

Le concentrateur USB pour chant utilisateur ne peut pas être utilisé avec les chargeurs, le tablier cache-fils pour table d'atelier (ZNES) ou le boîtier de câblage pour table d'atelier (ZNEH), car les câbles ne pourraient pas se rendre au centre de la table.



Il est recommandé de commander le gestionnaire de câblage pour table d'atelier (ZNEW) avec le concentrateur USB pour chant utilisateur afin de couvrir les câbles et d'en faciliter la gestion.

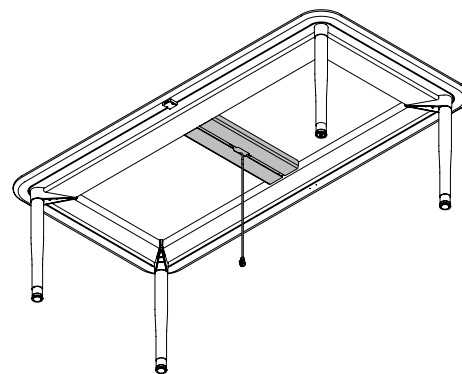

## aménagements avec concentrateurs usb pour chant utilisateur (suite)

Ci-dessous se trouvent les emplacements recommandés pour le concentrateur USB pour chant utilisateur sur les tables d'atelier longues (ZNTWN).

Dimensions de la table	Places	Longueur du cordon	Ports USB
12 pi	10	6 pi	8
16 pi	14	6 pi	8
18 pi	14	6 pi	8
24 pi	20	11 pi x 2 pi	16

Concentrateur USB pour chant utilisateur

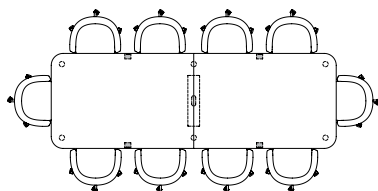

Table d'atelier longue de 12 pi (ZNTWN)

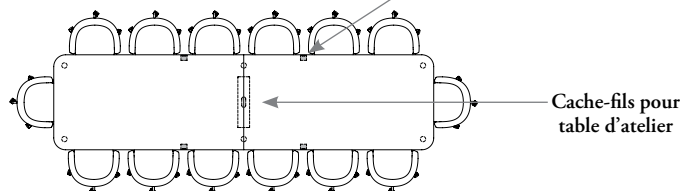

Table d'atelier longue de 16 pi (ZNTWN)

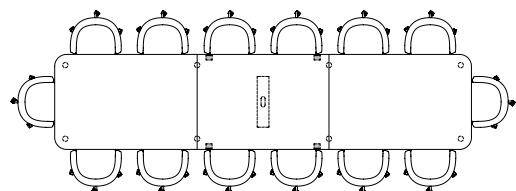

Table d'atelier longue de 18 pi (ZNTWN)

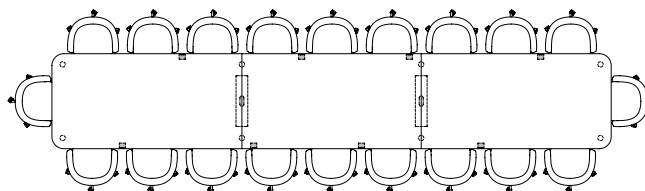

Table d'atelier longue de 24 pi (ZNTWN)

Pour utiliser 6 modules, il faut les brancher de la façon suivante :

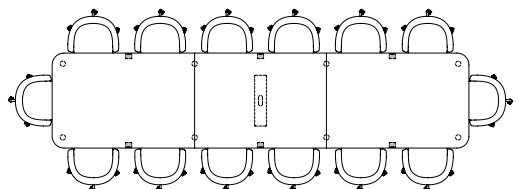

Table d'atelier longue de 18 pi (ZNTWN)

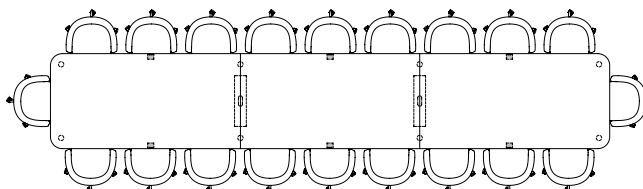
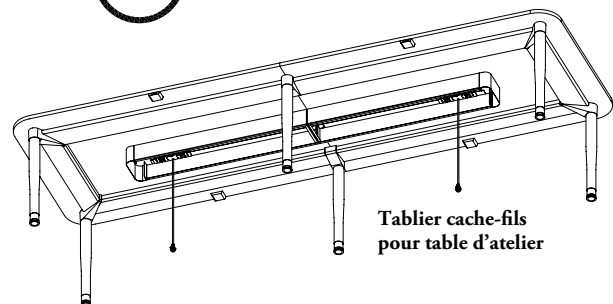

Table d'atelier longue de 24 pi (ZNTWN)



Tablier cache-fils pour table d'atelier

Le concentrateur USB pour chant utilisateur ne peut pas être utilisé avec les chargeurs, le tablier cache-fils pour table d'atelier (ZNES) ou le boîtier de câblage pour table d'atelier (ZNEH), car les câbles ne pourraient pas se rendre au centre de la table.



Il est recommandé de commander le cache-fils pour table d'atelier (ZNEW) avec le concentrateur USB pour chant utilisateur afin de couvrir les câbles et d'en faciliter la gestion.

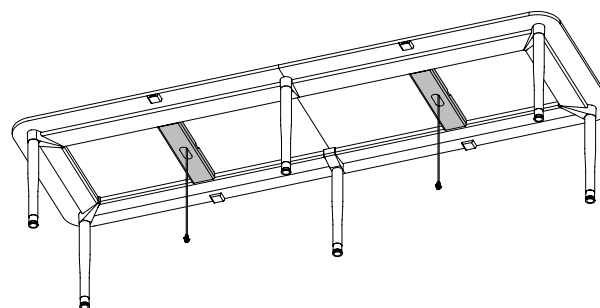

# aperçu des concentrateurs USB pour chant utilisateur sur les tables d'atelier longues

Les tables d'atelier longues Zones offrent des options d'accès USB sous la surface.

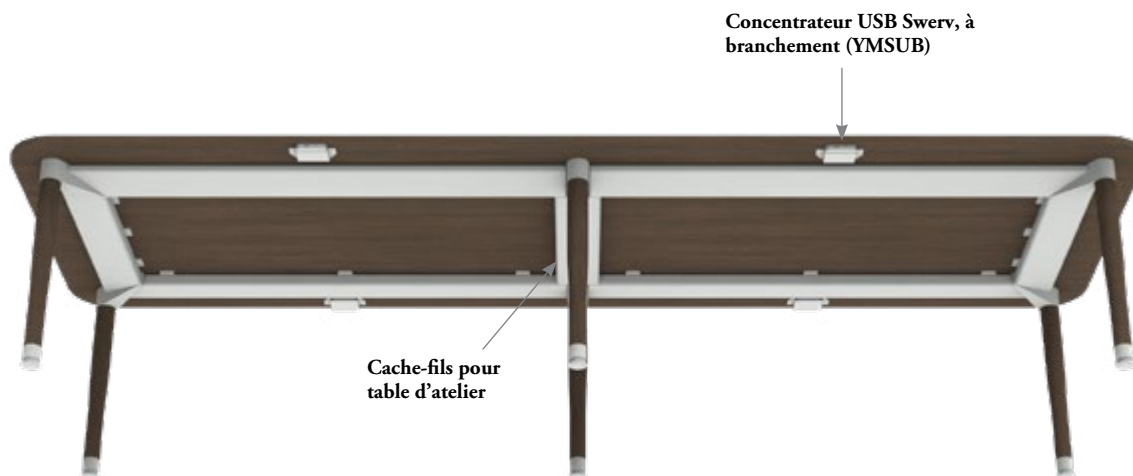

Concentrateur USB Swerv, à branchement (YMSUB), sur une table d'atelier longue



## Concentrateur USB Swerv, à branchement (YMSUB)

\* À commander à partir du catalogue Compléments

- Utilisé pour accéder à des ports USB lorsqu'aucun chargeur n'est installé.
- Se fixe sous la surface de travail.
- Comprend quatre ports USB ayant deux points de branchement chacun.
- Choix de 2 ou 4 concentrateurs USB.
- Cordons de 3 pi ou 8 pi de longueur.
- Câbles, bloc d'alimentation, cordon adapté à la région et ferrures de montage compris.
- S'utilise uniquement avec les produits suivants :
  - Table d'atelier longue (ZNTWM et ZNTWN)
- Peut s'installer sur une table existante.

\*Pour en savoir plus, consulter le *programme d'ergonomie et d'accessoires Compléments* de Teknion.

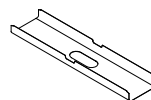

## Cache-fils pour table d'atelier (ZNEW)

- Sert à gérer les câbles USB sur les tables d'atelier.
- Offert pour les tables de 48 po et de 60 po de profondeur.

# éclairage, accessoires électriques et gestion du câblage

---

## aperçu de la gestion du câblage

Zones offre diverses solutions de gestion du câblage qui s'installent sur une enceinte, un écran ou une table.

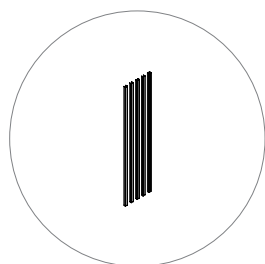

### Gestionnaire de câbles d'alimentation (ZNEN)

- Sert à acheminer les câbles sous les parois d'une enceinte ou le long d'un pied d'une table de cantine.
- Offert en une, trois ou cinq pièces.
- Longueur : 24 po.
- Finition toujours noire.

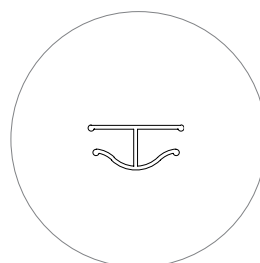

### Gestionnaire de câbles d'écran (ZNEM)

- Sert à acheminer plusieurs câbles le long de la garniture inférieure d'une enceinte ou d'un écran, où il se fixe.
- Configurations :
  - Petit (8 pièces)
  - Moyen (12 pièces)
  - Grand (16 pièces)

# aménagements avec gestion du câblage

Il importe de tenir compte de ce qui suit dans les aménagements comportant des gestionnaires de câbles Zones.

## gestionnaire de câbles d'alimentation

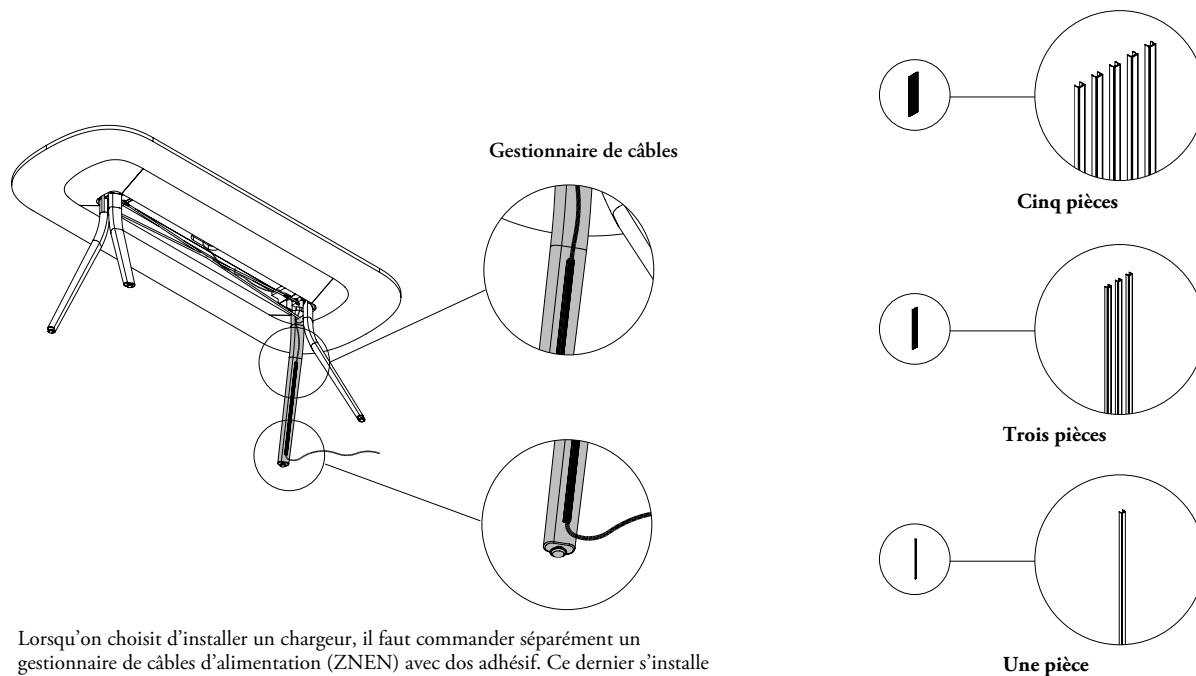

## gestionnaire de câbles d'écran

Le nombre de coins à couvrir dans l'enceinte ou l'écran détermine la configuration du gestionnaire de câbles d'écran requis.

L'aire de rencontre informelle quatre places est illustrée ci-dessous à titre d'exemple.

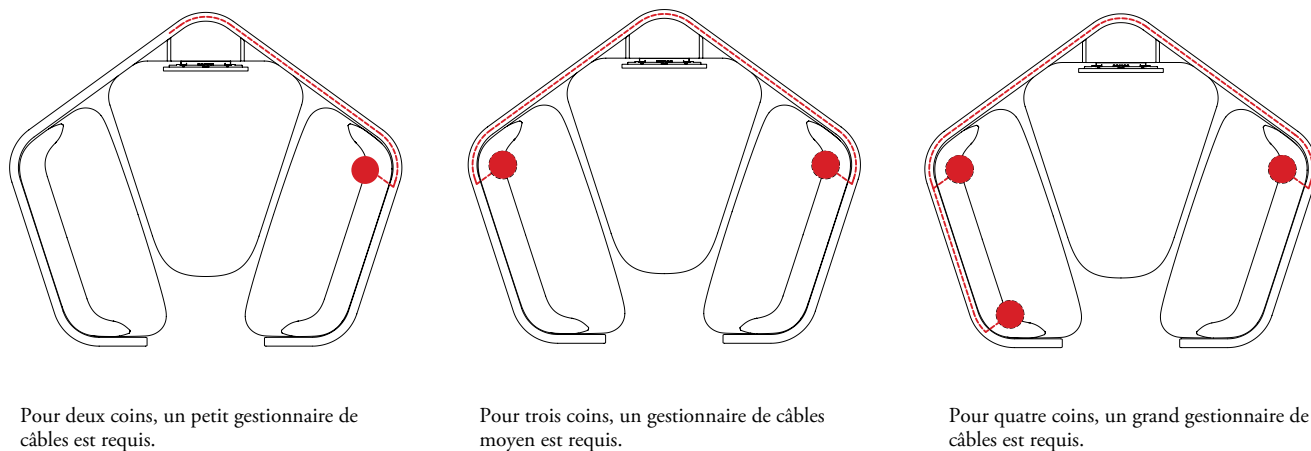

# éclairage, accessoires électriques et gestion du câblage

## aperçu des accessoires électriques pour table d'atelier

Les accessoires électriques installés sous la surface Zones aident à la gestion des câbles et offrent un accès à l'alimentation depuis ce point.

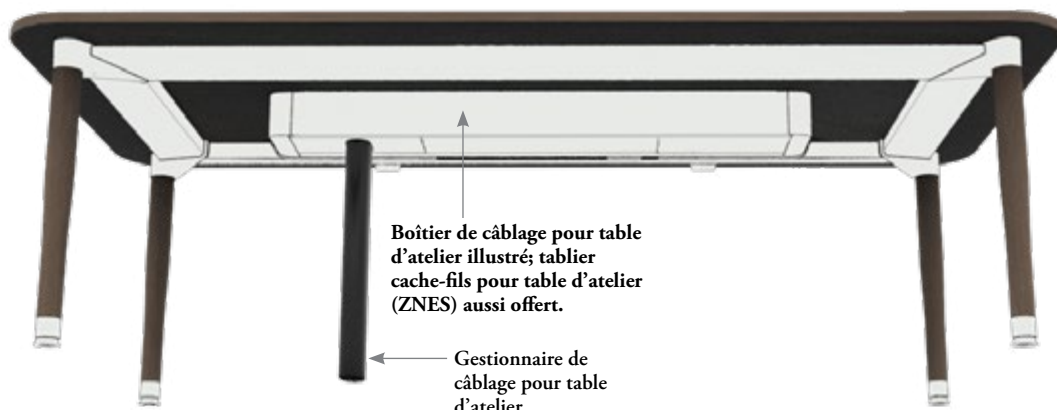

Les accessoires électriques sous la surface ne sont offerts que pour les tables d'atelier.

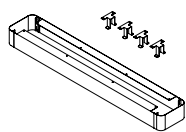

### Tablier cache-fils pour table d'atelier (ZNES)

- Cache les accessoires électriques sous la surface et aide à la gestion du câblage.
- Offert pour toutes les tables d'atelier.

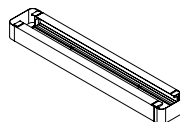

### Boîtier de câblage pour table d'atelier (ZNEH)

- Offre une couverture complète et plus esthétique de tous les accessoires électriques sous la surface et aide à la gestion du câblage.
- Offert pour toutes les tables d'atelier.

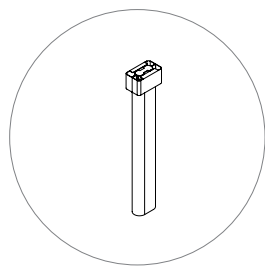

### Gestionnaire de câblage pour table d'atelier (ZNEC)

- Sert à gérer les câbles verticalement sous la surface.
- Offert pour toutes les tables d'atelier.
- Offert en noir seulement.
- Doté d'attaches de montage supérieures réglables pour les tables d'atelier de 25 po et de 29 po de hauteur.



### Barre d'alimentation (YEPD8) (à commander à partir du catalogue Compléments\*)

- S'utilise conjointement avec les ferrures de gestion du câblage et les ferrures du gros chargeur dans le tablier cache-fils ou le boîtier de câblage pour table d'atelier.
- Comprend une ferrure spécifique aux tables d'atelier Zones.

\* Pour en savoir plus, consulter le *programme d'ergonomie et d'accessoires Compléments* de Teknion.

#### Finition des accessoires électriques



Greystone

Crisp Grey

Sand

#### Finition de la barre d'alimentation (YEPD8)



Clear Anodized



## aménagements avec accessoires électriques pour table d'atelier

### Gestionnaire de câblage pour table d'atelier (ZNEC)

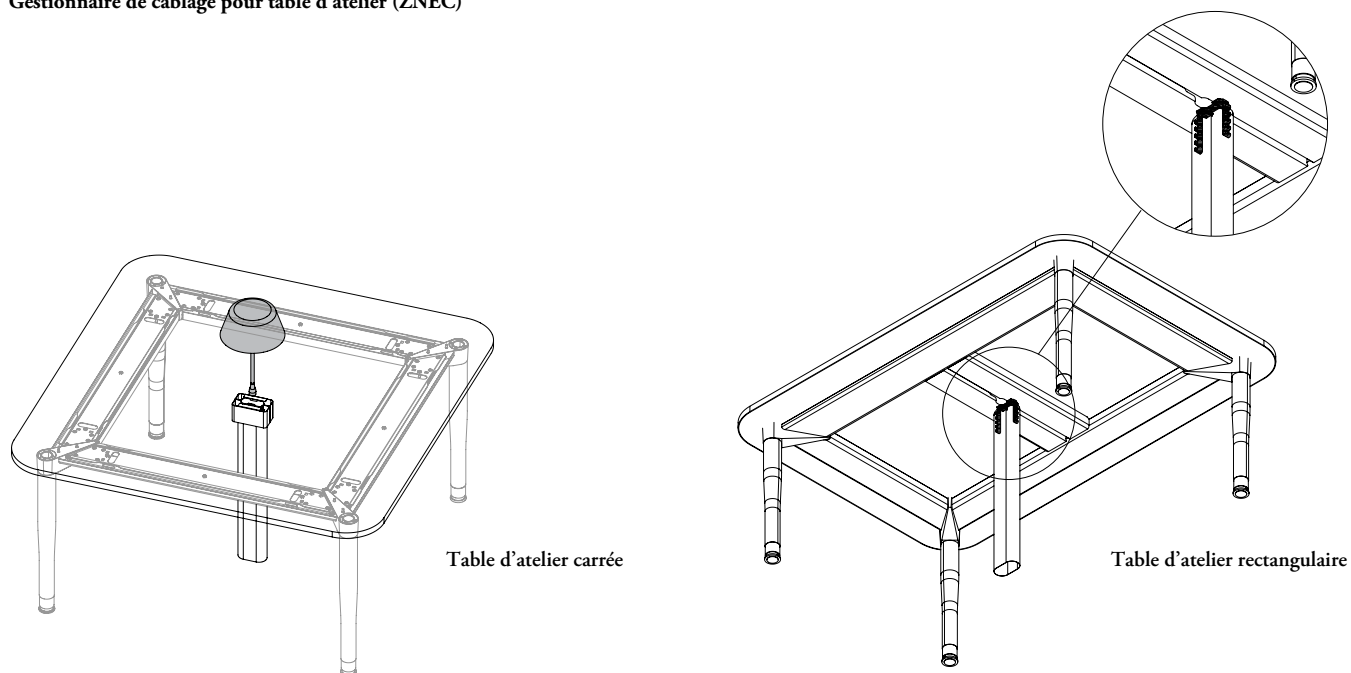

Table d'atelier carrée

Table d'atelier rectangulaire

Lorsqu'on commande le gestionnaire de câblage pour table d'atelier (ZNEC) avec une lampe de table, les ferrures requises pour monter la lampe sur les tables d'atelier carrées (ZNTWS) ou rondes (ZNTWR) sont fournies.

Le gestionnaire de câblage pour table d'atelier est doté d'attaches de montage supérieures qui servent à en régler la hauteur afin qu'il convienne aux tables de discussion et aux tables d'atelier hauteur fauteuil de travail.

### Comparaison du boîtier de câblage pour table d'atelier (ZNEH) et du tablier cache-fils pour table d'atelier (ZNES)

Vus d'une position debout ou assise, le boîtier et le tablier ont sensiblement la même allure; toutefois, le boîtier est doté de portes pour dissimuler les câbles, ce qui n'est pas le cas du tablier cache-fils.

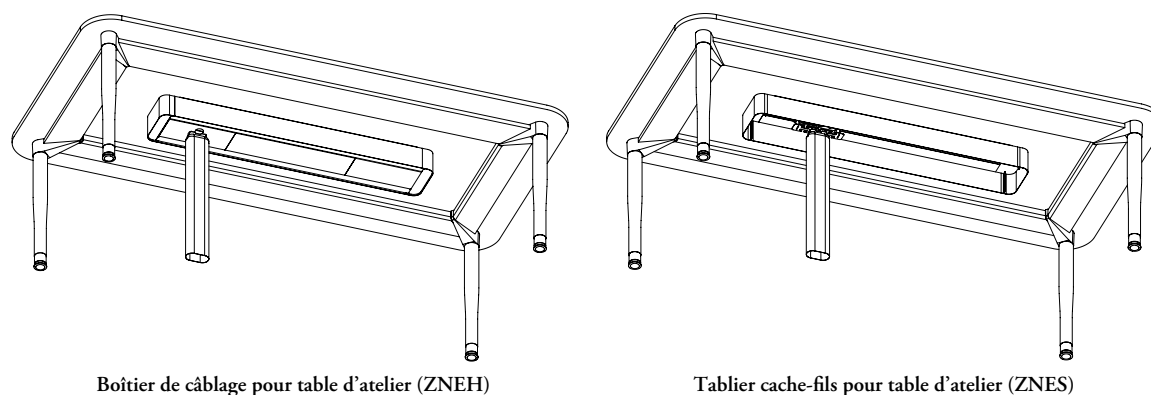

Boîtier de câblage pour table d'atelier (ZNEH)

Tablier cache-fils pour table d'atelier (ZNES)

## aménagements avec accessoires électriques pour table d'atelier (suite)

### Boîtier de câblage pour table d'atelier (ZNEH)

Le boîtier de câblage pour table d'atelier est doté d'une porte rabattable à aimants donnant accès à la barre d'alimentation installée dans le boîtier et d'une découpe déplaçable qui permet aux câbles de descendre jusqu'au sol.

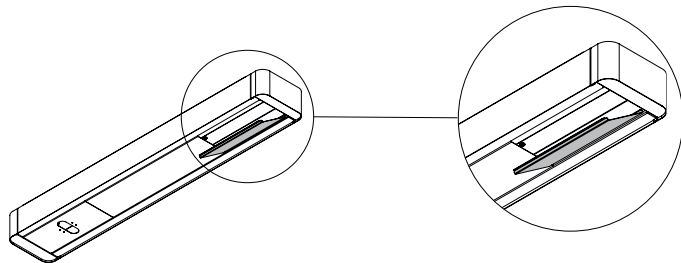

La porte et la découpe se disposent de quatre façons différentes pour s'adapter à la position des prises au sol.

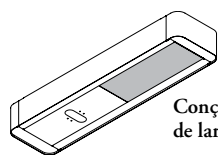

36 po x 9 po x 4 1/2 po (La x P x H)

Conçu pour les tables de 72 po de largeur

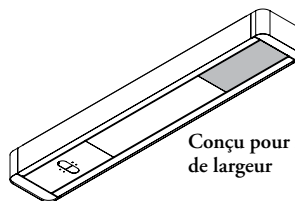
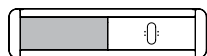

54 po x 9 po x 4 1/2 po (La x P x H)

Conçu pour les tables de 96 po de largeur

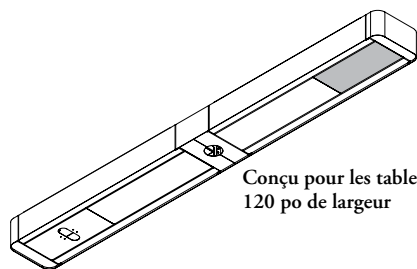
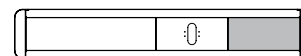
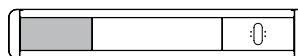
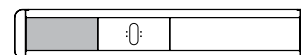
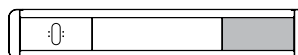

76 po x 9 po x 4 1/2 po (La x P x H)

Conçu pour les tables de 120 po de largeur

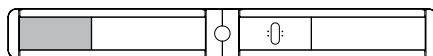
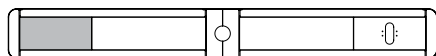
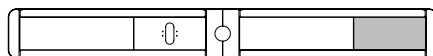
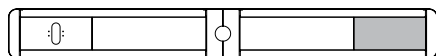

# aménagements avec accessoires électriques pour table d'atelier (suite)

## Boîtier de câblage pour table d'atelier (ZNEH)

Le boîtier de câblage pour table d'atelier comprend des ferrures de gestion du câblage permettant d'accueillir le chargeur (ZNEP) et la barre d'alimentation (YEPD8). L'emplacement des ferrures et leur nombre sont déterminés par la taille et l'orientation sélectionnées.

Le boîtier de câblage pour table d'atelier de 72 po de largeur est doté de quatre ferrures de gestion du câblage.

### Chargeurs aux extrémités

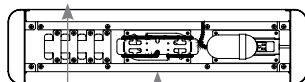

Ferrure du chargeur

Ferrures de gestion du câblage

Le boîtier de câblage pour table d'atelier de 96 po de largeur est doté de quatre ferrures de gestion du câblage.

### Chargeurs aux extrémités

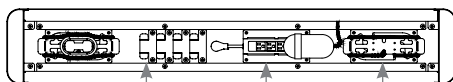

Ferrures de gestion du câblage

Ferrure de la barre d'alimentation

Ferrure du chargeur

### Chargeur au centre

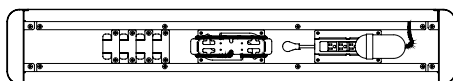

### Chargeurs vers l'intérieur

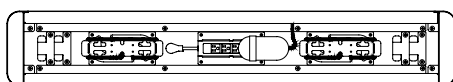

Le boîtier de câblage pour table d'atelier de 120 po de largeur est doté de quatre ferrures de gestion du câblage.

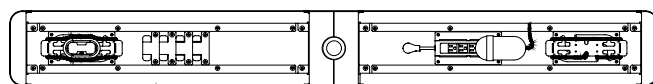

Ferrures de gestion du câblage



### Barre d'alimentation (YEPD8)

Lorsqu'on commande des lampes pour un chemin de table, il est préférable de commander une barre d'alimentation pour une question d'esthétique avec le boîtier de câblage ou le tablier cache-fils pour table d'atelier.

Du Velcro tient solidement en place les blocs d'alimentation de toutes tailles.

\* Pour en savoir plus, consulter le *programme d'ergonomie et d'accessoires Compléments* de Teknion.

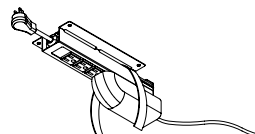

## aménagements avec accessoires électriques pour table d'atelier (suite)

### Boîtier de câblage pour table d'atelier (ZNEH)

Le boîtier de câblage pour table d'atelier comprend des ferrures de gestion du câblage permettant d'accueillir le module d'alimentation pour l'Amérique centrale et latine (ZNEB). L'emplacement des ferrures et leur nombre sont déterminés par la taille et l'orientation sélectionnées.

Le boîtier de câblage pour table d'atelier de 72 po de largeur est doté de quatre ferrures de gestion du câblage.

#### Chargeurs aux extrémités

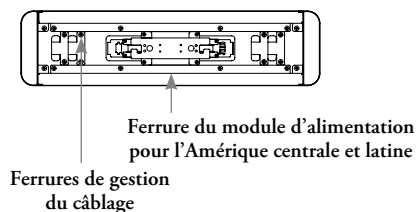

Le boîtier de câblage pour table d'atelier de 96 po de largeur est doté de quatre ferrures de gestion du câblage.

#### Chargeurs aux extrémités

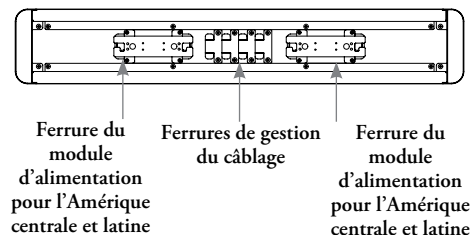

Le boîtier de câblage pour table d'atelier de 120 po de largeur est doté de quatre ferrures de gestion du câblage.

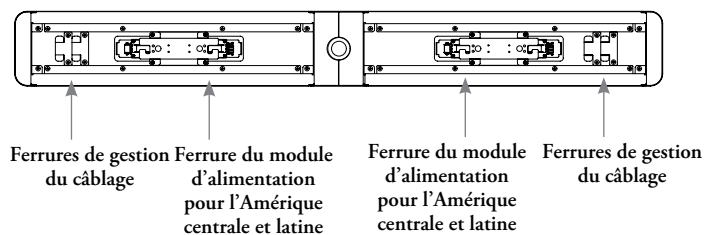

# aménagements avec accessoires électriques pour table d'atelier (suite)

## Tablier cache-fils pour table d'atelier (ZNES)

Le tablier cache-fils pour table d'atelier comprend des ferrures de gestion du câblage permettant d'accueillir le chargeur (ZNEP) et la barre d'alimentation (YEPD8). L'emplacement des ferrures et leur nombre sont déterminés par la taille et l'orientation sélectionnées.

Le tablier cache-fils pour table d'atelier de 72 po de largeur est doté de quatre ferrures de gestion du câblage.

### Chargeur à l'extrémité

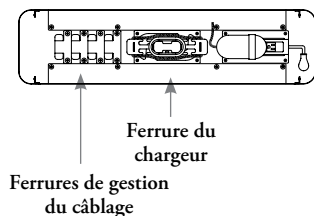

Le tablier cache-fils pour table d'atelier de 96 po de largeur est doté de quatre ferrures de gestion du câblage.

### Chargeurs aux extrémités

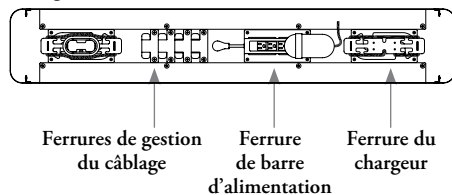

### Chargeurs vers l'intérieur

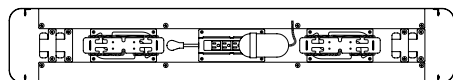

### Chargeur au centre

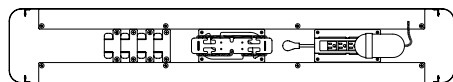

Le tablier cache-fils pour table d'atelier de 120 po de largeur est doté de quatre ferrures de gestion du câblage.

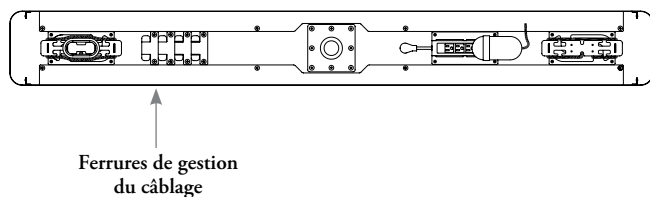

## aménagements avec accessoires électriques pour table d'atelier (suite)

Ci-dessous se trouvent les lampes et les accessoires électriques offerts en option pour les tables d'atelier.

### Table d'atelier ronde (ZNTWR)

Table de 29 po de hauteur illustrée

#### sur la surface

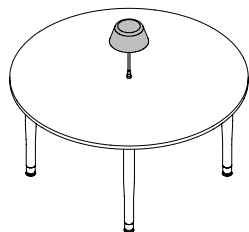

Lampe de table (ZNETL)

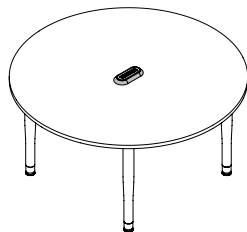

Chargeur (ZNEP)

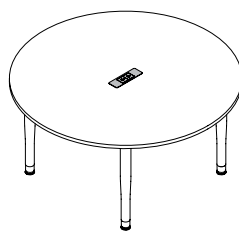

Module d'alimentation pour l'Amérique centrale et latine (ZNEB)

#### sous la surface

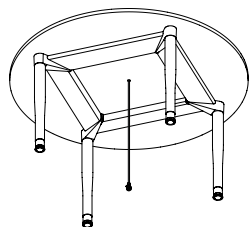

Aucune gestion du câblage  
Les câbles sont visibles.

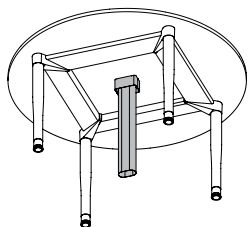

Gestionnaire de câblage pour table d'atelier (ZNEC)  
Les câbles sont dissimulés.

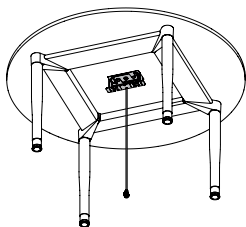

Aucune gestion du câblage  
Les câbles sont visibles.

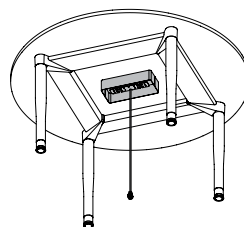

Tablier cache-fils pour table d'atelier (ZNES)  
Les chargeurs sont dissimulés, mais les câbles sont visibles.

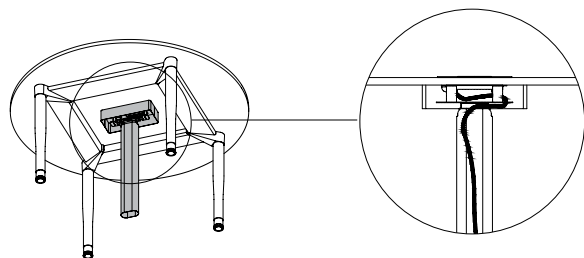

Tablier cache-fils pour table d'atelier (ZNES) et gestionnaire de câblage pour table d'atelier (ZNEC)  
Les chargeurs et les câbles sont dissimulés.

# aménagements avec accessoires électriques pour table d'atelier (suite)

## Table de discussion rectangulaire (ZNTWA)

Table de 25 po de hauteur illustrée

### sur la surface

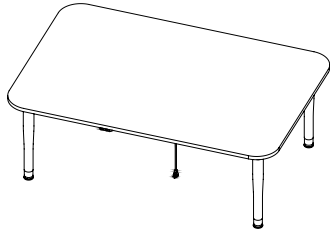

Concentrateur USB Swerv, à branchement (YMSUB)

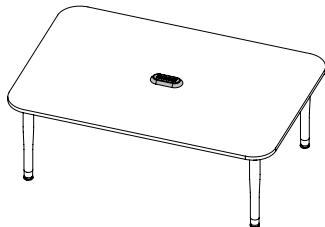

Chargeur (ZNEP)

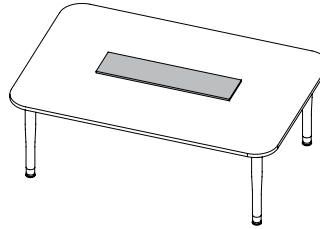

Chemin de table

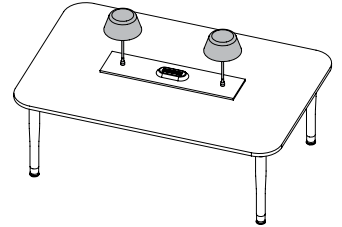

Lampe de table (ZNETL)

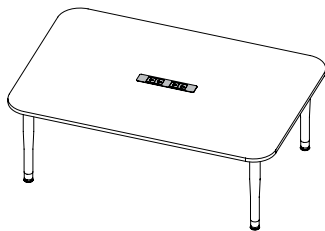

Module d'alimentation pour l'Amérique centrale et latine (ZNEB)

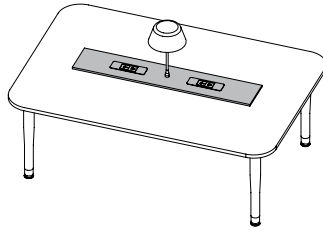

Chemin de table et module d'alimentation pour l'Amérique centrale et latine (ZNEB)

### sous la surface

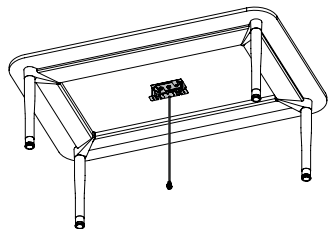

Aucune gestion du câblage  
Les câbles sont visibles.

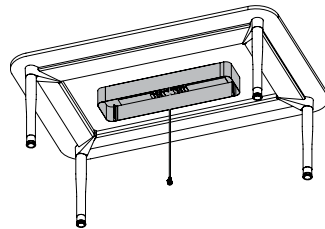

Tablier cache-fils pour table d'atelier (ZNES)  
Les câbles sont visibles.

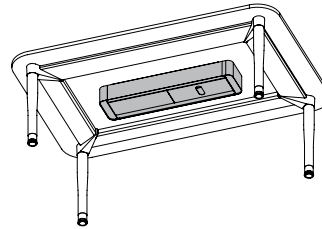

Boîtier de câblage pour table d'atelier (ZNEH)  
Les chargeurs sont dissimulés, mais les câbles sont visibles.

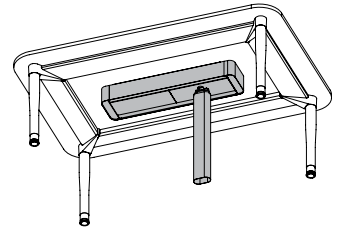

Boîtier de câblage pour table d'atelier (ZNEH) et gestionnaire de câblage pour table d'atelier (ZNEC)  
Les chargeurs et les câbles sont dissimulés.

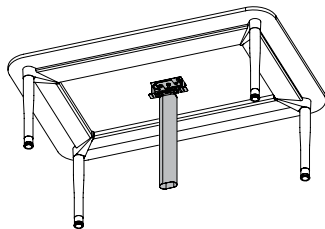

Gestionnaire de câblage pour table d'atelier (ZNEC)  
Les câbles sont dissimulés.

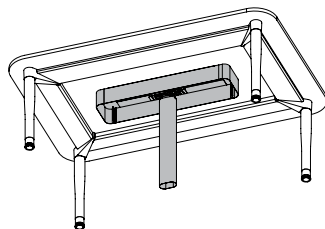

Tablier cache-fils pour table d'atelier (ZNES) et gestionnaire de câblage pour table d'atelier (ZNEC)  
Les chargeurs et les câbles sont dissimulés.

## aménagements avec accessoires électriques pour table d'atelier (suite)

### Table d'atelier carrée (ZNTWS)

Table de 29 po de hauteur illustrée

#### sur la surface

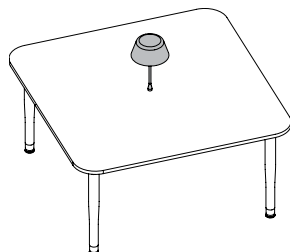

Lampe de table (ZNETL)

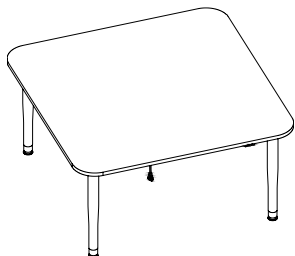

Concentrateur USB Swerv, à branchement (YMSUB)

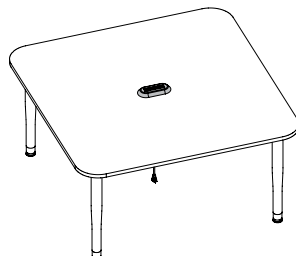

Chargeur (ZNEP)

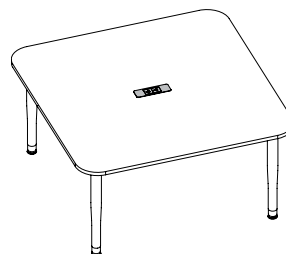

Module d'alimentation pour l'Amérique centrale et latine (ZNEB)

#### sous la surface

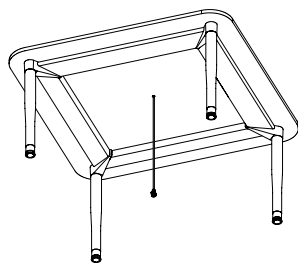

Aucune gestion du câblage  
Les câbles sont visibles.

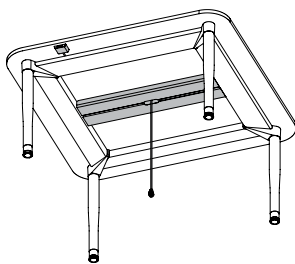

Cache-fils pour table d'atelier (ZNEW)  
Les câbles sont dissimulés sous la table, mais visibles au sol.

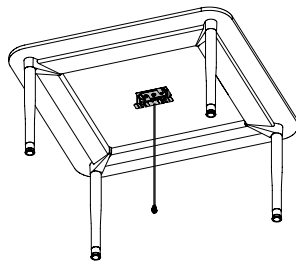

Aucune gestion du câblage  
Les câbles sont visibles.

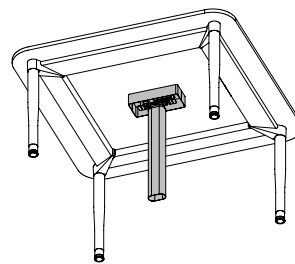

Tablier cache-fils pour table d'atelier (ZNES) et gestionnaire de câblage pour table d'atelier (ZNEC)  
Les chargeurs et les câbles sont dissimulés.

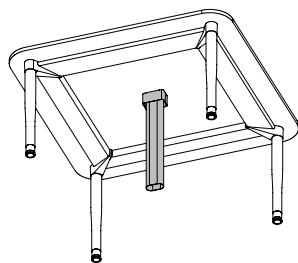

Gestionnaire de câblage pour table d'atelier (ZNEC)  
Les câbles sont dissimulés.

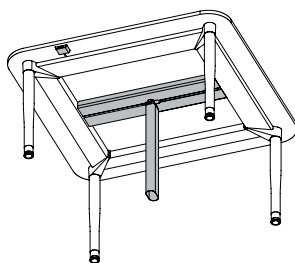

Cache-fils pour table d'atelier (ZNEW) et gestionnaire de câblage pour table d'atelier (ZNEC)  
Les câbles sont dissimulés.

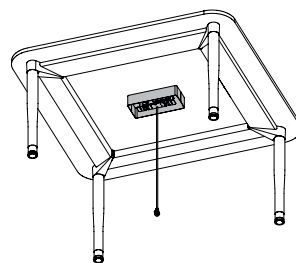

Tablier cache-fils pour table d'atelier (ZNES)  
Les chargeurs sont dissimulés, mais les câbles sont visibles.



## aménagements avec accessoires électriques pour table d'atelier (suite)

### Table d'atelier rectangulaire (ZNTWT) de 96 po x 48 po

Table de 29 po de hauteur illustrée

#### sur la surface

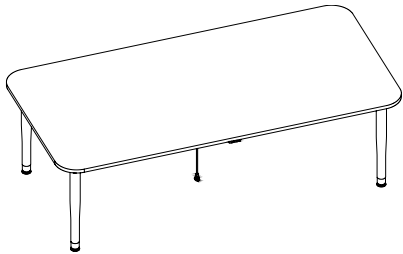

Concentrateur USB Swerv, à branchement (YMSUB)

#### sous la surface

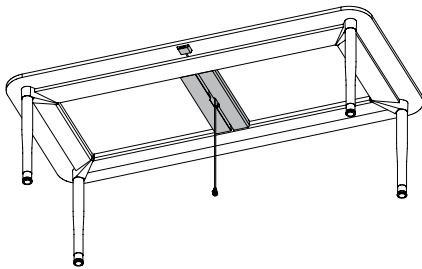

Cache-fils pour table d'atelier (ZNEW)

Les câbles sont dissimulés sous la table, mais visibles au sol.

#### sur la surface

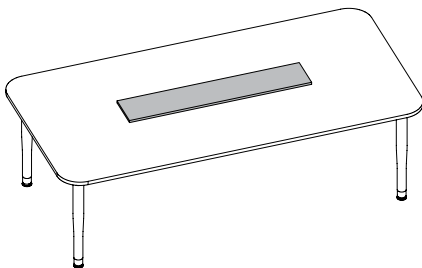

Chemin de table

#### sous la surface

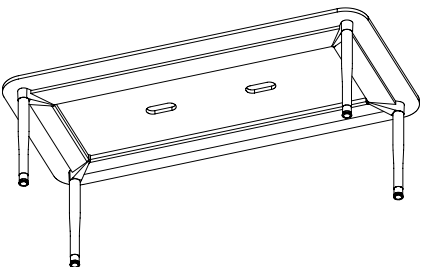

Aucune gestion du câblage  
Les câbles sont visibles.

## aménagements avec accessoires électriques pour table d'atelier (suite)

Table d'atelier rectangulaire (ZNTWT) de 96 po x 48 po (suite)

Table de 29 po de hauteur illustrée

### sur la surface

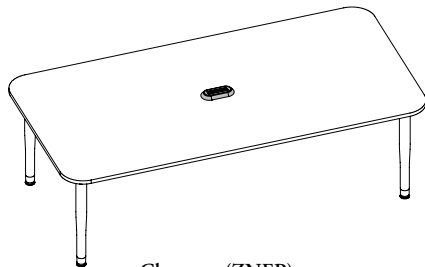

Chargeur (ZNEP)  
Un chargeur au centre

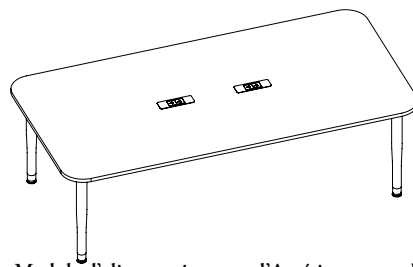

Module d'alimentation pour l'Amérique centrale et latine (ZNEB)

### sous la surface

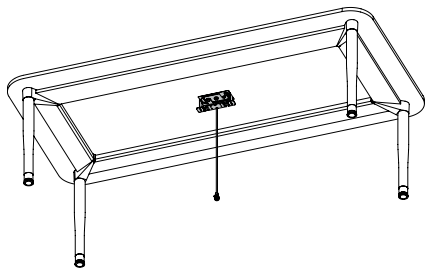

Aucune gestion du câblage  
Les câbles sont visibles.

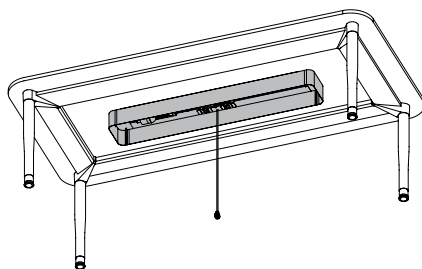

Tablier cache-fils pour table d'atelier (ZNES)  
Les chargeurs sont dissimulés, mais les câbles sont visibles.

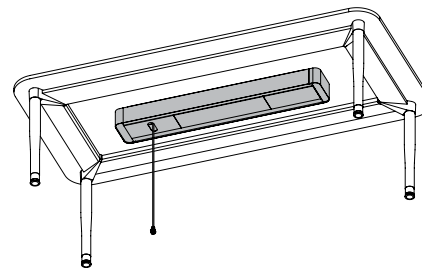

Boîtier de câblage pour table d'atelier (ZNEH)  
Les chargeurs sont dissimulés, mais les câbles sont visibles.

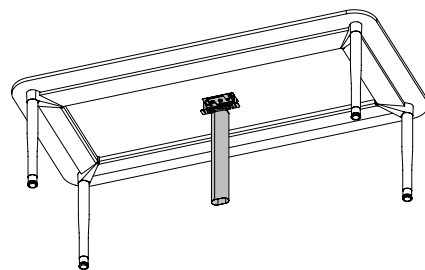

Gestionnaire de câblage pour table d'atelier (ZNEC)  
Les câbles sont dissimulés.

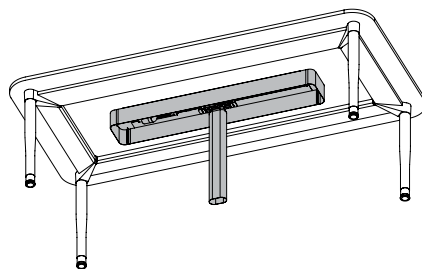

Tablier cache-fils pour table d'atelier (ZNES) et gestionnaire de câblage pour table d'atelier (ZNEC)  
Les chargeurs et les câbles sont dissimulés.

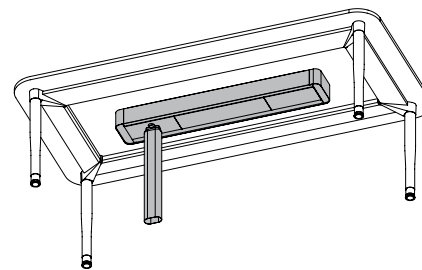

Boîtier de câblage pour table d'atelier (ZNEH) et gestionnaire de câblage pour table d'atelier (ZNEC)  
Les chargeurs et les câbles sont dissimulés.

# aménagements avec accessoires électriques pour table d'atelier (suite)

## Table d'atelier rectangulaire (ZNTWT) de 96 po x 48 po (suite)

Table de 29 po de hauteur illustrée

### sur la surface

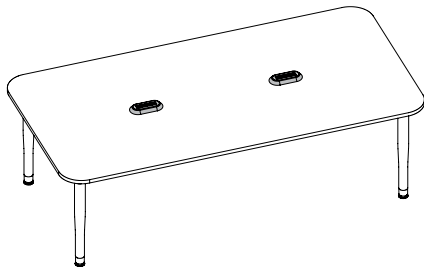

Chargeurs (ZNEP)  
Deux chargeurs aux extrémités

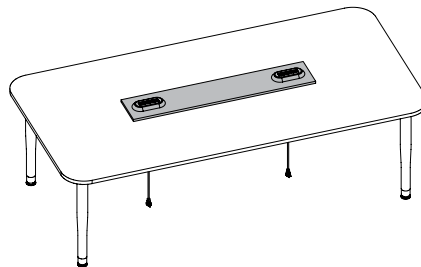

Chemin de table et chargeurs (ZNEP)  
Deux chargeurs aux extrémités

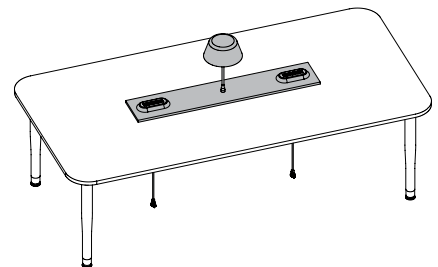

Chargeurs (ZNEP),  
chemin de table et lampe de table (ZNETL)  
Deux chargeurs aux extrémités et une lampe au centre

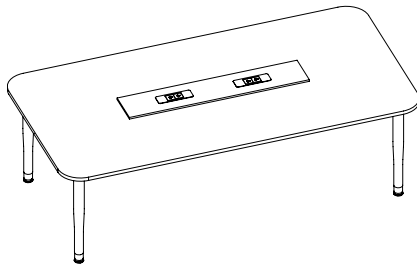

Chargeurs (ZNEP)  
Deux chargeurs vers l'intérieur

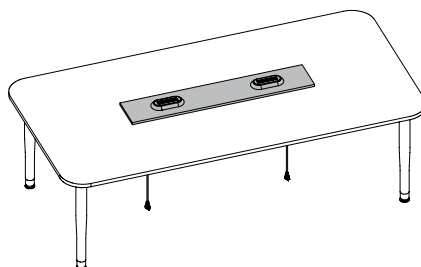

Chemin de table et chargeurs (ZNEP)  
Deux chargeurs vers l'intérieur

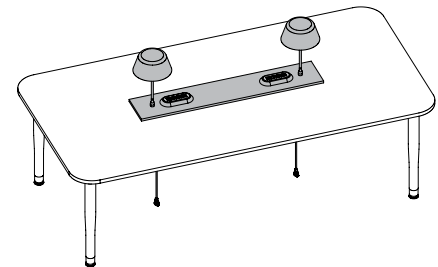

Chargeurs (ZNEP),  
chemin de table et lampes de table (ZNETL)  
Deux chargeurs vers l'intérieur et deux lampes aux extrémités

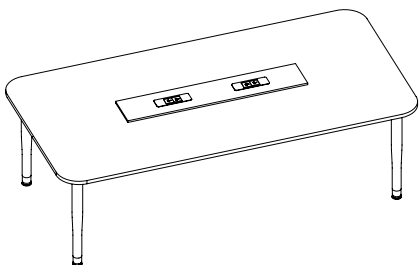

Chemin de table et module d'alimentation pour  
l'Amérique centrale et latine (ZNEB)  
Deux modules d'alimentation pour l'Amérique  
centrale et latine

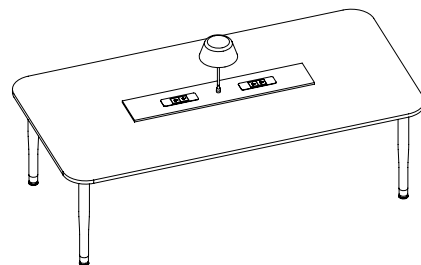

Module d'alimentation pour l'Amérique centrale  
et latine (ZNEB), chemin de table et lampe de  
table (ZNETL)  
Deux modules d'alimentation pour l'Amérique  
centrale et latine aux extrémités et une lampe au  
centre

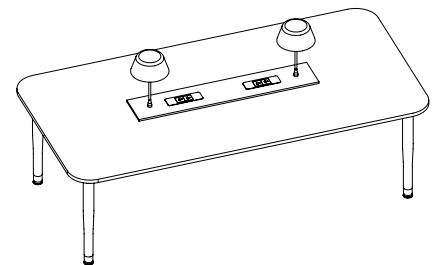

Module d'alimentation pour l'Amérique centrale  
et latine (ZNEB), chemin de table et lampe de  
table (ZNETL)  
Deux modules d'alimentation pour l'Amérique  
centrale et latine vers l'intérieur et deux lampes aux  
extrémités

## aménagements avec accessoires électriques pour table d'atelier (suite)

### Table d'atelier rectangulaire (ZNTWT) de 96 po x 48 po (suite)

Table de 29 po de hauteur illustrée

#### sous la surface

#### Chargeurs aux extrémités illustrés

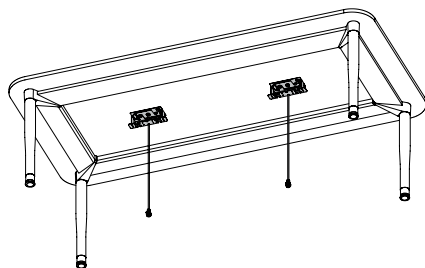

Aucune gestion du câblage  
Les câbles sont visibles.

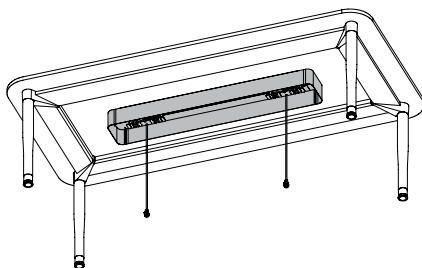

Tablier cache-fils pour table d'atelier (ZNES)  
Les chargeurs sont dissimulés, mais les câbles sont visibles.

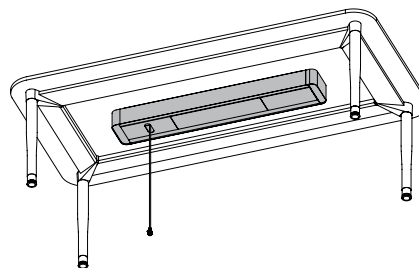

Boîtier de câblage pour table d'atelier (ZNEH)  
Les chargeurs sont dissimulés, mais les câbles sont visibles.

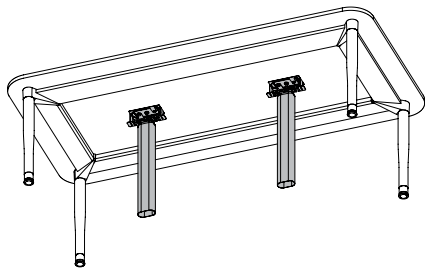

Gestionnaire de câblage pour table d'atelier (ZNEC)  
Les câbles sont dissimulés.

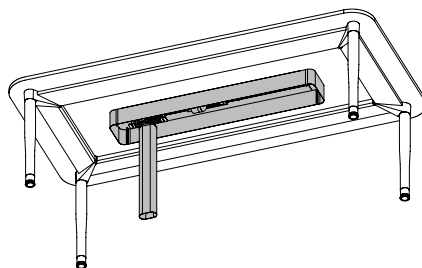

Tablier cache-fils pour table d'atelier (ZNES) et gestionnaire de câblage pour table d'atelier (ZNEC)  
Les chargeurs et les câbles sont dissimulés.

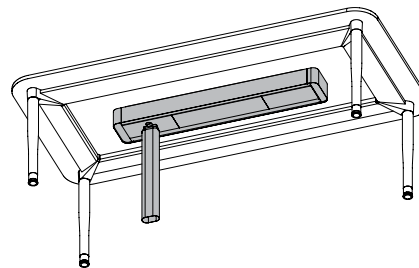

Boîtier de câblage pour table d'atelier (ZNEH) et gestionnaire de câblage pour table d'atelier (ZNEC)  
Les chargeurs et les câbles sont dissimulés.

## aménagements avec accessoires électriques pour table d'atelier (suite)

### Table d'atelier rectangulaire (ZNTWT) de 120 po x 48 po

Table de 29 po de hauteur illustrée

#### sur la surface

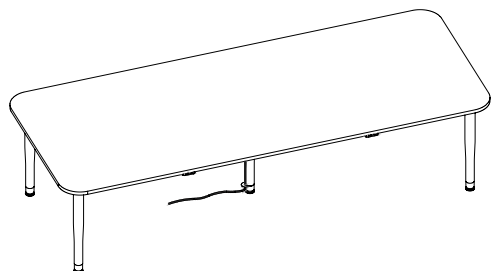

Concentrateur USB Swerv, à branchement (YMSUB)

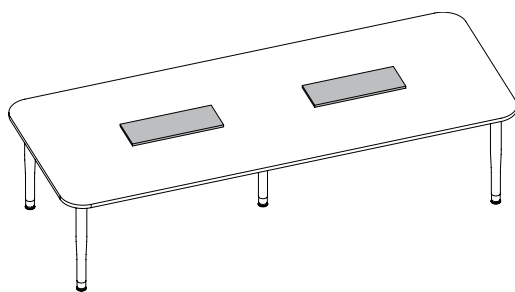

Chemin de table  
Deux parties

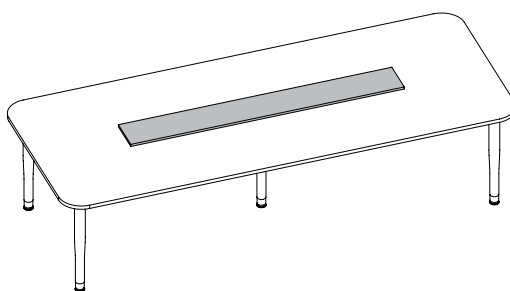

Chemin de table

#### sous la surface

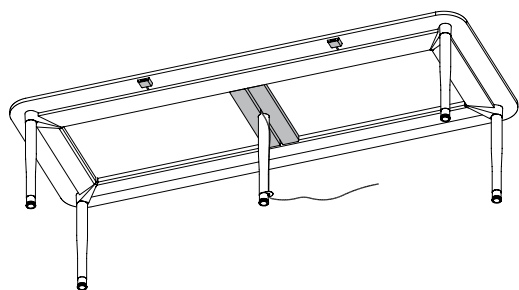

Aucune gestion du câblage  
Les câbles sont visibles.

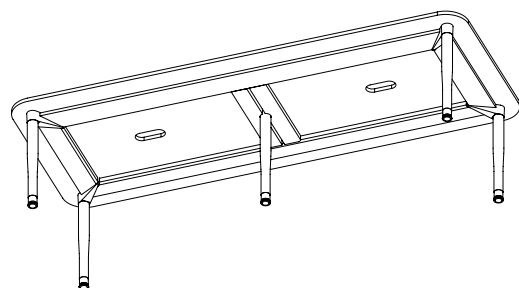

Aucune gestion du câblage  
Les câbles sont visibles.

## aménagements avec accessoires électriques pour table d'atelier (suite)

Table d'atelier rectangulaire (ZNTWT) de 120 po x 48 po (suite)

Table de 29 po de hauteur illustrée

sur la surface

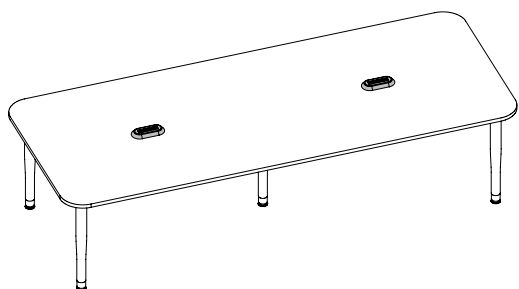

Chargeurs (ZNEP)  
Deux chargeurs aux extrémités

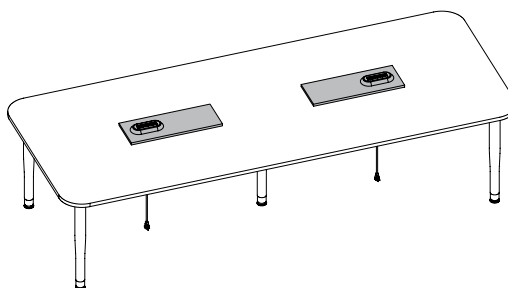

Chemin de table et chargeurs (ZNEP)  
Chemin en deux parties et deux chargeurs aux extrémités

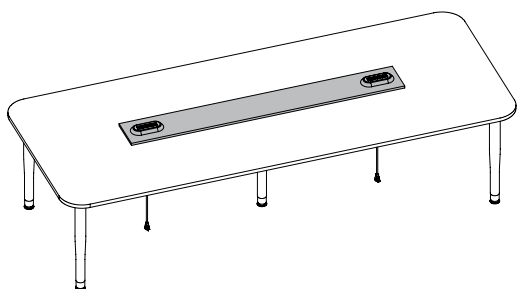

Chemin de table et chargeurs (ZNEP)  
Deux chargeurs aux extrémités

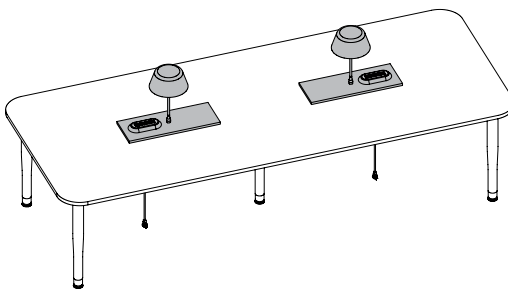

Chargeurs (ZNEP),  
chemin de table et  
lampes de table (ZNETL)  
Chemin en deux parties, deux chargeurs aux extrémités et  
deux lampes vers l'intérieur

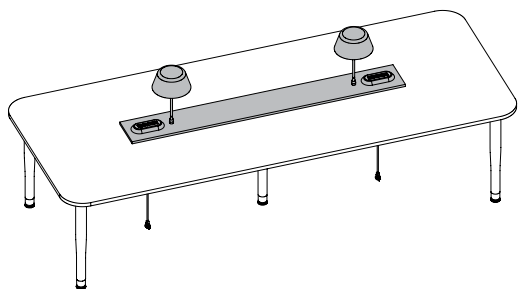

Chargeurs (ZNEP),  
chemin de table et  
lampes de table (ZNETL)  
Deux chargeurs aux extrémités et deux lampes vers l'intérieur

N.B. : Aucun chemin de table en deux parties n'est offert pour les accessoires électriques pour l'Amérique centrale et latine.

## aménagements avec accessoires électriques pour table d'atelier (suite)

### Table d'atelier rectangulaire (ZNTWT) de 120 po x 48 po (suite)

Table de 29 po de hauteur illustrée

#### sous la surface

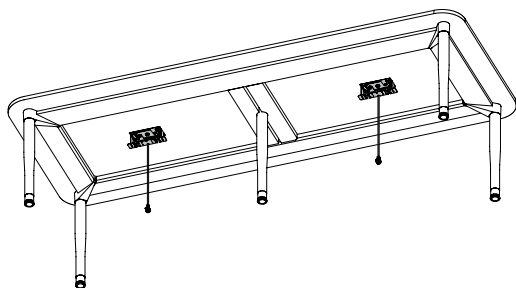

Aucune gestion du câblage  
Les câbles sont visibles.

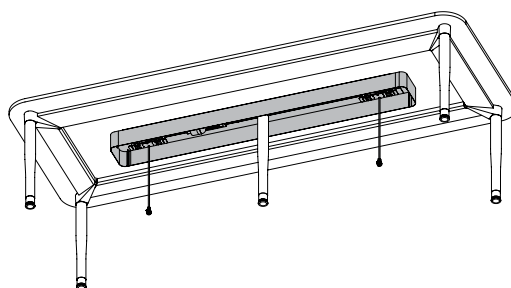

Tablier cache-fils pour table d'atelier (ZNES)  
Les chargeurs sont dissimulés, mais les câbles sont visibles.

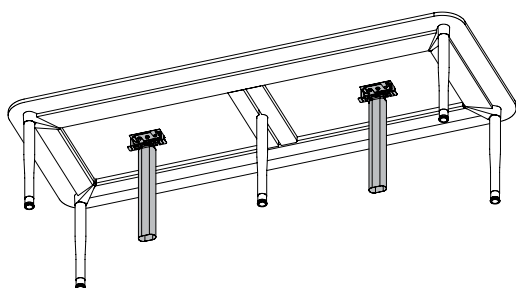

Gestionnaire de câblage pour table d'atelier (ZNEC)  
Les câbles sont dissimulés.

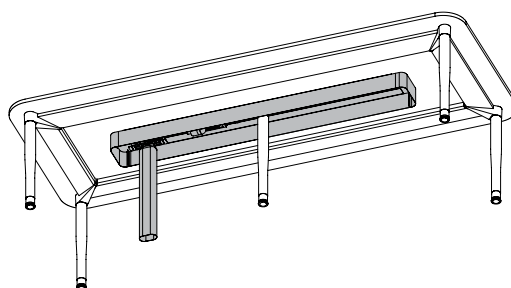

Tablier cache-fils pour table d'atelier (ZNES) et gestionnaire de câblage pour table d'atelier (ZNEC)  
Les chargeurs et les câbles sont dissimulés.

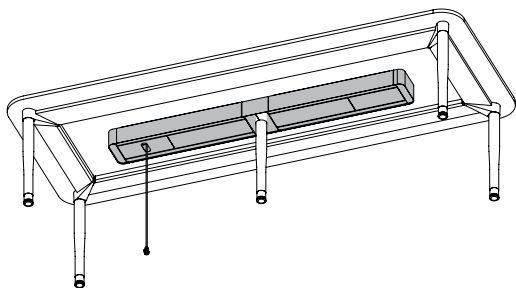

Boîtier de câblage pour table d'atelier (ZNEH)  
Les chargeurs sont dissimulés, mais les câbles sont visibles.

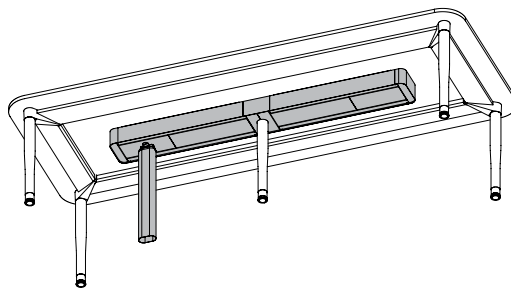

Boîtier de câblage pour table d'atelier (ZNEH) et gestionnaire de câblage pour table d'atelier (ZNEC)  
Les chargeurs et les câbles sont dissimulés.

N.B. : Aucun chemin de table en deux parties n'est offert pour les accessoires électriques pour l'Amérique centrale et latine.

## aménagements avec accessoires électriques pour table d'atelier (suite)

### Tables d'atelier basses

Tables de 16 po de hauteur illustrées

#### sur la surface

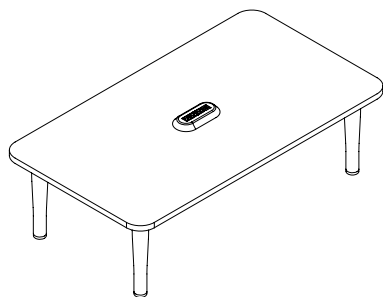

Table d'atelier rectangulaire basse (ZNTWG)  
Les chargeurs et les câbles sont visibles.

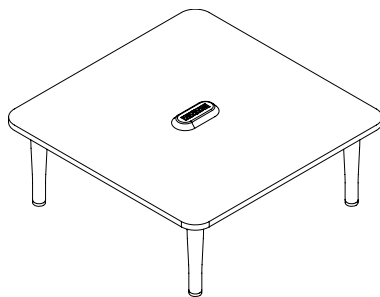

Table d'atelier carrée basse (ZNTWE)  
Les chargeurs et les câbles sont visibles.

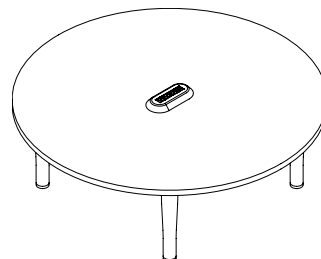

Table d'atelier ronde basse (ZNTWC)  
Les chargeurs et les câbles sont visibles.

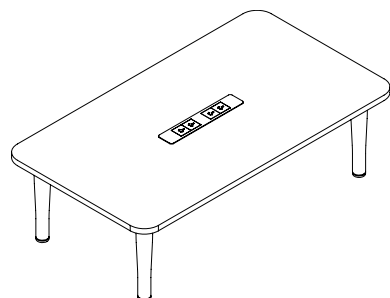

Table d'atelier rectangulaire basse (ZNTWG)  
Les câbles du module d'alimentation pour l'Amérique centrale et latine sont visibles.

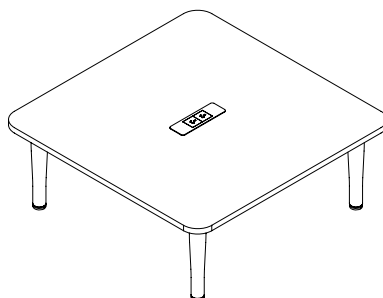

Table d'atelier carrée basse (ZNTWE)  
Les câbles du module d'alimentation pour l'Amérique centrale et latine sont visibles.

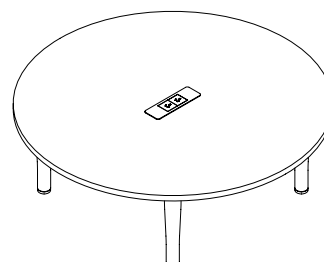
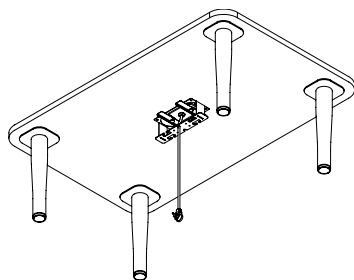

Table d'atelier ronde basse (ZNTWC)  
Les câbles du module d'alimentation pour l'Amérique centrale et latine sont visibles.

#### sous la surface

- D'une hauteur de 16 po, les tables d'atelier basses ont une découpe pour la gestion du câblage si l'on commande un chargeur.
- Les accessoires électriques suivants **ne s'utilisent pas** avec les tables d'atelier rectangulaires, carrées et rondes basses :
  - Gestionnaire de câblage pour table d'atelier (ZNEC)
  - Boîtier de câblage pour table d'atelier (ZNEH)
  - Tablier cache-fils pour table d'atelier (ZNES)
  - Cache-fils pour table d'atelier (ZNEW)



Aucune gestion du câblage : les câbles sont visibles.



## aménagements avec accessoires électriques pour tables étroites

La table étroite Zones est offerte avec des accessoires électriques optionnels.

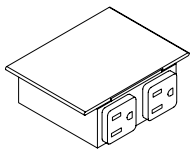
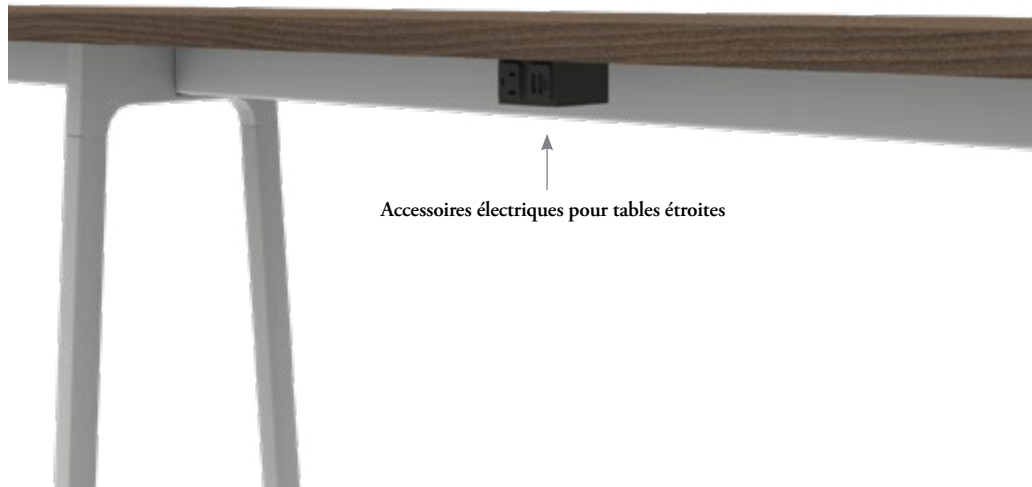

2 prises CA

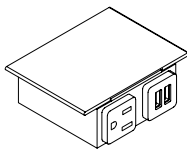

1 prise CA, 1 port USB

### Accessoires électriques pour tables étroites (ZNEL)

- Pour les suites de tables raccordées de 2 ou 3 segments.
- Les segments de table doivent être de 60 po ou 72 po de largeur.
- Comprend les modules d'alimentation, les séparateurs et le cordon avec fiche.
- Options d'alimentation :
  - 2 prises CA
  - 1 prise CA, 1 port USB
- Finition : Noir

## aménagements avec accessoires électriques pour tables étroites

Il importe de tenir compte de ce qui suit dans les aménagements comportant des accessoires électriques pour tables étroites.

L'accessoire électrique pour tables étroites est un assemblage en continu qui comprend les modules d'alimentation, les séparateurs et le cordon avec fiche pour toute la longueur de l'installation. Les éléments ne sont pas commandés séparément.

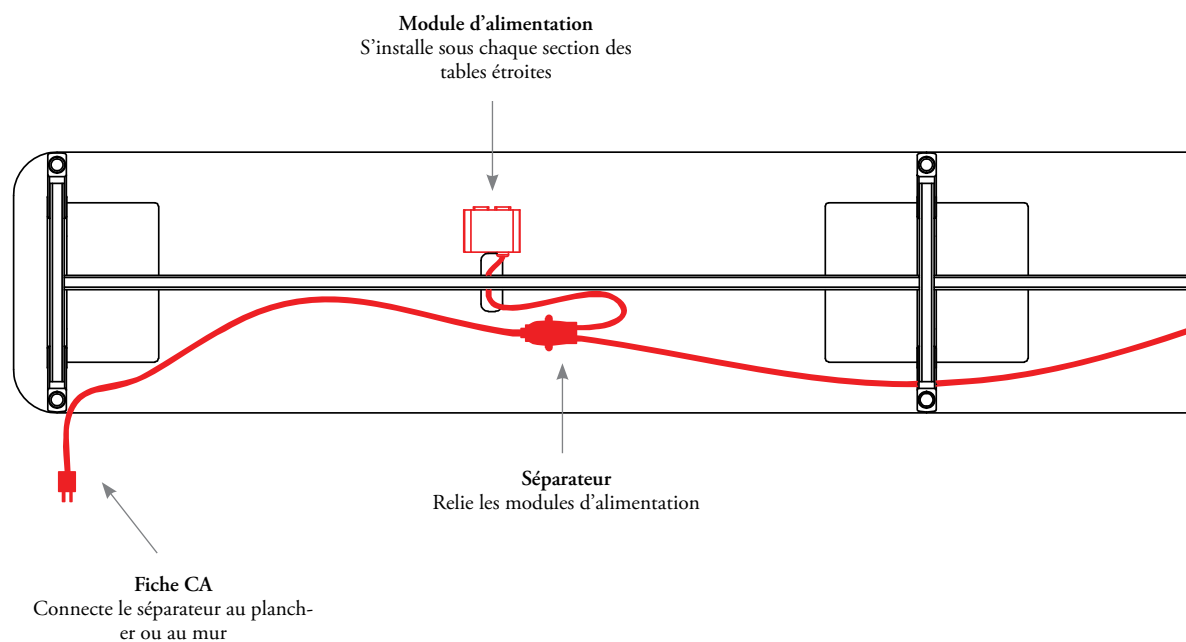

## comprendre les boîtiers de câblage utilisés avec des étagères de support

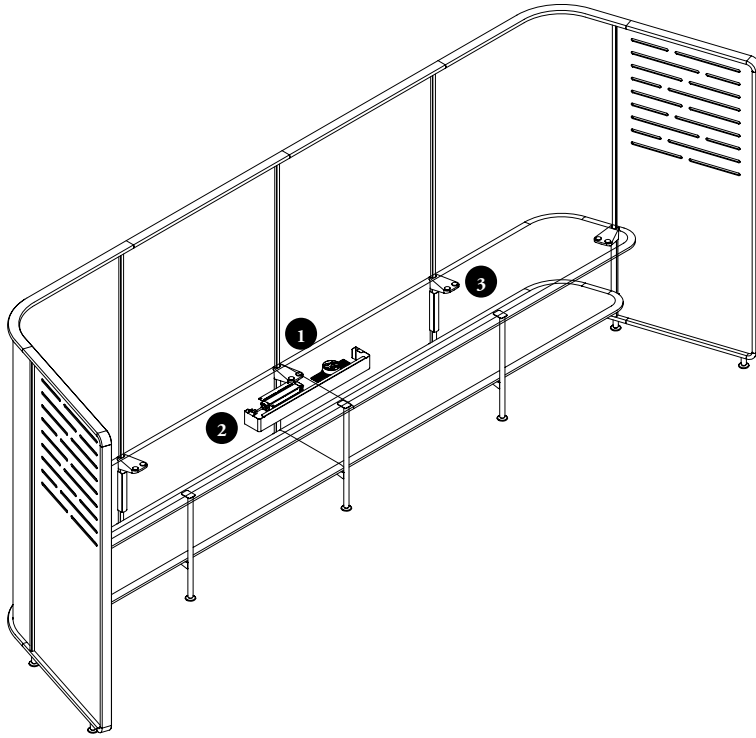

### Étagère de support (ZNFK) avec boîtier de câblage

Les étagères de support en configuration multimédia dotées d'un boîtier de câblage sont accompagnées d'une enveloppe et d'un gestionnaire de câblage servant à acheminer proprement les câbles d'un téléviseur ou d'un appareil multimédia.

Une attache pour câbles en plastique

① Une enveloppe de câbles de 30 po de largeur (peinte de la même couleur que les supports).

② Deux gestionnaires de câblage verticaux de 9 po de longueur (de la même couleur que les supports).

③ **Commandée séparément**

Une barre d'alimentation (YEPD) à montage sous la surface (la même que pour les tables d'atelier).

## ZNETL

### Lampe de table

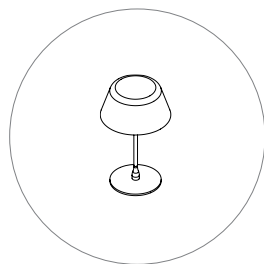

La lampe de table s'installe sur un chemin de table d'une table d'atelier ou directement sur une surface de travail pour procurer un éclairage direct.

#### ÉLÉMENT COMPRIS

Une lampe de table Zones à ampoule DEL intégrée.

#### REMARQUES

Éclairage couleur chaleureux de 3 000 K.

Durée de vie de 50 000 heures.

Indice de rendu des couleurs (IRC) de 80 et plus.

Consommation énergétique de 12 W.

Cordon de 3 m.

#### OPTIONS

Style de la base	Finition	Pays d'installation
1 Chemin de table sur table d'atelier Zones	Foundation	A États-Unis/Canada
2 Montage intégré Zones	Mica	C Europe (Schuko)
3 Autoportante	Accent	G Royaume-Uni (BS1363)
4 Table de centre pour fauteuils modulaires Zones		

#### COMMANDE TYPE

ZNETL 1	25	A
---------	----	---

#### STYLE

Chemin de table
Montage intégré
Autoportante
Table de centre pour fauteuils modulaires

#### PRIX

	Foundation	Mica/Accent
Chemin de table	445	463
Montage intégré	409	427
Autoportante	493	510
Table de centre pour fauteuils modulaires	440	457

La lampe sur pied en bois autoportante produit un éclairage chaleureux idéal pour les aires de détente, de rencontre et d'atelier.

**ÉLÉMENTS COMPRIS**

Une lampe sur pied Zones et une ampoule DEL.

**REMARQUE**

L'ampoule DEL de 9 W produit un éclairage blanc chaud (2 700 K) et a une durée de vie de 25 000 heures.

**ZNEWL**  
**Lampe sur pied**

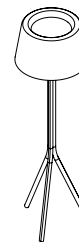

**OPTIONS**

Pays d'installation	Finition de l'abat-jour	Finition du pied en bois
A États-Unis/Canada	24 Greystone	BR Greystone Beech
C Europe (Schuko)	25 Crisp Grey	BS Natural Beech
G Royaume-Uni (BS1363)	27 Sand	DC Pecan Beech

**COMMANDE TYPE**

ZNEWL A	24	BR
---------	----	----

**PRIX**

2533

## ZNEAL

### Lampe arquée

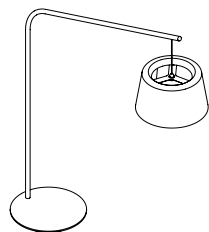

#### ÉLÉMENTS COMPRIS

Une lampe arquée Zones et une ampoule DEL.

#### REMARQUE

L'ampoule DEL de 9 W produit un éclairage blanc chaud (2 700 K) et a une durée de vie de 25 000 heures.

Seule la lampe sur pied (F) a une portée de 56 po.

La lampe sur pied (F) a une hauteur de 55 po uniquement.

#### OPTIONS

Hauteur	Portée	Style	Pays d'installation	Finition de l'abat-jour	Finition du cadre et de la base
55, 72	42, 56	F Sur pied	A États-Unis/Canada	24 Greystone	24 Greystone
		E Montage sur enceinte	C Europe (Schuko)	25 Crisp Grey	25 Crisp Grey
			G Royaume-Uni (BS1363)	27 Sand	27 Sand

#### COMMANDE TYPE

ZNEAL 55	42	F	A	24	24
----------	----	---	---	----	----

#### DIMENSIONS PO / MM

H	Portée
55 / 1397	42 / 1067
55 / 1397	56 / 1422
72 / 1829	42 / 1067

#### PRIX

Sur pied (F)	Montage sur enceinte (E)
2720	2583
2808	s.o.
s.o.	2843

Le chargeur procure un accès aux prises d'alimentation et aux ports USB pour la surface de travail.

## ZNEP Chargeur

### ÉLÉMENTS COMPRIS

LA, LB Ensemble de montage (1 ferrure + 2 ferrures) x 1  
 Quincaillerie (4 vis à bois + 2 espaceurs, 2 vis de pression + 2 vis à oreilles) x 1  
 Serre-câbles x 1  
 SA, SB Ferrures de montage x 2  
 Quincaillerie (4 vis à bois + 2 vis à oreilles) x 1  
 Tablier + 4 vis à bois, 2 serre-câbles, x 2

### REMARQUES

Chargeur entièrement câblé avec cordon d'alimentation. Ensemble de ferrures de montage avec gestion du câblage et quincaillerie de montage. Certaines configurations ne s'appliquent pas à tous les types de surface de travail Zones. Consulter les guides des applications pour de plus amples renseignements. Le petit chargeur (ZNEPSA, ZNEPSB) n'est compatible qu'avec les surfaces de travail Zones (ZNWW) et les petites tables d'atelier basses (ZNTWG, ZNTWE, ZNTWC).

Chaque module USB-A fournit 10 W (5 VCC) lorsqu'un seul port est utilisé.

Lorsque les deux ports sont utilisés, la puissance peut être réduite.

Consulter le guide des applications Compléments pour de plus amples renseignements.

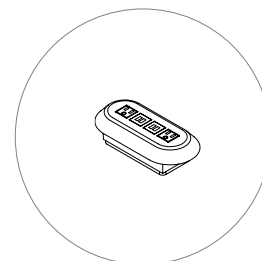

### OPTIONS

Configuration	Longueur du cordon	Finition
<b>LA</b> Deux prises d'alimentation et deux ports USB	120, 180	<b>24</b> Greystone
<b>LB</b> Trois prises d'alimentation et un port USB		<b>25</b> Crisp Grey
<b>SA</b> Une prise d'alimentation et un port USB		<b>27</b> Sand
<b>SB</b> Deux prises d'alimentation		

### COMMANDE TYPE

<b>ZNEP LA</b>	<b>120</b>	<b>24</b>
----------------	------------	-----------

### DIMENSIONS CODE / PO

Longueur du cordon
120 / 120
180 / 180

### PRIX

	Deux prises, d'alimentation (SB)	Une prise d'alimentation et un port USB (SA)	Trois prises d'alimentation et un port USB (LB)	Deux prises d'alimentation et deux ports USB (LA)
120 / 120	285	326	387	416
180 / 180	313	354	416	444

## Z N Y E P S

### Barre d'alimentation compacte

La barre d'alimentation compacte se fixe à un écran ou sous une surface de travail pour fournir une source d'alimentation d'appoint dans différents aménagements.

#### ÉLÉMENTS COMPRIS

Une barre d'alimentation compacte à trois prises simples et ferrures de montage sur écran ou sous la surface de travail.

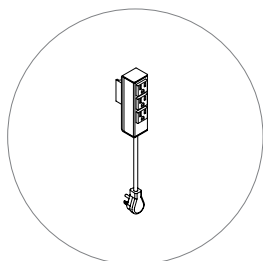

#### OPTIONS

Configuration	Longueur du cordon	Montage	Finition
3P Trois prises d'alimentation	072 72 po	N Aucun	24 Greystone
	120 120 po	Z Montage sur écran Zones	25 Crisp Grey
		G Montage sous la surface de travail	27 Sand

#### COMMANDE TYPE

ZNYEPS 3P	072	z	24
-----------	-----	---	----

#### DIMENSIONS CODE / PO

La
072 / 72
120 / 120

#### PRIX

Aucun	Montage sur écran Zones	Montage sous la surface de travail
174	186	186
180	196	196



Les accessoires électriques pour tables étroites peuvent être installés sous la surface des tables étroites Zones aux segments de 60 po et 72 po de longueur à des emplacements prédéterminés. Ils donnent accès à deux prises CA ou une prise CA et deux ports USB-A.

**ÉLÉMENTS COMPRIS**

L'accessoire est un assemblage unique pleinement raccordé et comprend toute la quincaillerie de montage.

**REMARQUES**

L'accessoire est noir.

L'option de gestion du câblage est recommandée avec les tables étroites, pour acheminer le cordon le long du pied jusqu'au sol.

Chaque module USB-A fournit 10 W (5 VCC) lorsqu'un seul port est utilisé.

Lorsque les deux ports sont utilisés, la puissance peut être réduite.

Consulter le guide des applications Compléments pour de plus amples renseignements.

**Z N E L**

**Accessoires électriques pour tables étroites**

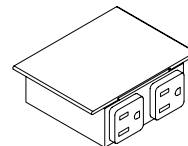

Deux prises CA

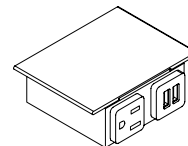

Une prise CA et deux ports USB-A

**OPTIONS**

Segments de table	Largeur des segments	Power	Pays d'installation
2 Deux segments	60, 72	1 2 prises CA	A États-Unis/Canada
3 Trois segments		2 1 prise CA et 2 ports USB-A	

**COMMANDE TYPE**

ZNEL 2	60	2	A
--------	----	---	---

**DIMENSIONS  
PO / MM**

La
60 / 1524
72 / 1829

**PRIX**

**DEUX SEGMENTS DE TABLE**

2 prises CA	1 prise CA et 2 ports USB-A
290	559
293	563

**TROIS SEGMENTS DE TABLE**

2 prises CA	1 prise CA et 2 ports USB-A
406	810
414	817

## ZNEW

### Cache-fils pour table d'atelier

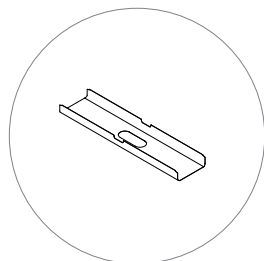

Le cache-fils s'utilise sur les tables d'atelier uniquement lorsque le concentrateur USB pour chant utilisateur du catalogue Complements est lui aussi utilisé.

#### ÉLÉMENTS COMPRIS

Un cache-fils en deux pièces avec quincaillerie de montage.

#### REMARQUE

Concentrateur USB Swerv, à branchement (YMSUB) doit être commandé séparément à partir du catalogue Complements.

#### OPTIONS

Profondeur de la table	Finition
48, 60	<b>24</b> Greystone <b>25</b> Crisp Grey <b>27</b> Sand

#### COMMANDE TYPE

<b>ZNEW 48</b>	<b>24</b>
----------------	-----------

#### DIMENSIONS PO / MM

Profondeur de la table
48 / 1219
60 / 1524

#### PRIX

39
48

Le gestionnaire de câbles d'alimentation se fixe à la garniture inférieure des enceintes pour acheminer les câbles horizontalement ou à un des pieds d'une table de cantine pour acheminer les câbles le long de celui-ci.

**ÉLÉMENTS COMPRIS**

Un gestionnaire de câbles d'alimentation avec ruban de montage autocollant.

**Z N E N**  
**Gestionnaire de câbles d'alimentation**

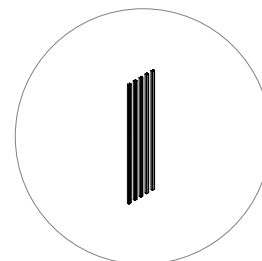

**OPTIONS**

Configuration	Longueur
1 Une pièce	24 24 po
3 Trois pièces	
5 Cinq pièces	

**COMMANDE TYPE**

ZNEN 1	24
--------	----

**DIMENSIONS**  
**PO / MM**

Lo
24 / 609

**PRIX**

Une pièce	Trois pièces	Cinq pièces
17	30	51

# éclairage, accessoires électriques et gestion du câblage

Le gestionnaire de câbles d'écran facilite la gestion des câbles branchés sur une barre d'alimentation compacte.

## ÉLÉMENTS COMPRIS

Petit Gestionnaire de câbles de 24 po de long x 2 et gestionnaire de câbles de 2 po de long x 8

Moyen Gestionnaire de câbles de 24 po de long x 4 et gestionnaire de câbles de 2 po de long x 12

Grand Gestionnaire de câbles de 24 po de long x 6 et gestionnaire de câbles de 2 po de long x 16

## REMARQUES

Le gestionnaire peut être coupé sur place aux dimensions désirées.

Il se fixe au moyen du ruban en mousse autocollant dont il est doté.

## Z N E M Gestionnaire de câbles d'écran

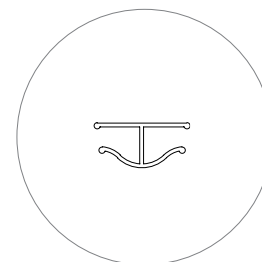

## OPTIONS

### Configuration

**S** Petit

**M** Moyen

**L** Grand

## COMMANDE TYPE

**ZNEM S**

## PRIX

Petit (S)	Moyen (T)	Grand (L)
84	124	152

## Z N E S

### Tablier cache-fils pour table d'atelier

Le tablier cache-fils pour table d'atelier couvre tous les accessoires électriques sous la surface et aide à la gestion du câblage.

#### ÉLÉMENTS COMPRIS

Un tablier cache-fil pour table d'atelier avec quincaillerie de montage et ensemble de gestion du câblage.

#### REMARQUE

Offert pour les tables d'atelier seulement.

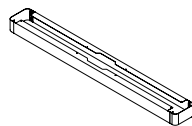

#### OPTIONS

Style de table	Finition
S Table d'atelier carrée ou ronde	24 Greystone
T Table d'atelier rectangulaire de 96 po de largeur	25 Crisp Grey
R Table d'atelier rectangulaire de 120 po de largeur	27 Sand
D Table de discussion rectangulaire de 72 po de largeur	
K Table de discussion rectangulaire de 96 po de largeur	
P Table d'atelier longue de 144 po de largeur	
Q Table d'atelier longue de 192 po de largeur	
W Table d'atelier longue de 216 po de largeur	
X Table d'atelier longue de 288 po de largeur	

#### COMMANDE TYPE

ZNES T	24
--------	----

#### PRIX

Table d'atelier carrée ou ronde (S)	Table d'atelier rectangulaire de 96 po de largeur (T)	Table d'atelier rectangulaire de 120 po de largeur (R)	Table de discussion rectangulaire de 72 po de largeur (D)	Table de discussion rectangulaire de 96 po de largeur (K)
68	106	118	90	106

Table d'atelier longue de 144 po de largeur (P)	Table d'atelier longue de 192 po de largeur (Q)	Table d'atelier longue de 216 po de largeur (W)	Table d'atelier longue de 288 po de largeur (X)
240	307	355	514

# éclairage, accessoires électriques et gestion du câblage

Le boîtier de câblage pour table d'atelier offre une couverture complète et plus esthétique de tous les accessoires électriques sous la surface et aide à la gestion du câblage.

## ÉLÉMENTS COMPRIS

Un boîtier de câblage préassemblé (1 pièce pour les tables rectangulaires de 96 po de largeur [T]; deux pièces pour les tables rectangulaires de 120 po de largeur [R]), ferrures de gestion du câblage, quincaillerie de montage et couvercles inférieurs amovibles.

**Z N E H**

## Boîtier de câblage pour table d'atelier

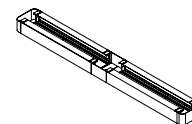

## OPTIONS

Style de table	Finition
<b>T</b> Table d'atelier rectangulaire de 96 po de largeur	<b>24</b> Greystone
<b>R</b> Table d'atelier rectangulaire de 120 po de largeur	<b>25</b> Crisp Grey
<b>D</b> Table de discussion rectangulaire de 72 po de largeur	<b>27</b> Sand
<b>K</b> Table de discussion rectangulaire de 96 po de largeur	

## COMMANDE TYPE

<b>ZNEH T</b>	<b>24</b>
---------------	-----------

## PRIX

Table d'atelier rectangulaire de 96 po de largeur (T)	Table d'atelier rectangulaire de 120 po de largeur (R)	Table de discussion rectangulaire de 72 po de largeur (D)	Table de discussion rectangulaire de 96 po de largeur (K)
348	382	313	348

## Z N E C

### Gestionnaire de câblage pour table d'atelier

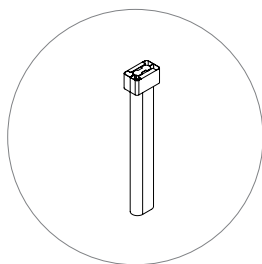

Le gestionnaire de câblage pour table d'atelier achemine les câbles verticalement de la surface au sol.

#### ÉLÉMENTS COMPRIS

Un gestionnaire de câblage pour table d'atelier avec ferrures et quincaillerie de montage.

ZNECTS 2 ferrures

4 vis à bois + 4 vis à tôle

ZNECTR 4 vis à tôle

#### OPTIONS

Hauteur	Style de table
<b>T</b> Fauteuil de travail	<b>S</b> Table d'atelier carrée ou ronde <b>R</b> Table d'atelier rectangulaire <b>G</b> Table d'atelier longue

#### COMMANDE TYPE

ZNEC T	R
--------	---

#### PRIX

Table d'atelier carrée ou ronde	Table d'atelier rectangulaire	Table d'atelier longue
224	224	224

# éclairage, accessoires électriques et gestion du câblage

Doté d'une ou deux prises doubles, le module d'alimentation pour l'Amérique centrale et latine se fixe aux tables Zones pour espaces de réunion.

## ÉLÉMENTS COMPRIS

Un module d'alimentation (avec une ou deux prises doubles), ferrures de montage et cordon d'alimentation.

## REMARQUES

Si la finition Greystone (24) est choisie, les prises seront noires (Black).

Si la finition Crisp Grey (25) est choisie, les prises seront blanches (Very White).

**Z N E B**

## Module d'alimentation pour l'Amérique centrale et latine

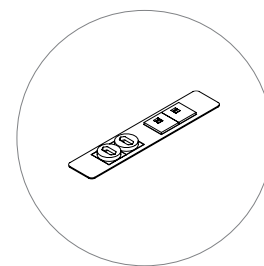

## OPTIONS

Module d'alimentation	Configuration	Longueur du cordon	Connexion	Pays d'installation	Finition
<b>S</b> Simple	<b>400</b> Quatre prises	120	<b>P</b> Branchement	<b>R</b> Argentine	<b>24</b> Greystone
<b>D</b> Double	<b>320</b> Trois prises et un port USB			<b>N</b> Brésil	<b>25</b> Crisp Grey
	<b>240</b> Deux prises et deux ports USB			<b>L</b> Chili	
	<b>200</b> Deux prises				
	<b>120</b> Une prise et un port USB				

## COMMANDE TYPE

<b>ZNEB D</b>	<b>400</b>	<b>120</b>	<b>P</b>	<b>R</b>	<b>24</b>
---------------	------------	------------	----------	----------	-----------

## PRIX

### SIMPLE (S)

Deux prises	Une prise et un port USB
313	382

### DOUBLE (D)

Quatre prises	Trois prises et un port USB	Deux prises et deux ports USB
450	478	522





intégration aux postes  
de travail

# tableau d'ensemble

**ZNWSU** Surface de travail semi-supportée pour upStage

Page 444

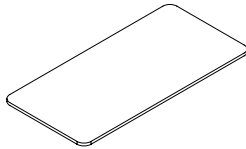

**ZNWS D** Surface de travail semi-supportée pour District

Page 448

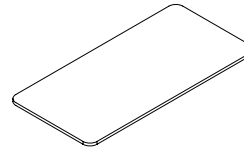

**ZNWSK** Ensemble de supports pour surface de travail semi-supportée

Page 452

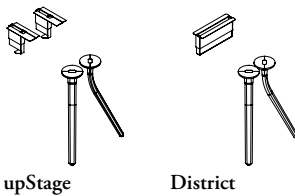

upStage

District

**ZNWRC** Profilé de renforcement pour surface de travail

Page 453



**ZNTCT** Table de cantine pour aménagements District et upStage – hauteur fauteuil de travail

Page 454

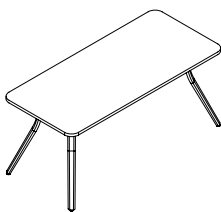

**ZNTCB** Table de cantine pour aménagements District et upStage – hauteur bar

Page 456

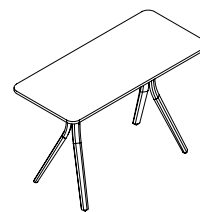

**ZNDCF** Écran de coin pour bord de bureau – tissu

Page 458



**ZNDCW** Écran de coin pour bord de bureau – bois

Page 459



## tableau d'ensemble

ZNDSF Écran droit pour bord de bureau – tissu

Page 460

ZNDSW Écran droit pour bord de bureau – bois

Page 461

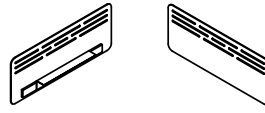
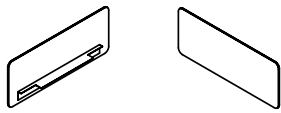

---

ZNDST Écran de table

Page 462

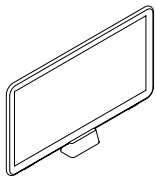



## comprendre l'intégration aux postes de travail

La collection Zones comprend des écrans, des surfaces de travail à pieds de type table de cantine et des tables qui peuvent être intégrés aux autres produits de Teknion.



### surfaces de travail semi-supportées pour District et upStage

- Conçues pour être semi-supportées par un bahut District ou un gradin upStage.
- Offertes avec deux ou quatre coins arrondis afin qu'elles conviennent à différents aménagements.
- S'utilisent avec des pieds de type table de cantine.



### tables de cantine pour aménagements District et upStage

- Peuvent être intégrées à des aménagements District et upStage.
- Offertes en hauteurs fauteuil de travail et bar.
- S'utilisent avec des pieds de type table de cantine.



### écrans pour bord de bureau

- Peuvent être droits ou en coin.
- Offerts en tissu ou en bois (écrans droits en tissu et écrans en coin en bois illustrés).
- S'installent sur des surfaces semi-supportées ou des bureaux autoportants.
- Hauteur de référence : 42 po.



### écrans de table

- Peuvent être déposés aléatoirement sur la surface de travail pour délimiter l'espace et assurer l'intimité.
- Faciles à déplacer.
- Offerts en tissu Knit Linx.

# aperçu des surfaces de travail semi-supportées pour upstage

Les surfaces de travail semi-supportées Zones pour upStage sont supportées d'un côté par des pieds de table de cantine, et de l'autre, par un gradin upStage. Elles intègrent parfaitement l'apparence de la gamme Zones aux systèmes upStage.

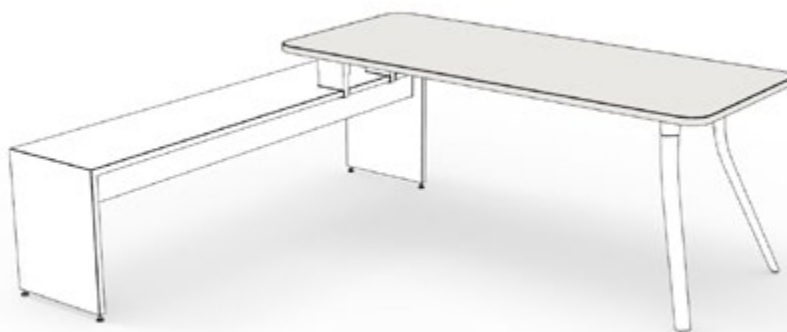

Quatre coins arrondis

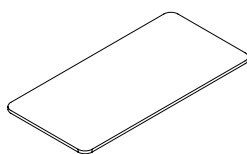

## Surface de travail semi-supportée pour upStage (ZNWSU)

- Formats :
  - Profondeurs de 24 po, 30 po et 36 po
  - Largeurs de 46 po à 70 po (par intervalles de 6 po)
- Deux styles :
  - Deux coins arrondis
  - Quatre coins arrondis
- Avec ou sans découpe; passe-fil **non compris**.
- Deux styles de chant :
  - Plat
  - Découpé

## aperçu des surfaces de travail semi-supportées pour district

Les surfaces de travail semi-supportées intègrent parfaitement l'apparence de la gamme Zones aux systèmes District.

Quatre coins arrondis

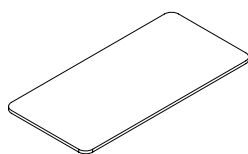
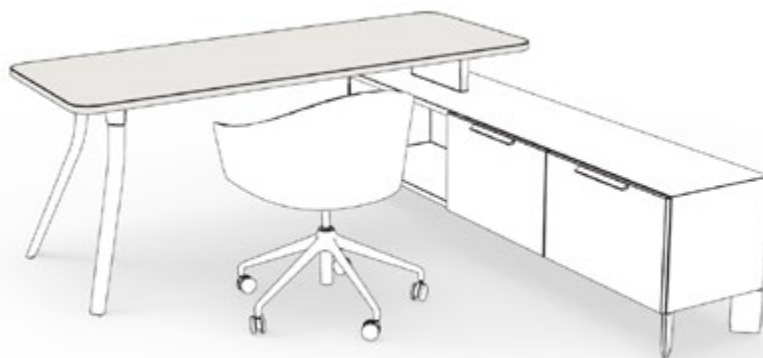

### Surface de travail semi-supportée pour District (ZNWSD)

- Formats :
  - Profondeurs de 23 po, 29 po et 35 po
  - Largeurs de 48 po à 72 po (intervalles de 1 po)
- Deux styles :
  - Deux coins arrondis
  - Quatre coins arrondis
- Avec ou sans passe-fils rond District; passe-fil compris.
- Deux styles de chant :
  - Plat
  - Découpé



# aménagements avec surfaces de travail semi-supportées

**Il importe de tenir compte de ce qui suit dans les aménagements comportant des surfaces de travail semi-supportées.**

Les illustrations suivantes montrent les surfaces de travail pour upStage et District avec coins arrondis et passe-fils. Les passe-fils sont centrés.

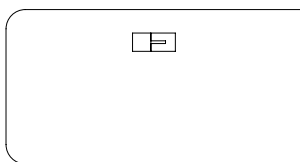

Surface pour upStage avec deux coins arrondis

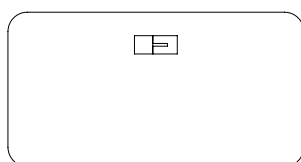

Surface pour upStage avec quatre coins arrondis

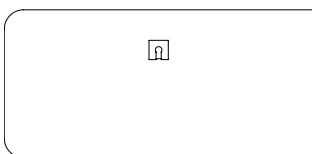

Surface pour District avec deux coins arrondis

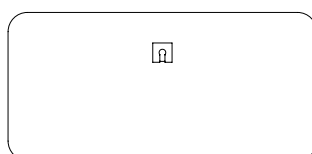

Surface pour District avec quatre coins arrondis

Les surfaces de travail semi-supportées sont offertes avec deux ou quatre coins arrondis afin qu'elles conviennent à différents aménagements.

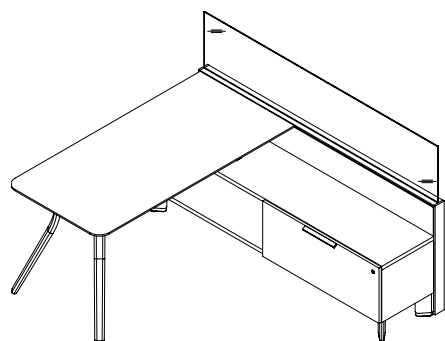

Les surfaces de travail avec deux coins arrondis conviennent aux aménagements où :

- elles sont installées contre une cloison District;
- deux surfaces de travail pour upStage sont installées côte à côte.

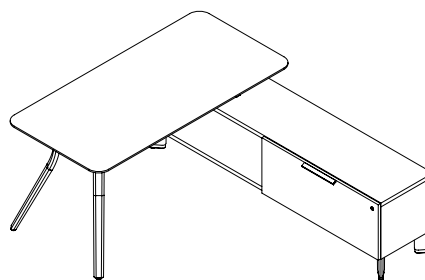

Les surfaces de travail avec quatre coins arrondis conviennent aux aménagements :

- upStage en configuration simple;
- District autoportants.

Les surfaces de travail semi-supportées nécessitent l'emploi de profilés de renforcement.

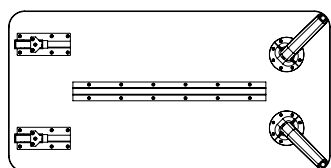

Dessous d'une surface de travail pour upStage

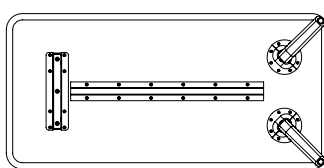

Dessous d'une surface de travail pour District

## aperçu des ensembles de supports pour surfaces de travail semi-supportées

La collection Zones comprend des ensembles de supports servant à fixer les surfaces de travail semi-supportées à des bahuts District ou à des gradins upStage.



Surface de travail semi-supportée avec ensemble de supports pour District

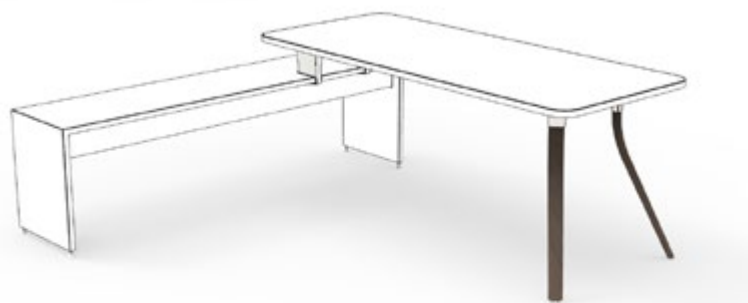

Surface de travail semi-supportée avec ensemble de supports pour upStage

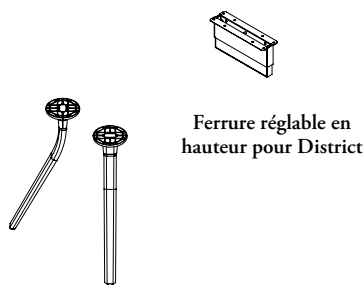

Ferrure réglable en hauteur pour District

Pieds de table de cantine

### Ensemble de supports pour surface de travail semi-supportée – District (ZNWSKD)

- L'ensemble comprend :
  - une ferrure réglable en hauteur;
  - des pieds de table de cantine.
- La ferrure réglable en hauteur :
  - se fixe à un bahut District de 21 po de hauteur;
  - se règle par intervalles de 1/2 po.

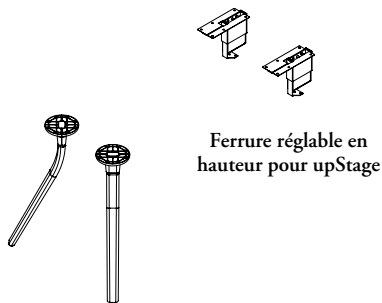

Ferrure réglable en hauteur pour upStage

Pieds de table de cantine

### Ensemble de supports pour surface de travail semi-supportée – upStage (ZNWSKU)

- L'ensemble comprend :
  - une ferrure réglable en hauteur;
  - des pieds de table de cantine.
- La ferrure réglable en hauteur :
  - se fixe à un gradin upStage de 21 po de hauteur;
  - se règle par intervalles de 1/2 po.

# aménagements avec ensembles de supports pour surfaces de travail semi-supportées

**Il importe de tenir compte de ce qui suit dans les aménagements comportant des surfaces de travail semi-supportées Zones et des cloisons District.**

Les aménagements comportant des surfaces de travail semi-supportées et des cloisons District nécessitent l'emploi d'ensembles de supports pour surfaces de travail semi-supportées (ZNWSK).

- Les supports pour surfaces de travail District **ne tiennent pas compte** des restrictions de nivellement des pieds de table de cantine.
- Les surfaces de travail utilisées avec des cloisons District doivent avoir deux coins arrondis.

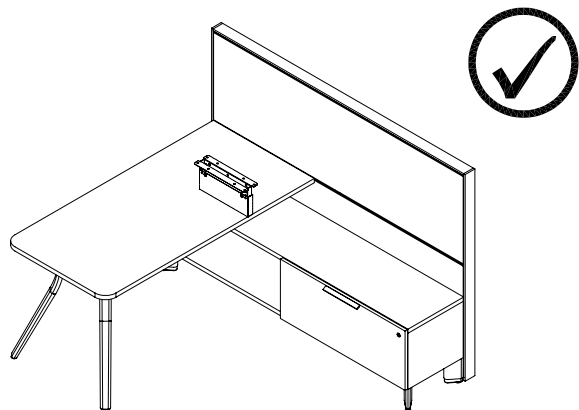

Surface de travail semi-supportée pour District avec deux coins arrondis et un ensemble de supports correspondant, ainsi qu'un rangement et une cloison District.

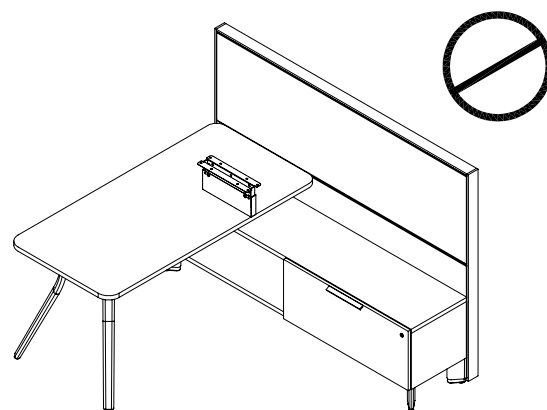

Surface de travail semi-supportée pour District avec quatre coins arrondis et un ensemble de supports correspondant, ainsi qu'un rangement et une cloison District.

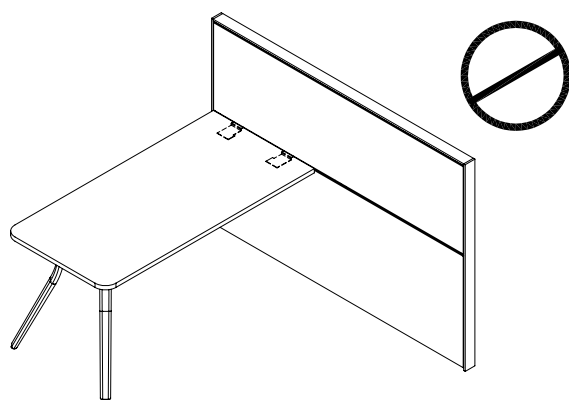

Surface de travail semi-supportée pour District avec deux ou quatre coins arrondis (deux illustrés), fixée directement à une cloison District.

## aperçu des tables de cantine pour aménagements district et upstage

Les tables de cantine Zones s'intègrent aux postes de travail District et upStage avec surfaces de travail semi-supportées. Leurs coins arrondis de 3 po concordent avec ceux des surfaces de travail semi-supportées.



Table de cantine hauteur bar  
(42 po)

- Hauteurs :
  - Fauteuil de travail (29 po)
  - Bar (42 po)
- Coins arrondis de 3 po.

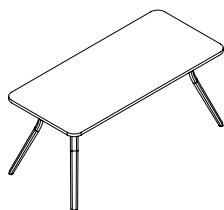

Table de cantine pour aménagements District et upStage – hauteur fauteuil de travail (ZNTCT)

- Formats :
  - Profondeurs de 24 po, 30 po et 36 po
  - Largeurs de 60 po, 66 po et 72 po
  - Hauteur de 29 po
- Options de découpe :
  - Passe-fils rond District au centre, à l'arrière
  - Découpe rectangulaire upStage au centre, à l'arrière (passe-fils non compris devant être commandé dans le catalogue upStage)
- Styles de chant :
  - Émoussé double
  - Découpé
  - Plat

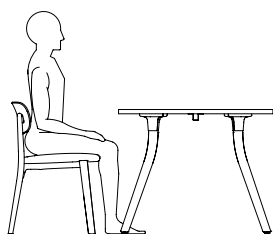

Table de cantine pour aménagements District et upStage – hauteur bar (ZNTCB)

- Formats :
  - Profondeurs de 30 po et 36 po
  - Largeurs de 60 po, 66 po et 72 po
  - Hauteur de 42 po
- Options de découpe :
  - Passe-fils rond District au centre, à l'arrière
  - Découpe rectangulaire upStage au centre, à l'arrière (passe-fils non compris devant être commandé dans le catalogue upStage)
- Styles de chant :
  - Émoussé double
  - Découpé
  - Plat
- En option :
  - Découpe pour chargeur (ZNEPSA / ZNEPSB seulement)
  - Découpe pour accessoires électriques internationaux (module d'alimentation pour l'Amérique centrale et latine)

### hauteur de référence

Les tables de cantine pour aménagements District et upStage sont offertes en deux hauteurs convenant à différents styles de réunion : fauteuil de travail et bar.



Fauteuil de travail (29 po)

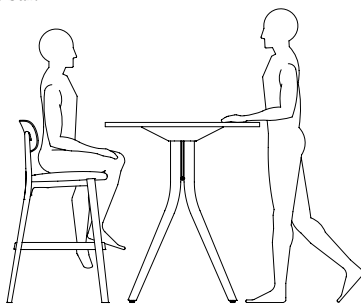

Bar (42 po)

## aperçu des écrans pour bord de bureau

Les écrans pour bord de bureau Zones se fixent aux surfaces de travail semi-supportées pour offrir de l'intimité en position assise.



- Matériaux : tissu ou bois.
- Modèles : droit ou de coin.



### Écran de coin pour bord de bureau – tissu (ZNDCF)

- Formats :
  - Largeurs de 20 po, 29 po, 35 po et 41 po
  - Profondeur de 20 po
  - Hauteur de 19 po (hauteur de référence de 42 po)
- Options :
  - Tissu sans fentes

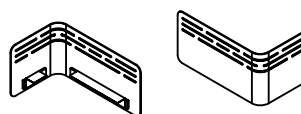

### Écran de coin pour bord de bureau – bois (ZNDCW)

- Formats :
  - Largeurs de 20 po, 29 po, 35 po et 41 po
  - Profondeur de 20 po
  - Hauteur de 19 po (hauteur de référence de 42 po)
- Options :
  - Bois avec fentes
  - Bois sans fentes

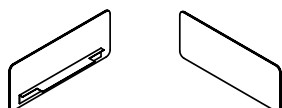

### Écran droit pour bord de bureau – tissu (ZNDSF)

- Formats :
  - Largeurs de 36 po, 42 po, 48 po, 54 po et 60 po
  - Hauteur de 19 po (hauteur de référence de 42 po)
- Options :
  - Tissu sans fentes

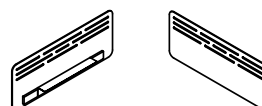

### Écran droit pour bord de bureau – bois (ZNDSW)

- Formats :
  - Largeurs de 36 po, 42 po, 48 po, 54 po et 60 po
  - Hauteur de 19 po (hauteur de référence de 42 po)
- Options :
  - Bois avec fentes
  - Bois sans fentes

## finitions pour l'intégration aux postes de travail

Voici les finitions dans lesquelles sont offerts les produits Zones pour District et upStage.

Écran droit ou de coin pour bord de bureau :

**Bois**

- Stratifié vertical Zones

**Tissu**

- Tissu pour panneaux :  
Catégories 1, 2, 3, 4, 5, 7



**Surface de travail :**

- Stratifié Foundation Zones

- Stratifié de catégorie 2

- Placage de bois Zones

**Supports :**

**Pieds en bois**

- Natural Beech

- Greystone Beech

- Pecan Beech

### surface de travail

Stratifié haute pression

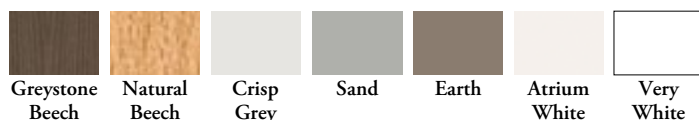

### surface de travail (suite)

Placage



### écran

Bois



### supports

Pieds en bois



# aménagements avec écrans pour bord de bureau

Il importe de tenir compte de ce qui suit dans les aménagements comportant des écrans pour bord de bureau.

## écrans droits pour bord de bureau

Ces écrans se fixent aux surfaces de travail semi-supportées pour District et upStage ou aux tables autoportantes.

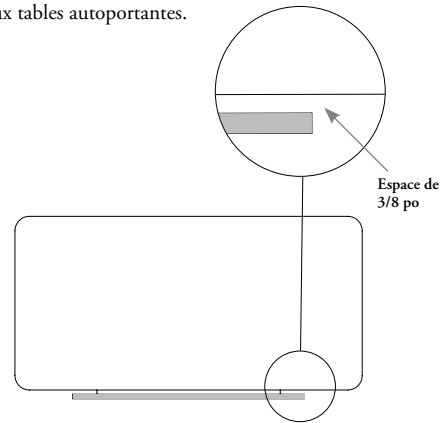
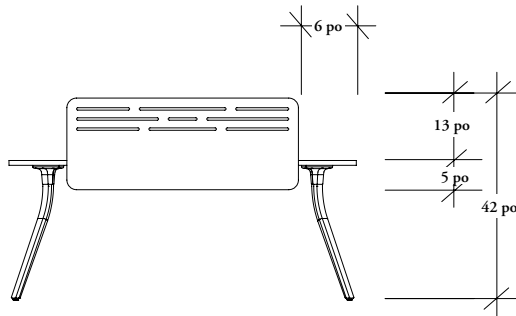

- Hauteur de référence de 42 po (le bord inférieur est à 5 po sous la surface de travail).
- Il est recommandé d'installer l'écran à 6 po en retrait chaque côté de la surface de travail pour éviter toute interférence avec les ferrures des pieds.

- Il y a un espace de 3/8 po entre l'écran et la surface de travail pour permettre le passage des câbles.

## écrans de coin pour bord de bureau

Ces écrans se fixent aux surfaces de travail semi-supportées ou aux bureaux autoportants.

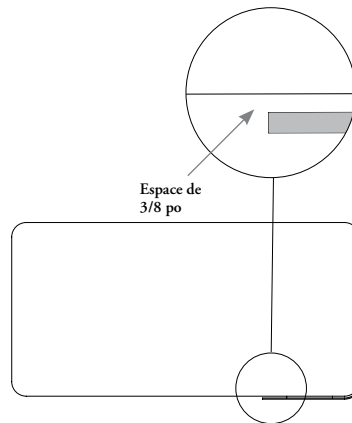
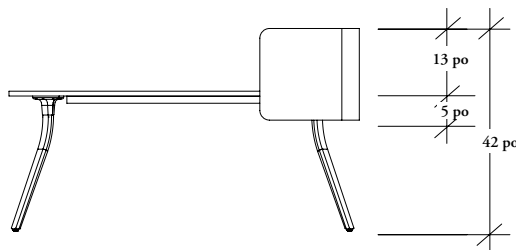

- Hauteur de référence de 42 po (le bord inférieur est à 5 po sous la surface de travail).
- Il est recommandé d'installer l'écran à 6 po en retrait chaque côté de la surface de travail pour éviter toute interférence avec les ferrures des pieds.

- Il y a un espace de 3/8 po entre l'écran et la surface de travail pour permettre le passage des câbles.

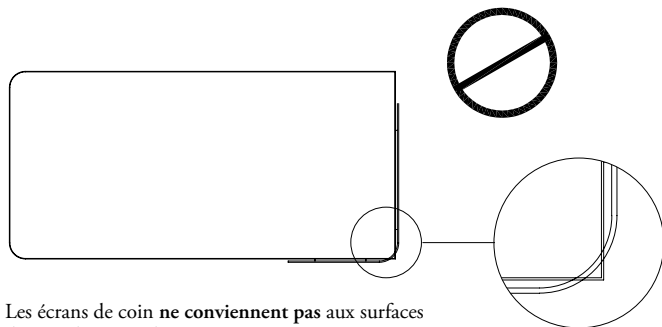

- Les écrans de coin **ne conviennent pas** aux surfaces de travail à coins droits.

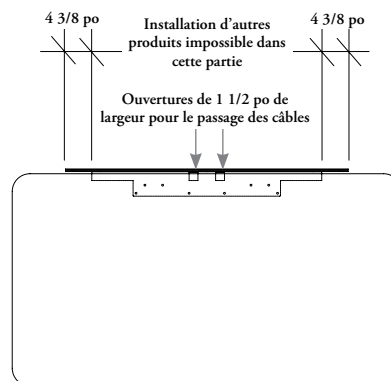

- La ferrure de montage de l'écran droit **empêche** l'installation d'autres produits pour bord de bureau. Il y a toutefois un espace de 4 3/8 po de chaque côté de la ferrure où il est possible de fixer d'autres produits.

## aperçu des écrans de table

L'écran de table Zones permet de délimiter l'espace pour assurer l'intimité et ainsi créer des environnements de travail individuels et collaboratifs efficaces. Il repose sur la table et peut être aisément repositionné.

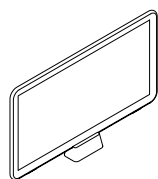
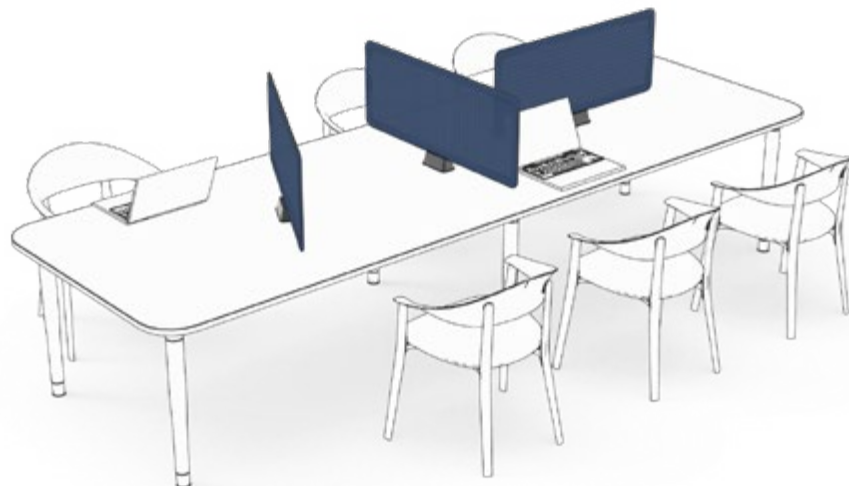

### Écran de table (ZNDST)

- Largeur : 30 po et 40 po
- Hauteur : 18 po (hauteur de référence de 47 po)
- Options :
  - Tissu Knit Linx
- Base moulée avec dessous en feutre
- Offert en tissu Knit Linx avec un cadre peint Foundation ou Mica

### Couleurs du tissu Knit Linx



Cool Grey

Pewter

Warm Grey

Shale

Citrine

Sage



Brook



Poppy



Apricot



Evergreen



Midnight

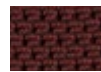

Pomegranate



# aménagements avec écrans de table

Il importe de tenir compte de ce qui suit dans les aménagements comportant des écrans de table.

## hauteurs de référence

L'écran de table fait 18 po de hauteur pour une hauteur de référence de 47 po.

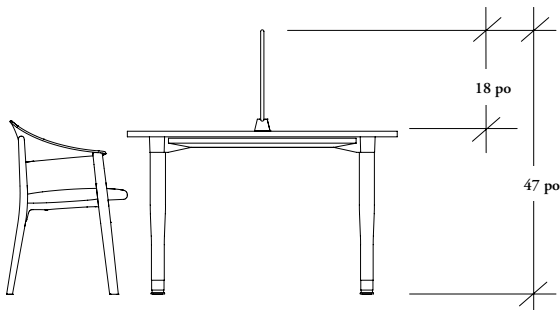

## usage recommandé

L'écran de table est conçu pour être déposé sur la surface de travail. Des idées d'aménagement d'espaces communs sont présentées ci-dessous.

### Aménagements latéraux

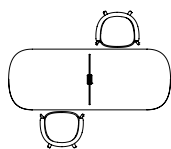
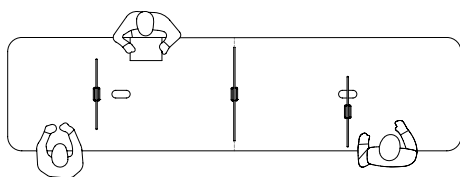

Écran de table de 30 po La  
Table de cantine rectangulaire  
36 po P x 96 po La

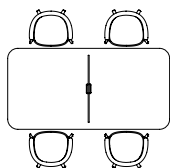

Écran de table de 40 po La  
Table de travail rectangulaire  
48 po P x 96 po La

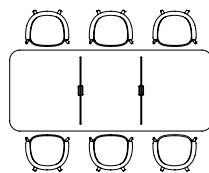

Écrans de table de 40 po La  
Table de travail rectangulaire  
48 po P x 120 po La

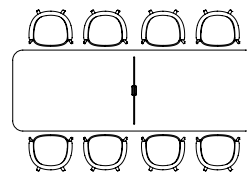

Écran de table de 40 po La  
Table de travail rectangulaire  
48 po P x 144 po La

## aménagements avec écrans de table (suite)

### Aménagements parallèles

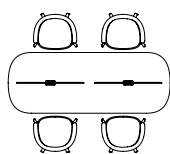
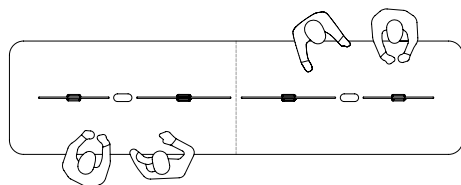

Écrans de table de 40 po La  
Table de cantine rectangulaire  
36 po P x 96 po La

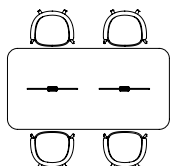

Écrans de table de 30 po La  
Table de travail rectangulaire  
48 po P x 96 po La

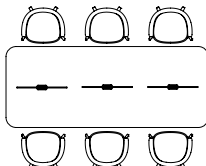

Écrans de table de 30 po La  
Table de travail rectangulaire  
48 po P x 120 po La

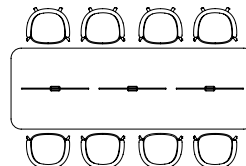

Écrans de table de 40 po La  
Table de travail rectangulaire  
48 po P x 144 po La

### Aménagements mixtes

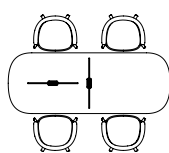
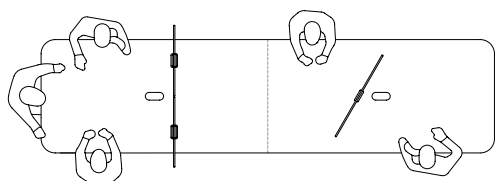

Écrans de table de 30 po La  
Table de cantine rectangulaire  
36 po P x 96 po La

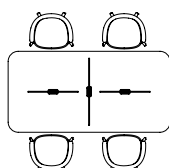

Écrans de table de 30 po La  
et de 40 po La  
Table de travail rectangulaire  
48 po P x 96 po La

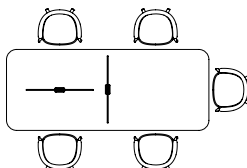

Écrans de table de 40 po La  
Table de travail rectangulaire  
48 po P x 120 po La

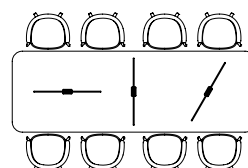

Écrans de table de 40 po La  
Table de travail rectangulaire  
48 po P x 144 po La



## Z N W S U

### Surface de travail semi-supportée pour upStage

De par sa taille et sa forme, la surface de travail semi-supportée pour upStage est conçue spécialement afin d'être installée, au moyen d'un ensemble de supports pour surface de travail semi-supportée (ZNWSK), dans un aménagement upStage, auquel elle apporte l'apparence raffinée propre à sa gamme.

#### ÉLÉMENT COMPRIS

Une surface de travail.

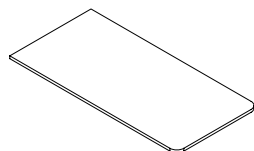

#### OPTIONS

Profondeur	Largeur (intervalles de 1 po)	Découpe	Coins arrondis	Orientation	Finition de la surface de travail	Style du chant	Finition des garnitures de chants
24, 30, 36	46 à 70	<b>N</b> Aucune <b>U</b> Découpe upStage	<b>2</b> Deux <b>4</b> Quatre	<b>L</b> Gauche <b>R</b> Droite	Stratifié pour surface de travail Zones Stratifié de catégorie 2 Placage de bois Zones	<b>8</b> Plat (stratifié) <b>9</b> Plat (placage de bois) <b>H</b> Découpé plein	Couleurs de garniture Zones

#### COMMANDE TYPE

ZNWSU 24	62	U	2	L	LW	8	4G
----------	----	---	---	---	----	---	----

Consulter la grille de prix à la page suivante.

Z N W S U

Surface de travail semi-supportée  
pour upStage (suite)

DIMENSIONS

PO / MM

PRIX

P	La	STRATIFIÉ FOUNDATION		STRATIFIÉ DE CATÉGORIE 2		PLACAGE DE BOIS ZONES	
		Chant plat	Chant déc. plein	Chant plat	Chant déc. plein	Chant plat	Chant déc. plein
24 / 610	46 / 1168	267	345	347	425	654	753
24 / 610	47 / 1198	268	346	348	426	664	761
24 / 610	48 / 1219	268	347	387	466	698	803
24 / 610	49 / 1244	349	450	469	570	705	812
24 / 610	50 / 1270	350	450	470	570	711	821
24 / 610	51 / 1295	350	451	470	571	720	828
24 / 610	52 / 1320	351	455	471	574	728	838
24 / 610	53 / 1346	353	456	472	575	735	848
24 / 610	54 / 1371	354	458	473	578	742	855
24 / 610	55 / 1397	354	461	473	580	752	863
24 / 610	56 / 1422	355	462	474	581	760	872
24 / 610	57 / 1448	355	463	474	582	766	880
24 / 610	58 / 1473	356	464	476	583	775	887
24 / 610	59 / 1499	357	465	477	585	783	897
24 / 610	60 / 1524	358	466	478	586	803	923
24 / 610	61 / 1549	358	469	508	618	811	931
24 / 610	62 / 1575	360	470	509	619	819	940
24 / 610	63 / 1600	361	471	510	621	827	948
24 / 610	64 / 1625	361	472	510	622	834	956
24 / 610	65 / 1651	362	473	512	623	842	966
24 / 610	66 / 1676	362	474	512	624	851	974
24 / 610	67 / 1702	367	476	516	625	857	983
24 / 610	68 / 1727	367	477	516	626	865	989
24 / 610	69 / 1753	369	478	519	628	873	1000
24 / 610	70 / 1778	369	480	519	630	882	1007
30 / 762	46 / 1168	292	375	392	474	747	860
30 / 762	47 / 1198	293	376	393	476	757	870
30 / 762	48 / 1219	293	377	400	484	777	897
30 / 762	49 / 1244	357	464	507	614	788	907
30 / 762	50 / 1270	358	465	508	615	796	915
30 / 762	51 / 1295	360	469	509	618	803	926
30 / 762	52 / 1320	361	470	510	619	812	936
30 / 762	53 / 1346	361	471	510	621	822	943
30 / 762	54 / 1371	362	472	512	622	829	954
30 / 762	55 / 1397	363	473	513	623	838	964
30 / 762	56 / 1422	367	474	516	624	848	973
30 / 762	57 / 1448	369	476	519	625	855	983
30 / 762	58 / 1473	369	477	519	626	864	992
30 / 762	59 / 1499	370	478	520	628	873	1002
30 / 762	60 / 1524	372	480	522	630	883	1012
30 / 762	61 / 1549	374	483	523	632	890	1020
30 / 762	62 / 1575	375	484	524	633	900	1030
30 / 762	63 / 1600	375	487	524	637	935	1074
30 / 762	64 / 1625	376	488	525	638	942	1085
30 / 762	65 / 1651	377	491	527	640	951	1093
30 / 762	66 / 1676	378	492	528	641	960	1103
30 / 762	67 / 1702	379	494	529	644	969	1114
30 / 762	68 / 1727	380	495	530	645	977	1121
30 / 762	69 / 1753	380	496	530	646	985	1131
30 / 762	70 / 1778	382	498	531	647	994	1141

Suite de la grille de prix à la page suivante.

## Z N W S U

### Surface de travail semi-supportée pour upStage (suite)

#### DIMENSIONS

PO / MM

#### PRIX

P	La	STRATIFIÉ FOUNDATION		STRATIFIÉ DE CATÉGORIE 2		PLACAGE DE BOIS ZONES	
		Chant plat	Chant déc. plein	Chant plat	Chant déc. plein	Chant plat	Chant déc. plein
36 / 914	46 / 1168	396	523	554	682	826	951
36 / 914	47 / 1198	399	524	558	683	835	962
36 / 914	48 / 1219	401	525	560	684	846	973
36 / 914	49 / 1244	558	734	757	934	855	983
36 / 914	50 / 1270	559	735	759	935	864	994
36 / 914	51 / 1295	560	738	760	937	876	1005
36 / 914	52 / 1320	561	739	761	938	909	1050
36 / 914	53 / 1346	563	740	762	940	918	1060
36 / 914	54 / 1371	564	742	763	942	929	1070
36 / 914	55 / 1397	565	746	764	945	938	1082
36 / 914	56 / 1422	566	747	766	947	948	1090
36 / 914	57 / 1448	568	749	768	949	958	1102
36 / 914	58 / 1473	571	752	770	951	967	1114
36 / 914	59 / 1499	572	753	771	952	976	1122
36 / 914	60 / 1524	573	756	773	956	985	1133
36 / 914	61 / 1549	573	757	872	1057	995	1145
36 / 914	62 / 1575	575	759	875	1058	1005	1155
36 / 914	63 / 1600	577	760	876	1059	1014	1166
36 / 914	64 / 1625	579	762	878	1061	1050	1210
36 / 914	65 / 1651	580	763	879	1063	1059	1220
36 / 914	66 / 1676	581	764	880	1064	1068	1232
36 / 914	67 / 1702	582	766	882	1065	1079	1241
36 / 914	68 / 1727	583	768	883	1067	1088	1254
36 / 914	69 / 1753	585	770	884	1070	1099	1263
36 / 914	70 / 1778	586	771	885	1071	1108	1274

Découpe upStage : ajouter 28 (passe-fils non compris)



## Z N W S D

### Surface de travail semi-supportée pour District

De par sa taille et sa forme, la surface de travail semi-supportée pour District est conçue spécialement afin d'être installée, au moyen d'un ensemble de supports pour surface de travail semi-supportée (ZNWSK), dans un aménagement District, auquel elle apporte l'apparence raffinée propre à sa gamme.

#### ÉLÉMENTS COMPRIS

Une surface de travail et un passe-fils (avec la découpe District optionnelle).

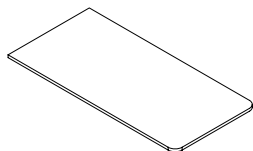

#### OPTIONS

Profondeur	Largeur (intervalles de 1 po)	Découpe	Coins arrondis	Orientation
24, 30, 36	48 - 72	<b>N</b> Aucune <b>D</b> Découpe District	<b>2</b> Deux <b>4</b> Quatre	<b>L</b> Gauche <b>R</b> Droite

#### COMMANDE TYPE

<b>ZNWSD 24</b>	<b>72</b>	<b>N</b>	<b>2</b>	<b>L</b>
-----------------	-----------	----------	----------	----------

#### OPTIONS (SUITE)

Finition de la surface de travail	Style du chant	Finition des garnitures de chants	Finition du passe-fils (Découpe District)
Stratifié pour surface de travail Zones Coloris uni Zones Placage de bois Zones	<b>8</b> Plat (stratifié) <b>9</b> Plat (placage de bois) <b>H</b> Découpé plein	Couleurs de garniture Zones	<b>Q</b> Storm White <b>P</b> Espresso <b>7</b> Platinum <b>V</b> Very White

#### COMMANDE TYPE (SUITE)

<b>LW</b>	<b>8</b>	<b>4G</b>	<b>V</b>
-----------	----------	-----------	----------

Consulter la grille de prix à la page suivante.



Z N W S D

Surface de travail semi-souterré pour District (suite)

DIMENSIONS

PO / MM

PRIX

P	La	STRATIFIÉ FOUNDATION		STRATIFIÉ DE CATÉGORIE 2		PLACAGE DE BOIS ZONES	
		Chant plat	Chant déc. plein	Chant plat	Chant déc. plein	Chant plat	Chant déc. plein
24 / 610	48 / 1219	268	347	348	427	698	803
24 / 610	49 / 1244	349	450	469	570	705	812
24 / 610	50 / 1270	350	450	470	570	711	821
24 / 610	51 / 1295	350	451	470	571	720	828
24 / 610	52 / 1320	351	455	471	574	728	838
24 / 610	53 / 1346	353	456	472	575	735	848
24 / 610	54 / 1371	354	458	473	578	742	855
24 / 610	55 / 1397	354	461	473	580	752	863
24 / 610	56 / 1422	355	462	474	581	760	872
24 / 610	57 / 1448	355	463	474	582	766	880
24 / 610	58 / 1473	356	464	476	583	775	887
24 / 610	59 / 1499	357	465	477	585	783	897
24 / 610	60 / 1524	358	466	478	586	803	923
24 / 610	61 / 1549	358	469	508	618	811	931
24 / 610	62 / 1575	360	470	509	619	819	940
24 / 610	63 / 1600	361	471	510	621	827	948
24 / 610	64 / 1625	361	472	510	622	834	956
24 / 610	65 / 1651	362	473	512	623	842	966
24 / 610	66 / 1676	362	474	512	624	851	974
24 / 610	67 / 1702	367	476	516	625	857	983
24 / 610	68 / 1727	367	477	516	626	865	989
24 / 610	69 / 1753	369	478	519	628	873	1000
24 / 610	70 / 1778	369	480	519	630	882	1007
24 / 610	71 / 1803	370	480	520	630	889	1015
24 / 610	72 / 1829	372	483	522	632	897	1025
30 / 762	48 / 1219	293	377	400	484	777	897
30 / 762	49 / 1244	357	464	507	614	788	907
30 / 762	50 / 1270	358	465	508	615	796	915
30 / 762	51 / 1295	360	469	509	618	803	926
30 / 762	52 / 1320	361	470	510	619	812	936
30 / 762	53 / 1346	361	471	510	621	822	943
30 / 762	54 / 1371	362	472	512	622	829	954
30 / 762	55 / 1397	363	473	513	623	838	964
30 / 762	56 / 1422	367	474	516	624	848	973
30 / 762	57 / 1448	369	476	519	625	855	983
30 / 762	58 / 1473	369	477	519	626	864	992
30 / 762	59 / 1499	370	478	520	628	873	1002
30 / 762	60 / 1524	372	480	522	630	883	1012
30 / 762	61 / 1549	374	483	523	632	890	1020
30 / 762	62 / 1575	375	484	524	633	900	1030
30 / 762	63 / 1600	375	487	524	637	935	1074
30 / 762	64 / 1625	376	488	525	638	942	1085
30 / 762	65 / 1651	377	491	527	640	951	1093
30 / 762	66 / 1676	378	492	528	641	960	1103
30 / 762	67 / 1702	379	494	529	644	969	1114
30 / 762	68 / 1727	380	495	530	645	977	1121
30 / 762	69 / 1753	380	496	530	646	985	1131
30 / 762	70 / 1778	382	498	531	647	994	1141
24 / 610	71 / 1803	383	500	532	650	1002	1151
24 / 610	72 / 1829	383	501	532	651	1012	1160

Suite de la grille de prix à la page suivante.

## Z N W S D

### Surface de travail semi-supportée pour District (suite)

#### DIMENSIONS

PO / MM

#### PRIX

DIMENSIONS		STRATIFIÉ FOUNDATION		STRATIFIÉ DE CATÉGORIE 2		PLACAGE DE BOIS ZONES	
P	La	Chant plat	Chant déc. plein	Chant plat	Chant déc. plein	Chant plat	Chant déc. plein
36 / 914	48 / 1219	401	525	601	725	846	973
36 / 914	49 / 1244	558	734	757	934	855	983
36 / 914	50 / 1270	559	735	759	935	864	994
36 / 914	51 / 1295	560	738	760	937	876	1005
36 / 914	52 / 1320	561	739	761	938	909	1050
36 / 914	53 / 1346	563	740	762	940	918	1060
36 / 914	54 / 1371	564	742	763	942	929	1070
36 / 914	55 / 1397	565	746	764	945	938	1082
36 / 914	56 / 1422	566	747	766	947	948	1090
36 / 914	57 / 1448	568	749	768	949	958	1102
36 / 914	58 / 1473	571	752	770	951	967	1114
36 / 914	59 / 1499	572	753	771	952	976	1122
36 / 914	60 / 1524	573	756	773	956	985	1133
36 / 914	61 / 1549	573	757	872	1057	995	1145
36 / 914	62 / 1575	575	759	875	1058	1005	1155
36 / 914	63 / 1600	577	760	876	1059	1014	1166
36 / 914	64 / 1625	579	762	878	1061	1050	1210
36 / 914	65 / 1651	580	763	879	1063	1059	1220
36 / 914	66 / 1676	581	764	880	1064	1068	1232
36 / 914	67 / 1702	582	766	882	1065	1079	1241
36 / 914	68 / 1727	583	768	883	1067	1088	1254
36 / 914	69 / 1753	585	770	884	1070	1099	1263
36 / 914	70 / 1778	586	771	885	1071	1108	1274
24 / 610	71 / 1803	587	775	886	1074	1116	1285
24 / 610	72 / 1829	587	776	886	1075	1128	1295

If District Cut-Out is specified, add 80 (Comes with District Grommet)



## Z N W S K

### Ensemble de supports pour surface de travail semi-supportée

L'ensemble de supports doit être commandé avec une surface de travail semi-supportée pour upStage ou District (ZNWSD ou ZNWSU). Il est essentiel pour intégrer l'apparence de la gamme Zones dans ces aménagements.

#### ÉLÉMENTS COMPRIS

Deux pieds avec patins de nivellement et quincaillerie de montage.

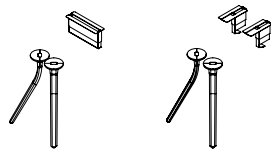

District

upStage

#### OPTIONS

Style	Finition des pieds en bois	Finition peinte du cadre
D District	BR Greystone Beech	24 Greystone
U upStage	BS Natural Beech	25 Crisp Grey
	DC Pecan Beech	27 Sand

#### COMMANDE TYPE

ZNWSK D	BR	24
---------	----	----

#### PRIX

396

Le profilé de renforcement ajoute de la rigidité aux surfaces de travail semi-supportées pour upStage ou District.

**Z N W R C**

**ÉLÉMENTS COMPRIS**

Un profilé de renforcement et quincaillerie de fixation.

**Profilé de renforcement pour surface de travail**

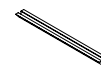

**OPTIONS**

Largeur

60, 66

**COMMANDE TYPE**

**ZNWRC 54**

**DIMENSIONS  
PO / MM**

**PRIX**

La
60 / 1524
66 / 1676

31
34

## ZNTCT

### Table de cantine pour aménagements District et upStage – hauteur fauteuil de travail

Offrant l'aspect et les caractéristiques de la gamme Zones, la table de cantine hauteur fauteuil de travail est une table de travail qui convient parfaitement aux postes de travail District et upStage. Elle permet de combiner le meilleur des deux mondes : le raffinement et le style de Zones avec la robustesse et la fonctionnalité de District ou d'upStage.

#### ÉLÉMENTS COMPRIS

Une surface de travail, quatre pieds avec patins de nivellement, profilé de renforcement, quincaillerie de montage et passe-fils (option D).

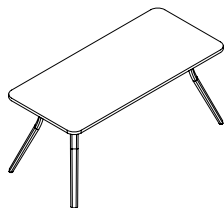

#### OPTIONS

Profondeur	Largeur	Découpe	Finition de la surface de travail
24, 30, 36	60, 66, 72	<b>N</b> Aucune <b>U</b> Découpe upStage <b>D</b> Découpe District (passe-fils compris)	Stratifié pour surface de travail Zones Coloris uni Zones Placage de bois Zones

#### COMMANDE TYPE

<b>ZNTCT 30</b>	<b>66</b>	<b>N</b>	<b>2T</b>
-----------------	-----------	----------	-----------

#### OPTIONS (SUITE)

Style du chant	Finition des garnitures de chants	Finition des pieds en bois	Finition peinte du cadre	Finition du passe-fils (découpe District)
<b>8</b> Plat (stratifié)	Couleurs de garniture Zones	<b>BR</b> Greystone Beech	<b>24</b> Greystone	<b>Q</b> Storm White
<b>9</b> Plat (placage de bois)		<b>BS</b> Natural Beech	<b>25</b> Crisp Grey	<b>P</b> Espresso
<b>H</b> Découpé plein		<b>DC</b> Pecan Beech	<b>27</b> Sand	<b>7</b> Platinum <b>V</b> Very White

#### COMMANDE TYPE (SUITE)

<b>8</b>	<b>4G</b>	<b>BR</b>	<b>24</b>	<b>V</b>
----------	-----------	-----------	-----------	----------

Consulter la grille de prix à la page suivante.

Z N T C T

**Table de cantine pour aménagements  
District et upStage – hauteur  
fauteuil de travail (suite)**

**DIMENSIONS**

**PO / MM**

**PRIX**

DIMENSIONS		STRATIFIÉ FOUNDATION		STRATIFIÉ DE CATÉGORIE 2		PLACAGE DE BOIS ZONES	
P	La	Chant plat	Chant déc. plein	Chant plat	Chant déc. plein	Chant plat	Chant déc. plein
24 / 610	60 / 1524	931	994	1051	1114	1559	1617
24 / 610	66 / 1676	938	1001	1088	1151	1625	1689
24 / 610	72 / 1829	949	1012	1099	1161	1702	1771
30 / 762	60 / 1524	937	1000	1087	1150	1713	1785
30 / 762	66 / 1676	943	1007	1093	1157	1781	1858
30 / 762	72 / 1829	955	1018	1104	1168	1859	1938
36 / 914	60 / 1524	1141	1217	1341	1416	1848	1931
36 / 914	66 / 1676	1147	1225	1447	1524	1928	2016
36 / 914	72 / 1829	1159	1237	1458	1536	2014	2107

Découpe District : ajouter 80 (passe-fils compris)

Découpe upStage : ajouter 28 (passe-fils non compris)

# intégration aux postes de travail

## Z N T C B

### Table de cantine pour aménagements District et upStage – hauteur bar

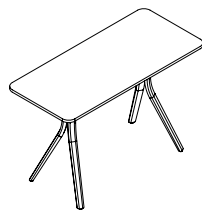

Offrant l'aspect et les caractéristiques de la gamme Zones, la table de cantine hauteur bar est une table de travail qui convient parfaitement aux postes de travail District et upStage. Elle permet de combiner le meilleur des deux mondes : le raffinement et le style de Zones avec la robustesse et la fonctionnalité de District ou d'upStage.

#### ÉLÉMENTS COMPRIS

Une surface de travail, quatre pieds avec patins de nivellement, ferrures et quincaillerie de montage, un ensemble de couvercles pour dessous de surface et un ensemble de barre de retenue.

#### REMARQUE

La découpe pour accessoires électriques internationaux (T) peut accueillir quatre prises.

#### OPTIONS

Profondeur	Largeur	Découpe	Finition du dessus de table	Style du chant	Finition des garnitures de chants	Finition des pieds en bois	Finition peinte du cadre
30, 36	60, 66, 72	<b>N</b> Aucune <b>Y</b> Une découpe au centre <b>T</b> Découpe pour accessoires électriques internationaux	Stratifié Foundation Zones Stratifié de catégorie 2 Placage de bois Zones	<b>8</b> Plat (stratifié) <b>9</b> Plat (placage de bois) <b>H</b> Découpé plein	Couleurs de garniture Zones	<b>BR</b> Greystone Beech <b>BS</b> Natural Beech <b>DC</b> Pecan Beech	<b>24</b> Greystone <b>25</b> Crisp Grey <b>27</b> Sand

#### COMMANDE TYPE

ZNTCB 36	72	N	2T	H	4G	BR	24
----------	----	---	----	---	----	----	----

#### DIMENSIONS

PO / MM

P	La
30 / 762	60 / 1524
30 / 762	66 / 1676
30 / 762	72 / 1829
36 / 914	60 / 1524
36 / 914	66 / 1676
36 / 914	72 / 1829

#### PRIX

STRATIFIÉ FOUNDATION		STRATIFIÉ DE CATÉGORIE 2		PLACAGE DE BOIS ZONES	
Chant plat	Chant déc. plein	Chant plat	Chant déc. plein	Chant plat	Chant déc. plein
1246	1329	1395	1479	1329	2216
1263	1347	1413	1496	1355	2293
1279	1364	1429	1514	1380	2380
1429	1523	1629	1723	1443	2354
1444	1542	1743	1841	1471	2448
1462	1560	1761	1859	1500	2540

Découpe : ajouter 28





## Z N D C F

### Écran de coin pour bord de bureau – tissu

L'écran de coin pour bord de bureau – tissu assure l'intimité et ajoute une touche domestique et décontractée aux postes de travail.

#### ÉLÉMENT COMPRIS

Un écran de coin avec ferrures de montage préassemblées.

#### REMARQUE

Les tissus pour panneaux et de recouvrement compatibles seront installés dans le sens de la chaîne. Consulter le *guide du programme des tissus de Teknion*.

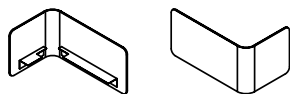

#### OPTIONS

Hauteur	Profondeur	Largeur	Orientation	Finition de l'écran	Finition des ferrures
42	20	20, 29, 35, 41	L Gauche R Droite	Tissu pour panneaux Tissu de recouvrement	24 Greystone 25 Crisp Grey 27 Sand

#### COMMANDE TYPE

<b>ZNDCF 42</b>	<b>20</b>	<b>29</b>	<b>R</b>	<b>E380</b>	<b>24</b>
-----------------	-----------	-----------	----------	-------------	-----------

#### DIMENSIONS PO / MM

H	P	La
42 / 1067	20 / 508	20 / 508
42 / 1067	20 / 508	29 / 737
42 / 1067	20 / 508	35 / 889
42 / 1067	20 / 508	41 / 1041

#### PRIX

TISSU POUR PANNEAUX								TISSU DE RECOUVREMENT											
TFC/ Cat. A	Cat. 1	Cat. 2	Cat. 3	Cat. 4	Cat. 5	Cat. 6	Cat. 7	TFC/ Cat. 1	Cat. 2	Cat. 3	Cat. 4	Cat. 5	Cat. 6	Cat. 7	Cat. 8	Cat. 9	Cat. 10		
516	516	516	551	580	600	624		506	520	551	561	586	600	615	646	677	690		
556	563	573	611	641	665	688		563	573	611	622	650	668	682	715	753	766		
587	600	607	648	682	706	748		593	607	648	660	689	709	728	766	803	821		
630	660	675	720	759	783	813		660	675	720	732	766	788	806	848	889	907		

L'écran de coin pour bord de bureau – bois assure l'intimité et ajoute une touche domestique aux postes de travail District ou upStage. Il peut être doté ou non de fentes selon le degré d'intimité souhaité.

**Z N D C W**

**Écran de coin pour bord de bureau – bois**

**ÉLÉMENT COMPRIS**

Un écran de coin avec ferrures de montage préassemblées.

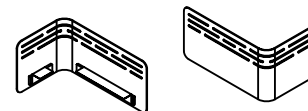

**OPTIONS**

Hauteur	Profondeur	Largeur	Fentes	Orientation	Finition de l'écran	Finition des ferrures
42	20	20, 29, 35, 41	N Sans fentes Y Avec fentes	L Gauche R Droite	Stratifié vertical Zones	24 Greystone 25 Crisp Grey 27 Sand

**COMMANDE TYPE**

ZNDCW 42	20	29	Y	R	2T	24
----------	----	----	---	---	----	----

**DIMENSIONS  
PO / MM**

H	P	La
42 / 1067	20 / 508	20 / 508
42 / 1067	20 / 508	29 / 737
42 / 1067	20 / 508	35 / 889
42 / 1067	20 / 508	41 / 1041

**PRIX**

**SANS FENTES**

631
668
695
720

**AVEC FENTES**

42 / 1067	20 / 508	20 / 508
42 / 1067	20 / 508	29 / 737
42 / 1067	20 / 508	35 / 889
42 / 1067	20 / 508	41 / 1041

738
775
800
827

## Z N D S F

### Écran droit pour bord de bureau – tissu

L'écran droit pour bord de bureau – tissu assure l'intimité et ajoute une touche domestique et décontractée aux postes de travail.

#### ÉLÉMENT COMPRIS

Un écran droit avec ferrures de montage préassemblées.

#### REMARQUE

Les tissus pour panneaux et de recouvrement compatibles seront installés dans le sens de la chaîne. Consulter le *guide du programme des tissus de Teknion*.

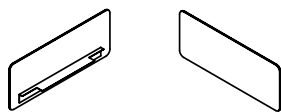

#### OPTIONS

Hauteur	Largeur	Finition de l'écran	Finition des ferrures
42	36, 42, 48, 54, 60	Tissu pour panneaux Tissu de recouvrement	24 Greystone 25 Crisp Grey 27 Sand

#### COMMANDE TYPE

ZNDSF 42	42	E380	24
----------	----	------	----

#### DIMENSIONS PO / MM

H	P	La
42 / 1067	36 / 914	
42 / 1067	42 / 1067	
42 / 1067	48 / 1219	
42 / 1067	54 / 1372	
42 / 1067	60 / 1524	

#### PRIX

TISSU POUR PANNEAUX								TISSU DE RECOUVREMENT											
TFC/								TFC/											
Cat. A	Cat. 1	Cat. 2	Cat. 3	Cat. 4	Cat. 5	Cat. 7		Cat. 1	Cat. 2	Cat. 3	Cat. 4	Cat. 5	Cat. 6	Cat. 7	Cat. 8	Cat. 9	Cat. 10		
438	443	450	478	501	516	535		441	450	478	499	492	513	535	557	585	594		
476	480	492	522	546	565	587		477	492	522	543	527	557	587	614	641	654		
516	525	534	566	595	619	643		516	534	566	594	585	614	643	670	756	762		
551	557	568	606	638	664	689		552	568	606	635	609	648	689	720	715	770		
611	619	631	676	710	734	764		614	631	676	705	690	728	764	796	836	855		

L'écran droit pour bord de bureau – bois assure l'intimité et ajoute une touche domestique aux postes de travail District ou upStage. Il peut être doté ou non de fentes selon le degré d'intimité souhaité.

**ÉLÉMENT COMPRIS**

Un écran droit avec ferrures de montage préassemblées.

**Z N D S W**  
**Écran droit pour bord de bureau**  
**– bois**

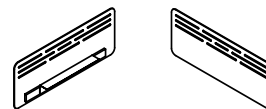

**OPTIONS**

Hauteur	Largeur	Fentes	Finition de l'écran	Finition des ferrures
42	36, 42, 48, 54, 60	N Sans fentes Y Avec fentes	Stratifié vertical Zones	24 Greystone 25 Crisp Grey 27 Sand

**COMMANDE TYPE**

<b>ZNDSW 42</b>	<b>36</b>	<b>T</b>	<b>2T</b>	<b>24</b>
-----------------	-----------	----------	-----------	-----------

**DIMENSIONS**  
**PO / MM**

H	La
42 / 1067	36 / 914
42 / 1067	42 / 1067
42 / 1067	48 / 1219
42 / 1067	54 / 1372
42 / 1067	60 / 1524

**PRIX**

**SANS FENTES**

434
463
487
513
536

**AVEC FENTES**

42 / 1067	36 / 914	508
42 / 1067	42 / 1067	538
42 / 1067	48 / 1219	564
42 / 1067	54 / 1372	590
42 / 1067	60 / 1524	615

## ZNDST

### Écran de table

L'écran de table permet de délimiter l'espace de différentes façons pour adapter le degré d'intimité et ainsi créer des environnements de travail individuels et collaboratifs efficaces. Il repose sur la table et peut être aisément repositionné.

#### ÉLÉMENT COMPRIS

Un écran de table.

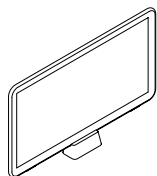

#### OPTIONS

Hauteur	Largeur	Couleur du tissu Knit Linx	Finition de la base
47	30, 40	<b>K440</b> Cool Grey <b>K441</b> Pewter <b>K442</b> Warm Grey <b>K443</b> Shale <b>K444</b> Citrine <b>K445</b> Sage <b>K446</b> Brook <b>K447</b> Poppy <b>K448</b> Apricot <b>K449</b> Evergreen <b>K450</b> Midnight <b>K451</b> Pomegranate	Foundation Mica

#### COMMANDE TYPE

<b>ZNDST 47</b>	<b>40</b>	<b>K444</b>	<b>74</b>
-----------------	-----------	-------------	-----------

#### DIMENSIONS PO / MM

H	La
47 / 1194	30 / 762
47 / 1194	40 / 1016

#### PRIX

Foundation	Mica
327	340
349	360



fauteuils modulaires  
zones



## tableau d'ensemble

**ZNQB Banc droit recouvert Zones sans dossier**

Page 480

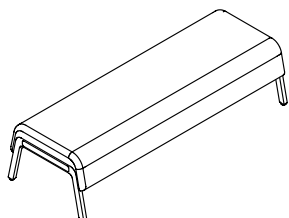

**ZNQC Banc droit recouvert Zones à dossier bas**

Page 484

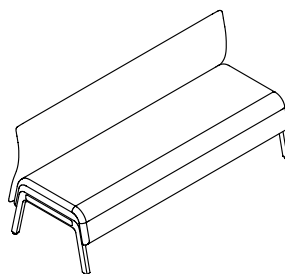

**ZNQD Banc droit recouvert Zones à dossier haut**

Page 488

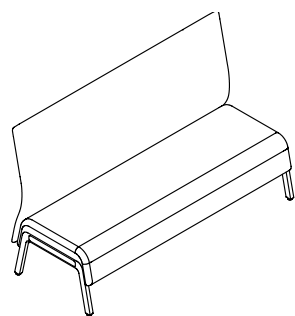

**ZNQE Banc concave à 30° Zones sans dossier**

Page 492

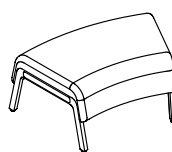

**ZNQF Banc concave à 30° Zones à dossier bas**

Page 493

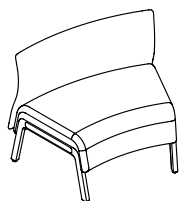

**ZNQG Banc concave à 30° Zones à dossier haut**

Page 494

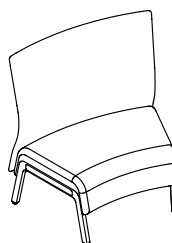

**ZNQH Banc concave à 60° Zones sans dossier**

Page 498

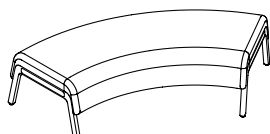

**ZNQI Banc concave à 60° Zones à dossier bas**

Page 499

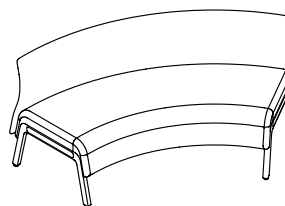

## tableau d'ensemble

**ZNQJ Banc concave à 60° Zones à dossier haut**

Page 500

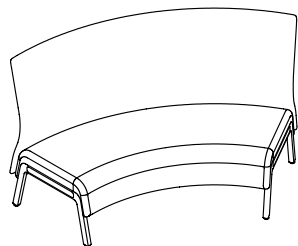

**ZNQL Banc concave à 90° Zones à dossier bas**

Page 504

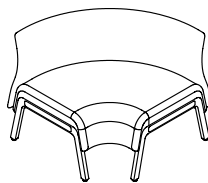

**ZNQM Banc concave à 90° Zones à dossier haut**

Page 505

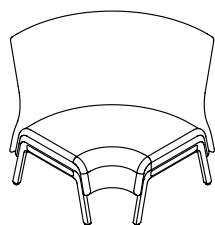

**ZNQP Coussin Zones**

Page 507

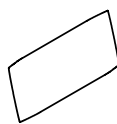

**ZNQR Capuchons d'extrémité de banc Zones (ensemble de 2)**

Page 509

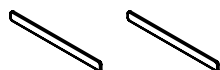

**ZNQS Tablette complémentaire Zones**

Page 515



**ZNQT Table de centre Zones**

Page 517

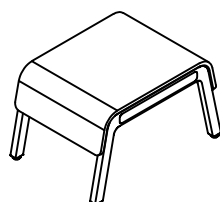

**ZNQU Table d'extrémité Zones**

Page 519

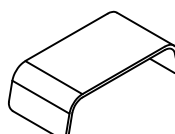

## tableau d'ensemble

**ZNQW Appuie-bras Zones**

Page 521

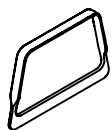

**ZNSQ Module cubique d'alimentation Zones**

Page 524

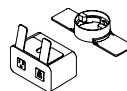

## comprendre les fauteuils modulaires zones

La collection de fauteuils modulaires Zones comprend un ensemble complet et cohésif de bancs recouverts, de tables et d'accessoires conçus pour créer un style décontracté aux notes résidentielles, mais adapté aux exigences du milieu commercial.

- Les fauteuils modulaires sont proportionnés de sorte à répondre aux besoins grandissants du marché nord-américain et aux normes ANSI/BIFMA, essais à l'appui.
- Tous les tissus de recouvrement standard sont appliqués dans le sens de la trame. (Pour en savoir plus, voir les directives relatives au sens du tissu à la section *Tissus, finitions et matériaux.*)



### bancs recouverts

Les bancs droits et incurvés sont conçus pour aller au-delà des exigences traditionnelles en matière de fauteuils.

- Le profil incurvé crée une ambiance domestique décontractée tout en supportant bien le dos.
- Les bancs ont un maximum de trois places.
- La taille des bancs est basée sur un module de 24 po de largeur pour faciliter l'aménagement efficace des espaces architecturaux.
- Les bancs sont offerts sans dossier ou avec dossier bas ou haut, chacun offrant différents degrés de soutien et d'intimité.
- Un module cubique d'alimentation qui s'installe sous le siège est offert en option.



### tables et tablettes

Les tables et tablettes augmentent la fonctionnalité des fauteuils modulaires.

- Les tables de centre avec lampes optionnelles offrent une surface intégrée dont le profil s'agence à la courbe des bancs recouverts.
- Les tables d'extrémité se fixent en porte-à-faux au bout d'un ensemble de bancs.
- Les tablettes complémentaires se fixent au-dessus du siège et conviennent à une utilisation individuelle ou partagée.
- Les tables étroites ont le format parfait pour être installées derrière les bancs et fournir une surface surélevée dans un aménagement comportant des tables de différentes hauteurs.



### accessoires

Les accessoires apportent la touche finale aux aménagements qui répondent aux besoins fonctionnels des utilisateurs tout en exprimant la vision du designer.

Options offertes

- Capuchons d'extrémité de banc
- Appuie-bras (d'extrémité et de centre)
- Coussins

# comprendre les fauteuils modulaires zones (suite)

Les produits suivants de la collection de fauteuils modulaires Zones se combinent ensemble ou à d'autres produits Zones.

- Leur conception en simplifie la commande et la vente tout en maximisant les possibilités d'aménagement.
- La collection est donc à la fois facile à comprendre et complète, ce qui la rend idéale tant pour les petits projets que pour ceux d'envergure.
- Les bancs sont offerts avec recouvrement unique ou duo.
- Deux options sont offertes pour les accessoires d'alimentation et de communication :
  - Les accessoires peuvent être installés à des endroits prédéterminés au moment de la commande.
  - Un module cubique d'alimentation peut être commandé séparément et installé sur place.

## bancs droits recouverts sans dossier



Banc droit recouvert sans dossier, deux places (ZNQB2NS)



Banc droit recouvert sans dossier, trois places (ZNQB3NS)

## bancs droits recouverts à dossier bas



Banc droit recouvert à dossier bas, deux places (ZNQC2NS)



Banc droit recouvert à dossier bas, trois places (ZNQC3NS)

## bancs droits recouverts à dossier haut



Banc droit recouvert à dossier haut, deux places (ZNQD2NS)



Banc droit recouvert à dossier haut, trois places (ZNQD3NS)

## bancs concaves à 30°



Banc concave à 30° sans dossier (ZNQENS)



Banc concave à 30° à dossier bas (ZNQFNS)



Banc concave à 30° à dossier haut (ZNQGNS)

## bancs concaves à 60°



Banc concave à 60° sans dossier (ZNQHNS)



Banc concave à 60° à dossier bas (ZNQINS)



Banc concave à 60° à dossier haut (ZNQJNS)

## Bancs concaves à 90°



Banc concave à 90° à dossier bas (ZNQLS)



Banc concave à 90° à dossier haut (ZNQMS)

## tables et tablettes



Tablette complémentaire individuelle d'extrémité (ZNQSE)



Tablette complémentaire individuelle de centre (ZNQSM)



Tablette complémentaire partagée de centre (ZNQSS)



Table de centre sans découpe (ZNQTN)



Table de centre avec découpe pour lampe (ZNQTY)



Table d'extrémité (ZNQU)

## accessoires



Capuchons d'extrémité de banc (ensemble de 2) (commandés séparément) (ZNQR)



Appuie-bras d'extrémité (ZNQWE)



Appuie-bras de centre (ZNQWM)



Module cubique d'alimentation (ZNSQ)



Coussin (ZNQPR)

## comprendre les fauteuils modulaires zones (suite)

Les fauteuils modulaires Zones offrent une infinité de possibilités d'aménagement qui concordent avec les comportements et la disposition du mobilier dans les milieux de travail d'aujourd'hui.

- Un même aménagement peut être utilisé par plusieurs utilisateurs à différentes fins.
- Les besoins et les conditions au sein de l'espace aideront à déterminer la solution appropriée.

Voici les types d'espaces auxquels les fauteuils modulaires conviennent particulièrement bien.



### 1 coin repos

Les fauteuils modulaires Zones peuvent donner une touche résidentielle décontractée aux aires de réception et aux halls d'entrée conventionnels. Et tous les types d'établissements ont besoin d'un endroit où il est possible de s'asseoir et d'attendre ou de prendre une petite pause.



### 2 aire de collaboration avec outils numériques et analogiques

Les fauteuils modulaires Zones créent un espace contemporain et informel où les membres d'une équipe peuvent se rassembler pour assister à une présentation ou à une formation.



### 3 zone polyvalente

Les nouveaux espaces hybrides peuvent accueillir de petites réunions d'équipe hors d'une salle close ou servir d'espace commun où travailler ailleurs qu'à son bureau ainsi que d'aire de rencontre où discuter entre collègues.

## comprendre les fauteuils modulaires zones (suite)

Les fauteuils modulaires Zones poussent plus loin la capacité de faire « de petits ajouts et de grands changements » selon les besoins, les valeurs professionnelles, la marque et le style recherché.

- 1 coin repos
- 2 aire de collaboration avec outils numériques et analogiques
- 3 zone polyvalente

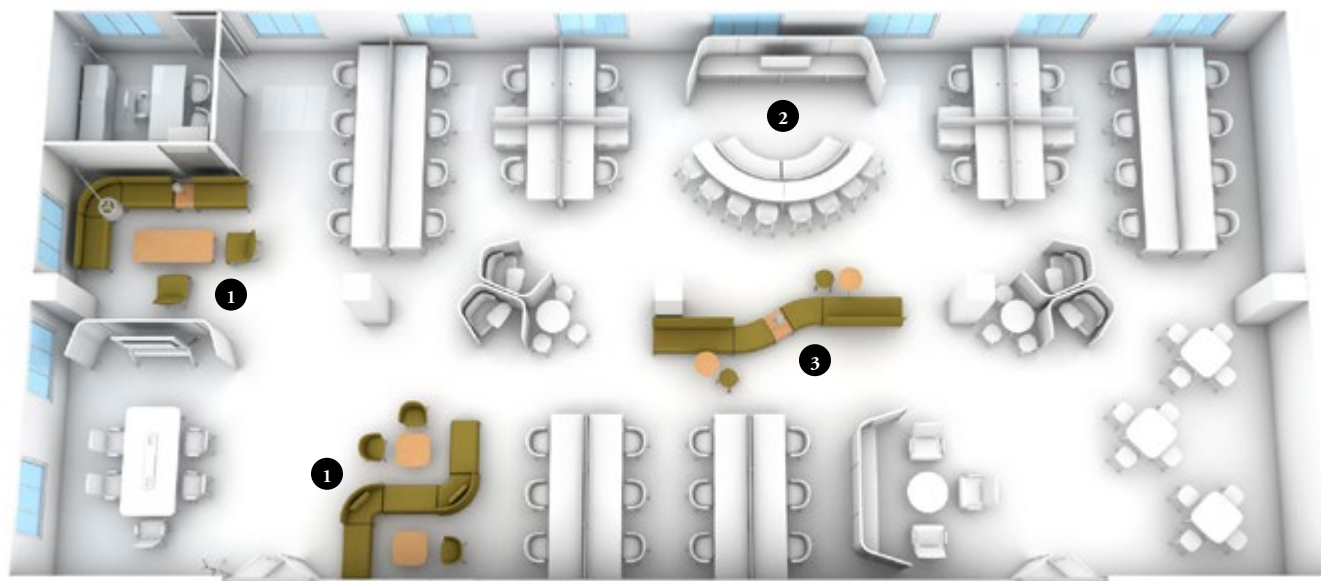

Pour élargir encore davantage les possibilités d'aménagement, il est possible d'ajouter individuellement des meubles tels que des fauteuils, des tables, des enceintes, des écrans et des lampes Zones.

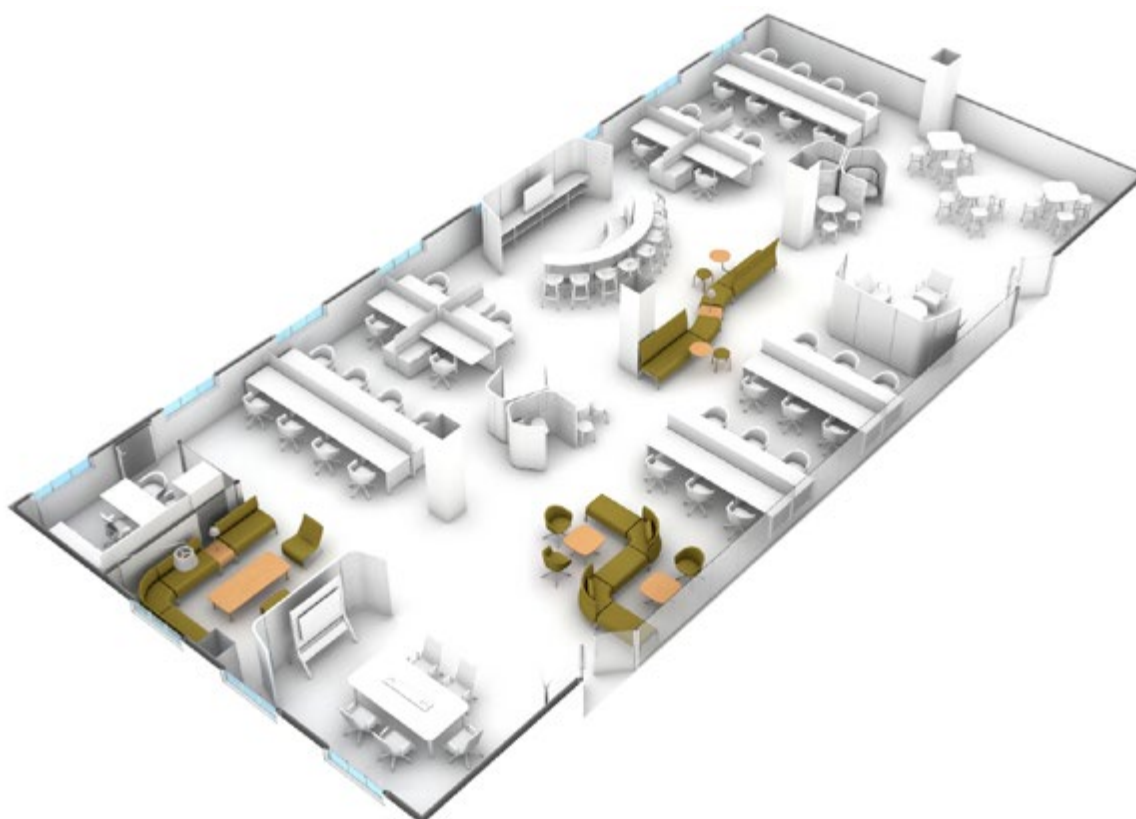



## aménagements avec fauteuils modulaires zones

**Il importe de tenir compte de ce qui suit dans les aménagements comportant des fauteuils modulaires Zones.**

Les bancs Zones sont offerts en différents modèles :

- Droit
- Concave à 30° ou à 60°
- Concave à 90°

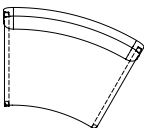
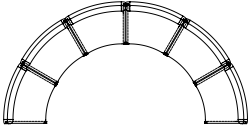
Voici quelques configurations types des bancs concaves à 30° et à 60°.

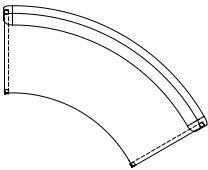
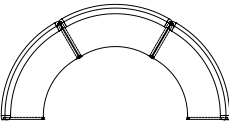
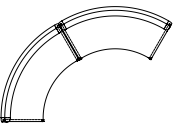
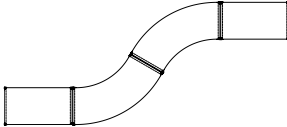
banc concave	demi-cercle	quart de cercle	serpentin
 <p>30°</p>	 <ul style="list-style-type: none"> <li>• Aire de 90 pi<sup>2</sup></li> <li>• Six bancs</li> </ul>	 <ul style="list-style-type: none"> <li>• Aire de 44 pi<sup>2</sup></li> <li>• Trois bancs</li> </ul>	 <ul style="list-style-type: none"> <li>• Aire de 50 pi<sup>2</sup></li> <li>• Quatre bancs</li> </ul>
 <p>60°</p>	 <ul style="list-style-type: none"> <li>• Aire de 90 pi<sup>2</sup></li> <li>• Trois bancs</li> </ul>	 <ul style="list-style-type: none"> <li>• Aire de 80 pi<sup>2</sup></li> <li>• Deux bancs</li> </ul>	 <ul style="list-style-type: none"> <li>• Aire de 120 pi<sup>2</sup></li> <li>• Quatre bancs</li> </ul>

Durant la planification, il importe de tenir compte du nombre de places de chaque banc. La capacité de poids pour chaque banc est calculée selon un poids maximal de 300 lb par personne (p. ex., la capacité pour un canapé correspond au poids total de trois personnes pesant chacune au plus 300 lb).

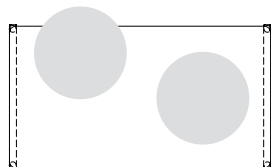

Banc droit recouvert sans dossier, deux places



Banc droit recouvert sans dossier, trois places

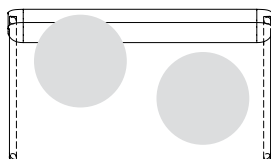

Banc droit recouvert, deux places



Banc droit recouvert, trois places

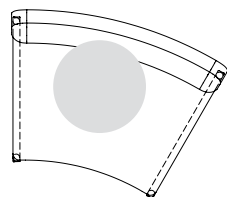

Banc concave à 30°

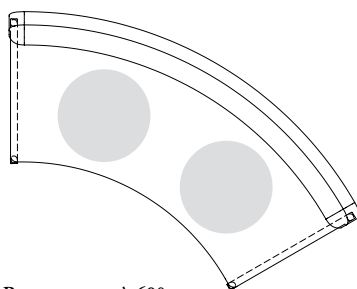

Banc concave à 60°

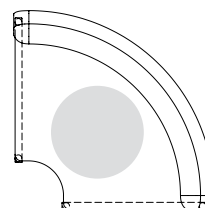

Banc concave à 90°



# aménagements avec fauteuils modulaires zones (suite)

## modules incurvés : aménagement en l ou en j

En utilisant des angles et des hauteurs de dossier variés, on peut créer différentes configurations conventionnelles ou contemporaines.

- Les bancs sans dossier de 18 po de hauteur donnent une impression d'ouverture et sont accessibles des deux côtés.
- Les bancs à dossier bas de 33 po de hauteur sont parfaits pour limiter l'accès à un seul côté sans obstruer la vue.
- Les bancs à dossier haut de 44 po de hauteur assurent l'intimité et divisent l'espace.

Il suffit de combiner différentes hauteurs et d'ajouter des lampes, des tables et des fauteuils de détente pour créer un aménagement contemporain.

30°

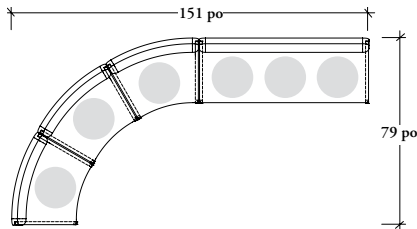

Bancs concaves à 30° et banc droit trois places à dossier bas

60°

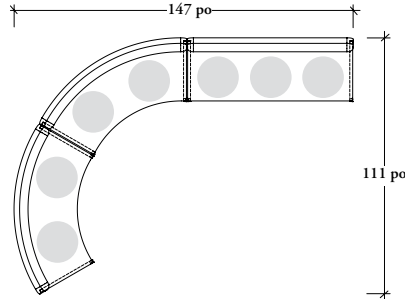

Bancs concaves à 60° et banc droit trois places à dossier bas

90°

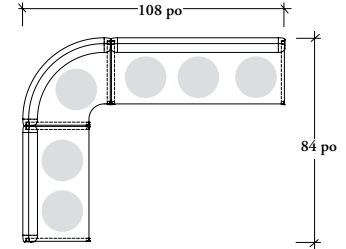

Banc concave à 90° et bancs droits deux et trois places à dossier bas



Bancs concaves à 30° et banc droit trois places à dossier haut



Bancs concaves à 60° et banc droit trois places à dossier haut



Banc concave à 90° et bancs droits deux et trois places à dossier haut



Bancs concaves à 30° et banc droit trois places à dossier haut

Avec lampe arquée sur pied, table d'atelier ronde basse et fauteuils de détente à piètement traîneau de la collection Zones



Bancs concaves à 60° et banc droit trois places à dossier haut

Avec lampe arquée sur pied, table d'atelier ronde basse et fauteuils de détente à piètement traîneau de la collection Zones



Banc concave à 90° et bancs droits deux et trois places à dossier haut

Avec lampe arquée sur pied, table d'atelier rectangulaire basse et fauteuils de détente à piètement traîneau de la collection Zones

## aménagements avec fauteuils modulaires zones (suite)

### modules incurvés : aménagement en u

Il est possible de créer un aménagement en U avec des bancs concaves à 30° ou à 60°.

- Les bancs concaves à 30° et leur finition délimitent clairement chaque place.

- Les bancs concaves à 60° créent un aménagement épuré et continu comportant moins de pieds.

30°

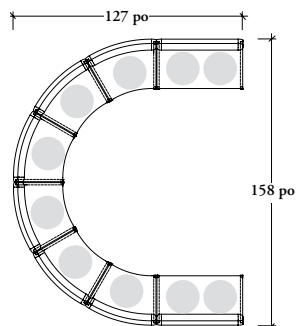

Bancs concaves à 30° et bancs droits deux places à dossier bas

60°

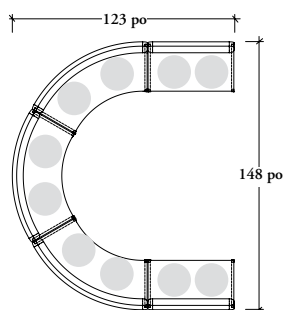

Bancs concaves à 60° et bancs droits deux places à dossier bas

90°

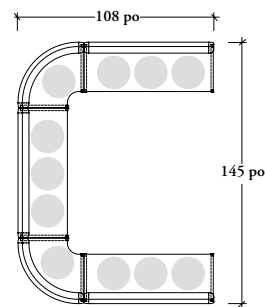

Bancs concaves à 90° et bancs droits trois places à dossier bas



Bancs concaves à 30° et bancs droits deux places à dossier haut



Bancs concaves à 60° et bancs droits deux places à dossier haut



Bancs concaves à 90° et bancs droits trois places à dossier haut



Bancs concaves à 30° et bancs droits deux places à dossier haut

Avec lampe arquée sur pied et table d'atelier ronde basse de la collection Zones



Bancs concaves à 60° et bancs droits deux places à dossier haut

Avec lampe arquée sur pied et table d'atelier ronde basse de la collection Zones



Bancs concaves à 90° et bancs droits trois places à dossier haut

Avec lampe arquée sur pied et table d'atelier rectangulaire basse de la collection Zones

# aménagements avec fauteuils modulaires zones (suite)

## modules incurvés : aménagement en S

Il est possible de créer, avec une combinaison de bancs sans dossier, à dossier bas et à dossier haut, des courbes fluides en S où les usagers pourront s'asseoir d'un côté comme de l'autre.

30°

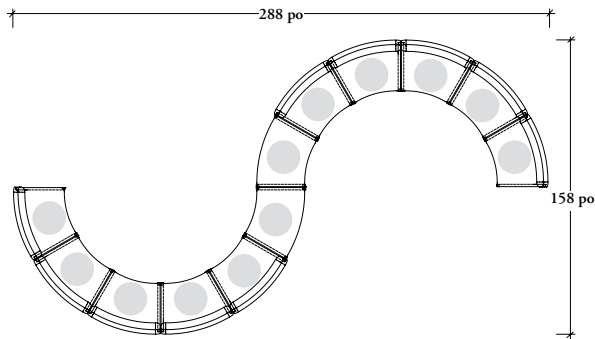

Bancs concaves à 30° à dossier bas

60°

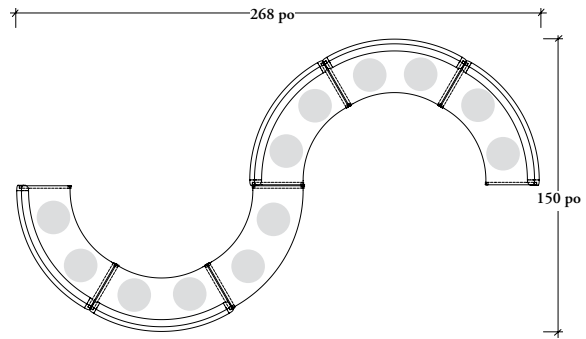

Bancs concaves à 60° à dossier bas



Bancs concaves à 30° à dossier haut



Bancs concaves à 60° à dossier haut



Bancs concaves à 30° à dossier haut

Avec lampes arquées sur pied, tables d'atelier rondes basses et fauteuils de détente à piètement traîneau de la collection Zones



Bancs concaves à 60° à dossier haut

Avec lampes arquées sur pied, tables d'atelier rondes basses et fauteuils de détente à piètement traîneau de la collection Zones

## aménagements avec fauteuils modulaires zones (suite)

- Les fauteuils modulaires peuvent être autoportants ou jumelés.
- Chaque banc est doté d'un dispositif de jumelage installé en usine.

Voici les différentes options offertes.

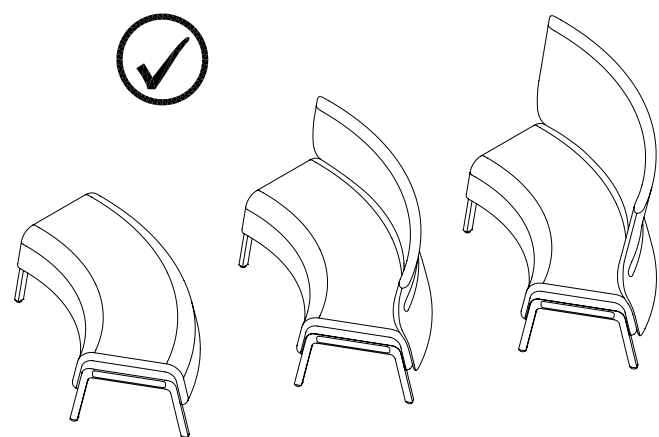

Les fauteuils concaves à 60° peuvent être autoportants ou jumelés.

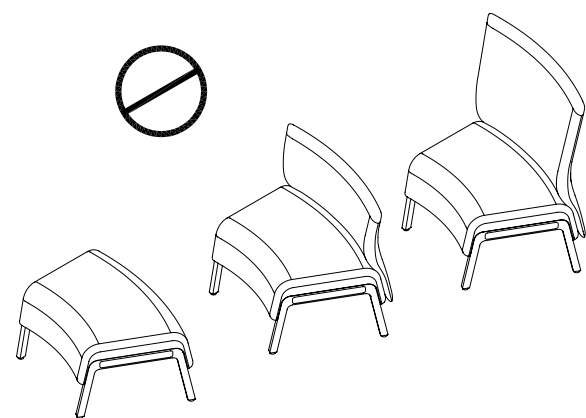

Les bancs concaves à 30° ne sont pas autoportants.  
Ils doivent être jumelés à un autre banc ou à une table Zones.

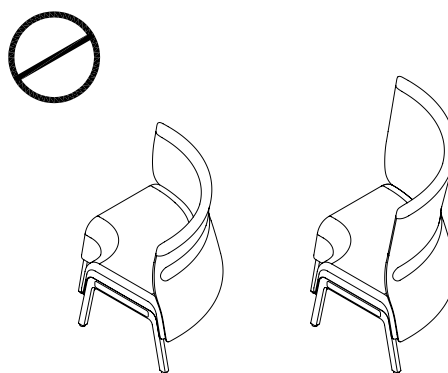

Les bancs concaves à 90° ne sont pas autoportants.  
Ils doivent être jumelés à un autre banc ou à une table Zones.

## aménagements avec fauteuils modulaires zones (suite)

Les bancs et les tables Zones utilisent le même dispositif de jumelage.

- Chaque banc est doté d'un dispositif de jumelage réversible installé en usine sur le côté gauche, mais qui peut être repositionné ou retiré sur place de sorte à faciliter la planification et la reconfiguration de l'aménagement.
- À l'extrémité de l'ensemble de bancs, on retire le dispositif et on le remplace par un capuchon d'extrémité de banc (ZNQR) pour dissimuler les attaches.

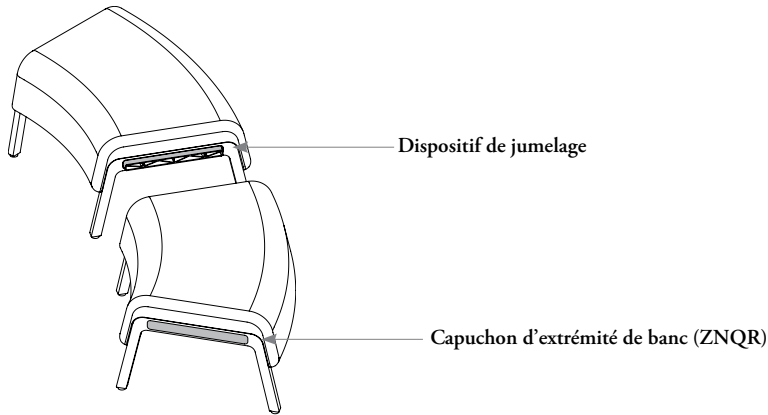

- Les capuchons d'extrémité de banc (ZNQR) se commandent séparément et viennent en ensemble de deux, soit un pour chaque extrémité.
- Aucun capuchon d'extrémité de banc (ZNQR) n'est requis si l'on commande une tablette complémentaire d'extrémité (ZNQSE), une table d'extrémité (ZNQU) ou un appuie-bras d'extrémité (ZNQWE).
- Il est recommandé de choisir la même finition pour les capuchons d'extrémité de banc (ZNQR) que pour la base des bancs.

## présentation des bancs droits recouverts zones sans dossier

Les bancs droits recouverts Zones sans dossier sont offerts en format deux ou trois places. Grâce à leur hauteur de 18 po, ils sont accessibles des deux côtés et n'obstruent pas la vue.

ZNQB2/ZNQB3

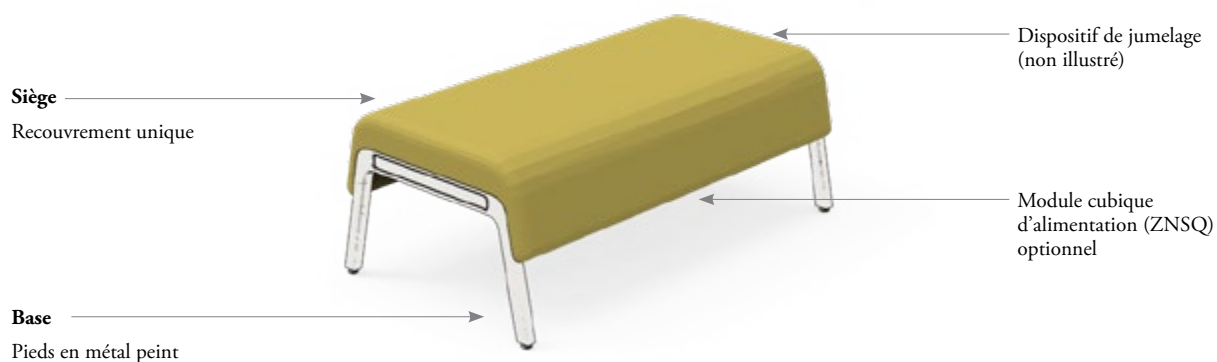

Banc droit recouvert Zones sans dossier, deux places (ZNQB2N)

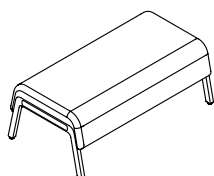

Banc recouvert Zones sans dossier, deux places (ZNQB2)

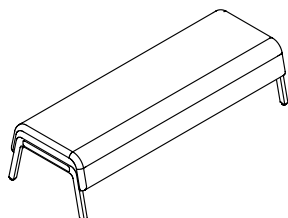

Banc recouvert Zones sans dossier, trois places (ZNQB3)

Voici les finitions offertes pour les bancs Zones sans dossier.

**Base**

- Foundation
- Mica
- Accent

# dimensions et exigences relatives au recouvrement des bancs droits recouverts zones sans dossier

- Pour convertir les dimensions au format métrique, les multiplier par 25,4.
- Les bancs Zones sans dossier ont été conçus et testés pour des utilisateurs pesant au plus 300 lb.
- Les dimensions sont conformes aux normes BIFMA CMD.

POIDS	
Banc sans dossier, deux places	46 lb
Banc sans dossier, trois places	62 lb

**banc droit recouvert sans dossier, deux places**

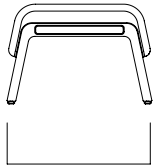

Profondeur totale  
26 3/8 po

**banc droit recouvert sans dossier, trois places**

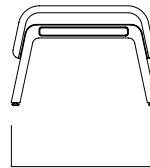

Profondeur totale  
26 3/8 po

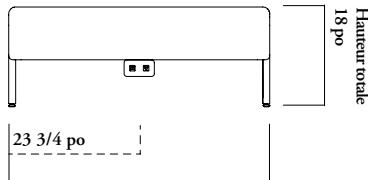

Largeur totale  
47 1/2 po

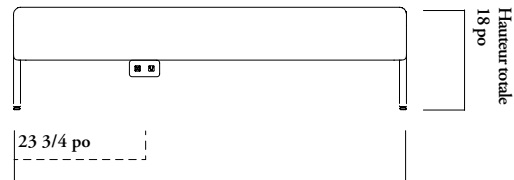

Largeur totale  
71 1/2 po

## Besoins en TFC/CFC

Une plus grande quantité peut être nécessaire selon le sens et la répétition du motif, si ce dernier doit être raccordé. La souplesse du cuir peut varier de 60 % à 80 % en fonction de sa qualité, notamment en raison de la quantité de taches et l'emplacement de celles-ci, la grandeur et la forme de la peau. La taille du motif de couture, ainsi que le nombre d'unités commandées peuvent aussi influencer la souplesse. Arrondissez toujours le nombre de peaux à la hausse. Pour en savoir plus, consultez la section *Zones tissus, finitions et matériaux*.

### RECOUVREMENT UNIQUE

	TFC [vg]	CFC [pi <sup>2</sup> ]
Banc sans dossier, deux places	2	27
Banc sans dossier, trois places	2	33-3/4

# fauteuils modulaires zones

## Z N Q B

### Banc droit recouvert Zones sans dossier

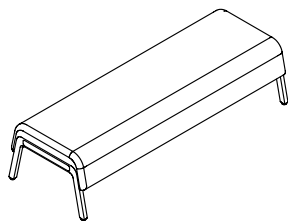

#### CARACTÉRISTIQUES

- Offert en format deux ou trois places.
- Réversible si aucun module d'alimentation n'est commandé; accessible des deux côtés.
- Doté d'un dispositif de jumelage réversible installé en usine, mais amovible; un capuchon d'extrémité de banc (ZNQR) doit être commandé séparément pour les bancs placés aux extrémités de l'ensemble.
- Siège de 18 po de hauteur.
- Recouvrement unique.
- Pieds en métal peint.
- Entièrement assemblé.

#### OPTIONS

- Le banc est doté de patins protecteurs multisurfaces (aucune roulette).
- Le module cubique d'alimentation (U) optionnel est installé à l'avant seulement. En format deux places, il est installé sous le siège, au centre, afin qu'il soit facile d'accès pour les différents utilisateurs. En format trois places, il est installé à l'avant, de façon asymétrique, à mi-chemin entre la première et la deuxième place.
- Le module cubique d'alimentation a un boîtier Very White et des prises Soft Gris.

#### REMARQUE

Il est possible de commander séparément des modules cubiques d'alimentation (ZNSQ) supplémentaires et de les installer sur place, n'importe où sous le bord cascade avant du siège.

#### OPTIONS

Format	Module cubique d'alimentation	Style de recouvrement	Recouvrement du siège	Finition peinte des pieds en métal	Pays d'installation
2 Deux places	N Aucun module d'alimentation U 1 prise simple et 2 ports USB	S Recouvrement unique	Tissu	Foundation	A Canada/ É.-U.
3 Trois places			Cuir	Mica Accent	

#### COMMANDE TYPE

<b>ZNQB 2</b>	<b>U</b>	<b>S</b>	<b>E515</b>	<b>25</b>	<b>A</b>
---------------	----------	----------	-------------	-----------	----------

#### STYLE

Aucun module d'alimentation  
Single-1 prise simple et 2 ports USB

Aucun module d'alimentation  
Single-1 prise simple et 2 ports USB

Aucun module d'alimentation  
Single-1 prise simple et 2 ports USB

Aucun module d'alimentation  
Single-1 prise simple et 2 ports USB

#### PRIX

##### DEUX PLACES (2)

Cat. 1	TFC/ Cat. 2	CFC/ Cat. 3	Cat. 4	Cat. 5	Cat. 6	Cat. 7	Cat. 8	Cat. 9	Cat. 10
2274	2306	2340	2358	2381	2402	2426	2450	2474	2501
2898	2931	2964	2982	3008	3028	3051	3074	3098	3126

Cat. 11	Cat. 12	Cat. 13	Cat. 14	Cat. 15	Cat. 16	Cat. 17	Cat. 18	Cat. 19	Cat. 20
2524	2546	2569	2593	2616	2639	2661	2707	2707	2731
3149	3173	3195	3218	3241	3264	3287	3333	3333	3356

##### TROIS PLACES (3)

Cat. 1	TFC/ Cat. 2	CFC/ Cat. 3	Cat. 4	Cat. 5	Cat. 6	Cat. 7	Cat. 8	Cat. 9	Cat. 10
2968	3001	3033	3052	3076	3097	3120	3145	3168	3195
3591	3625	3659	3677	3703	3720	3743	3768	3792	3820

Cat. 11	Cat. 12	Cat. 13	Cat. 14	Cat. 15	Cat. 16	Cat. 17	Cat. 18	Cat. 19	Cat. 20
3218	3241	3264	3287	3309	3333	3356	3401	3401	3424
3842	3865	3888	3912	3935	3957	3980	4026	4026	4048

Pieds en métal Mica ou Accent : ajouter 35





## présentation des bancs droits recouverts zones à dossier bas

Les bancs droits recouverts Zones à dossier bas sont offerts en format deux ou trois places. Le dossier de 33 po de hauteur supporte bien le dos tout en obstruant moins la vue qu'un dossier haut.

ZNQC2/ZNQC3



Banc droit recouvert Zones à dossier bas, deux places (ZNQC2N)

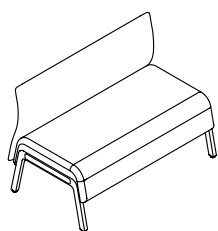

Banc droit recouvert Zones à dossier bas, deux places (ZNQC2)

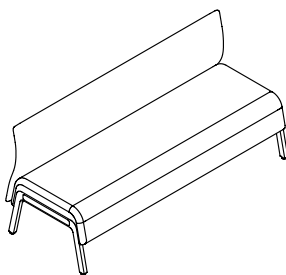

Banc droit recouvert Zones à dossier bas, trois places (ZNQC3)

Voici les finitions offertes pour les bancs Zones à dossier bas.

**Base**

- Foundation
- Mica
- Accent

# dimensions et exigences relatives au recouvrement des bancs droits recouverts zones à dossier bas

- Pour convertir les dimensions au format métrique, les multiplier par 25,4.
- Les bancs Zones à dossier bas ont été conçus et testés pour des utilisateurs pesant au plus 300 lb.
- Les dimensions sont conformes aux normes BIFMA CMD.

POIDS	
Banc à dossier bas, deux places	61 lb
Banc à dossier bas, trois places	85 lb

**banc droit recouvert à dossier bas, deux places**

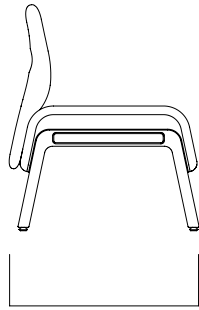

Profondeur totale  
27 5/8 po

**banc droit recouvert à dossier bas, trois places**

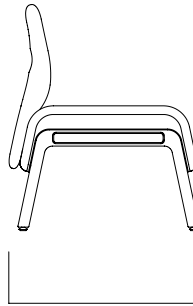

Profondeur totale  
27 5/8 po

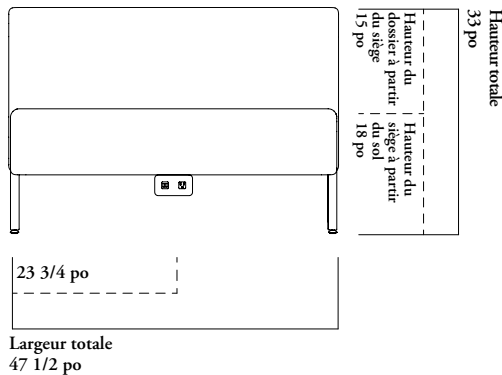

Largeur totale  
47 1/2 po

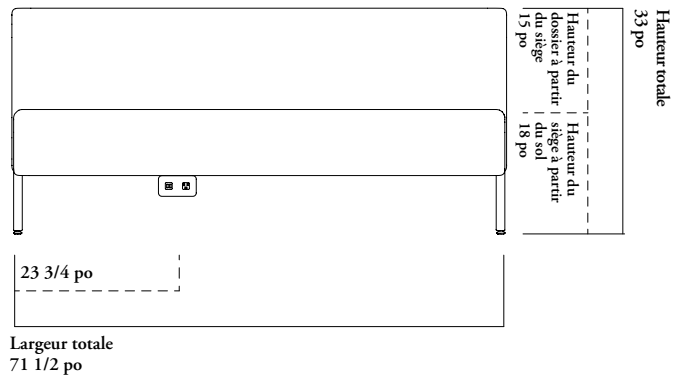

Largeur totale  
71 1/2 po

## Besoins en TFC/CFC

Une plus grande quantité peut être nécessaire selon le sens et la répétition du motif, si ce dernier doit être raccordé. La souplesse du cuir peut varier de 60 % à 80 % en fonction de sa qualité, notamment en raison de la quantité de taches et l'emplacement de celles-ci, la grandeur et la forme de la peau. La taille du motif de couture, ainsi que le nombre d'unités commandées peuvent aussi influencer la souplesse. Arrondissez toujours le nombre de peaux à la hausse. Pour en savoir plus, consultez la section *Zones tissus, finitions et matériaux*.

	RECOUVREMENT UNIQUE		RECOUVREMENT DUO			
	TFC [vg]	CFC [pi <sup>2</sup> ]	SIÈGE		DOSSIER	
	TFC [vg]	CFC [pi <sup>2</sup> ]	TFC [vg]	CFC [pi <sup>2</sup> ]	TFC [vg]	CFC [pi <sup>2</sup> ]
Banc à dossier bas, deux places	4	54	2	27	2	27
Banc à dossier bas, trois places	6	81	2-1/2	33-3/4	3-1/2	47-1/4

## Z N Q C

### Banc droit recouvert Zones à dossier bas

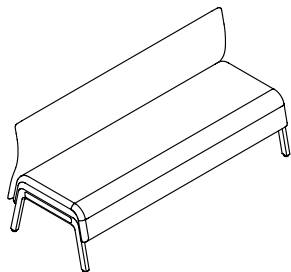

#### CARACTÉRISTIQUES

- Offert en format deux ou trois places, avec dossier bas supportant le dos tout en obstruant peu la vue.
- Doté d'un dispositif de jumelage réversible installé en usine, mais amovible; un capuchon d'extrémité de banc (ZNQR) doit être commandé séparément pour les bancs placés aux extrémités de l'ensemble.
- Siège de 18 po de hauteur et dossier d'une hauteur de 33 po à partir du sol.
- Recouvrement unique ou duo.
- Pieds en métal peint.
- Entièrement assemblé.

#### OPTIONS

- Le banc est doté de patins protecteurs multisurfaces (aucune roulette).
- Le module cubique d'alimentation (U) optionnel est installé à l'avant seulement. En format deux places, il est installé sous le siège, au centre, afin qu'il soit facile d'accès pour les différents utilisateurs. En format trois places, il est installé à l'avant, de façon asymétrique, à mi-chemin entre la première et la deuxième place.
- Le module cubique d'alimentation a un boîtier Very White et des prises Soft Gris.

#### REMARQUE

Il est possible de commander séparément des modules cubiques d'alimentation (ZNSQ) supplémentaires et de les installer sur place, n'importe où sous le bord cascade avant du siège.

#### OPTIONS

Format	Module cubique d'alimentation	Style de recouvrement	Recouvrement du dossier	Recouvrement du siège	Finition peinte des pieds en métal	Pays d'installation
2 Deux places	N Aucun module d'alimentation	S Recouvrement unique	Tissu	Tissu	Foundation	A Canada/ É.-U.
3 Trois places	U 1 prise simple et 2 ports USB	D Recouvrement duo	Cuir	Cuir	Mica Accent	

#### COMMANDE TYPE

<b>ZNQC 2</b>	<b>U</b>	<b>S</b>	<b>E515</b>	<b>E515</b>	<b>25</b>	<b>A</b>
---------------	----------	----------	-------------	-------------	-----------	----------

#### STYLE

Aucun module d'alimentation  
1 prise simple et 2 ports USB

Aucun module d'alimentation  
1 prise simple et 2 ports USB

Aucun module d'alimentation  
1 prise simple et 2 ports USB

Aucun module d'alimentation  
1 prise simple et 2 ports USB

#### PRIX

##### DEUX PLACES (2)

Cat. 1	TFC/ Cat. 2	CFC/ Cat. 3	Cat. 4	Cat. 5	Cat. 6	Cat. 7	Cat. 8	Cat. 9	Cat. 10
3285	3338	3407	3452	3488	3528	3573	3618	3663	3718
3910	3965	4031	4076	4115	4152	4198	4242	4290	4343

Cat. 11	Cat. 12	Cat. 13	Cat. 14	Cat. 15	Cat. 16	Cat. 17	Cat. 18	Cat. 19	Cat. 20
3770	3822	3874	3925	3978	4030	4082	4133	4185	4237
4395	4447	4500	4552	4603	4655	4707	4759	4811	4863

##### TROIS PLACES (3)

Cat. 1	TFC/ Cat. 2	CFC/ Cat. 3	Cat. 4	Cat. 5	Cat. 6	Cat. 7	Cat. 8	Cat. 9	Cat. 10
4258	4329	4417	4478	4529	4579	4641	4701	4763	4834
4881	4952	5041	5103	5153	5204	5265	5326	5386	5458

Cat. 11	Cat. 12	Cat. 13	Cat. 14	Cat. 15	Cat. 16	Cat. 17	Cat. 18	Cat. 19	Cat. 20
4886	4938	4989	5041	5094	5146	5197	5249	5301	5353
5510	5562	5614	5665	5718	5770	5822	5873	5925	5977

Recouvrement duo : ajouter  
Pieds en métal Mica ou Accent : ajouter 35

Cat. 1 à 4	Cat. 5 à 9	Cat. 10 à 14	Cat. 15 à 19	Cat. 20
245	340	434	528	622



## présentation des bancs droits recouverts zones à dossier haut

Les bancs droits recouverts Zones à dossier haut sont offerts en format deux ou trois places. Le dossier de 44 po de hauteur procure davantage d'intimité – visuelle et acoustique – et de support qu'un dossier bas.

ZNQD2/ZNQD3

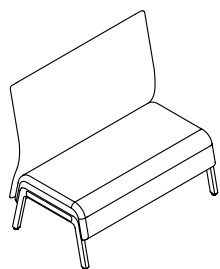

Banc droit recouvert Zones à dossier haut, deux places (ZNQD2)

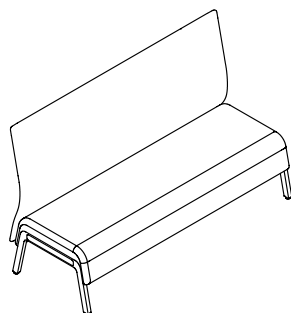

Banc droit recouvert Zones à dossier haut, trois places (ZNQD3)

Voici les finitions offertes pour les bancs Zones à dossier haut.

### Base

Foundation  
Mica  
Accent

# dimensions et exigences relatives au recouvrement des bancs droits recouverts zones à dossier haut

- Pour convertir les dimensions au format métrique, les multiplier par 25,4.
- Les bancs Zones à dossier haut ont été conçus et testés pour des utilisateurs pesant au plus 300 lb.
- Les dimensions sont conformes aux normes BIFMA CMD.

POIDS	
Banc à dossier haut, deux places	67 lb
Banc à dossier haut, trois places	95 lb

**banc droit recouvert à dossier haut, deux places**

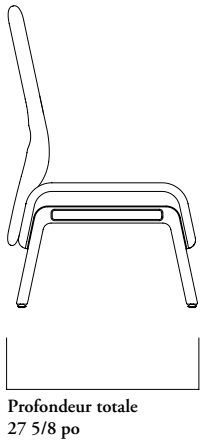

**banc droit recouvert à dossier haut, trois places**

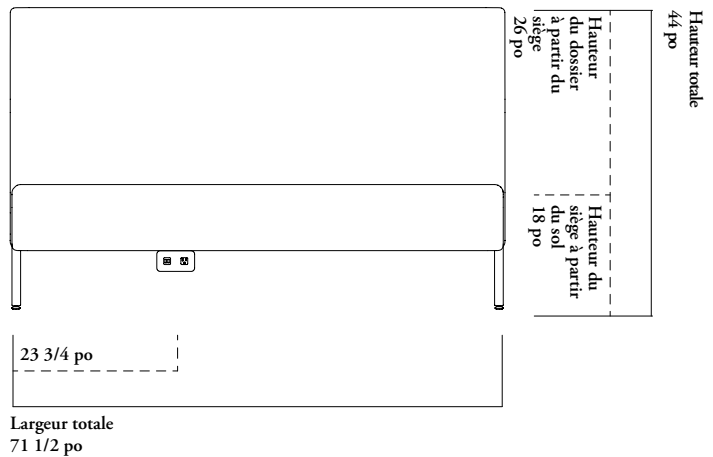
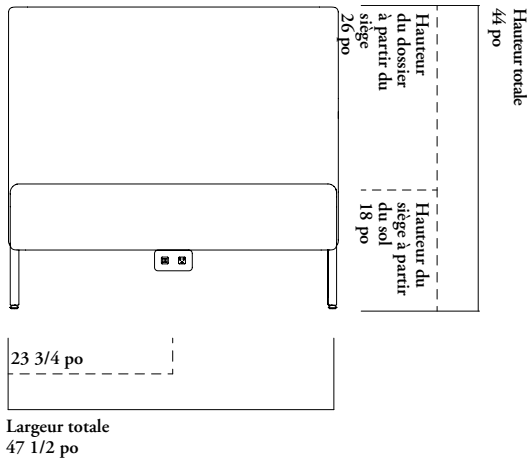
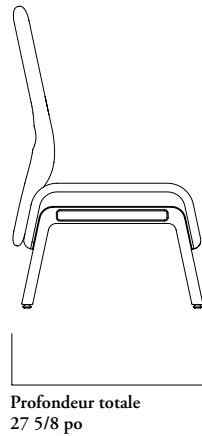

## Besoins en TFC/CFC

Une plus grande quantité peut être nécessaire selon le sens et la répétition du motif, si ce dernier doit être raccordé. La souplesse du cuir peut varier de 60 % à 80 % en fonction de sa qualité, notamment en raison de la quantité de taches et l'emplacement de celles-ci, la grandeur et la forme de la peau. La taille du motif de couture, ainsi que le nombre d'unités commandées peuvent aussi influencer la souplesse. Arrondissez toujours le nombre de peaux à la hausse. Pour en savoir plus, consultez la section *Zones tissus, finitions et matériaux*.

	RECOUVREMENT UNIQUE		RECOUVREMENT DUO			
	TFC [vg]	CFC [pi <sup>2</sup> ]	SIÈGE		DOSSIER	
	TFC [vg]	CFC [pi <sup>2</sup> ]	TFC [vg]	CFC [pi <sup>2</sup> ]	TFC [vg]	CFC [pi <sup>2</sup> ]
Banc à dossier haut, deux places	5-1/2	74-1/4	2	27	3-1/2	47-1/4
Banc à dossier haut, trois places	7	94-1/2	2-1/2	33-3/4	4-1/2	60-3/4

## Z N Q D

### Banc droit recouvert Zones à dossier haut

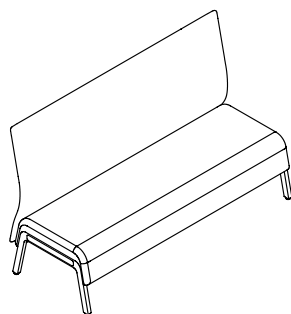

#### CARACTÉRISTIQUES

- Offert en format deux ou trois places.
- Dossier haut procurant plus d'intimité – tant visuelle qu'acoustique – qu'un dossier bas.
- Doté d'un dispositif de jumelage réversible installé en usine, mais amovible; un capuchon d'extrémité de banc (ZNQR) doit être commandé séparément pour les bancs placés aux extrémités de l'ensemble.
- Siège de 18 po de hauteur et dossier d'une hauteur de 44 po à partir du sol.
- Recouvrement unique ou duo.
- Pieds en métal peint.
- Entièrement assemblé.

#### OPTIONS

- Le banc est doté de patins protecteurs multisurfaces (aucune roulette).
- Le module cubique d'alimentation (U) optionnel est installé à l'avant seulement. En format deux places, il est installé sous le siège, au centre, afin qu'il soit facile d'accès pour les différents utilisateurs. En format trois places, il est installé à l'avant, de façon asymétrique, à mi-chemin entre la première et la deuxième place.
- Le module cubique d'alimentation a un boîtier Very White et des prises Soft Gris.

#### REMARQUE

Il est possible de commander séparément des modules cubiques d'alimentation (ZNSQ) supplémentaires et de les installer sur place, n'importe où sous le bord cascade avant du siège.

#### OPTIONS

Format	Module cubique d'alimentation	Style de recouvrement	Recouvrement du dossier	Recouvrement du siège	Finition peinte des pieds en métal	Pays d'installation
2 Deux places	N Aucun module d'alimentation	S Recouvrement unique	Tissu	Tissu	Foundation	A Canada/ É.-U.
3 Trois places	U 1 prise simple et 2 ports USB	D Recouvrement duo	Cuir	Cuir	Mica Accent	

#### COMMANDE TYPE

<b>ZNQD 2</b>	<b>U</b>	<b>S</b>	<b>E515</b>	<b>E515</b>	<b>25</b>	<b>A</b>
---------------	----------	----------	-------------	-------------	-----------	----------

#### STYLE

Aucun module d'alimentation  
1 prise simple et 2 ports USB

Aucun module d'alimentation  
1 prise simple et 2 ports USB

Aucun module d'alimentation  
1 prise simple et 2 ports USB

Aucun module d'alimentation  
1 prise simple et 2 ports USB

#### PRIX

##### DEUX PLACES (2)

Cat. 1	TFC/ Cat. 2	CFC/ Cat. 3	Cat. 4	Cat. 5	Cat. 6	Cat. 7	Cat. 8	Cat. 9	Cat. 10
3703	3783	3884	3952	4009	4066	4135	4206	4273	4357
4326	4409	4508	4577	4634	4690	4762	4829	4899	4980

Cat. 11	Cat. 12	Cat. 13	Cat. 14	Cat. 15	Cat. 16	Cat. 17	Cat. 18	Cat. 19	Cat. 20
4436	4514	4592	4671	4749	4828	4907	4985	5063	5142
5059	5136	5215	5294	5372	5451	5530	5607	5686	5765

##### TROIS PLACES (3)

Cat. 1	TFC/ Cat. 2	CFC/ Cat. 3	Cat. 4	Cat. 5	Cat. 6	Cat. 7	Cat. 8	Cat. 9	Cat. 10
4812	4920	5054	5146	5220	5295	5386	5478	5570	5678
5437	5545	5678	5770	5844	5921	6011	6103	6193	6303

Cat. 11	Cat. 12	Cat. 13	Cat. 14	Cat. 15	Cat. 16	Cat. 17	Cat. 18	Cat. 19	Cat. 20
5756	5835	5914	5991	6070	6149	6227	6306	6385	6462
6382	6460	6539	6618	6696	6774	6853	6931	7010	7089

Recouvrement duo : ajouter  
Pieds en métal Mica ou Accent : ajouter 35

Cat. 1 à 4	Cat. 5 à 9	Cat. 10 à 14	Cat. 15 à 19	Cat. 20
245	340	434	528	622





## présentation des bancs concaves à 30° zones

Servant à créer des aménagements incurvés, les bancs concaves à 30° Zones sont offerts en trois modèles une place : sans dossier (hauteur de 18 po), avec dossier bas (hauteur de 33 po) et avec dossier haut (44 po de hauteur).

ZNQE/ZNQF/ZNQG



Banc concave à 30° Zones  
à dossier bas  
(ZNQF)

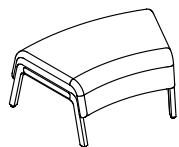

Banc concave à 30° Zones sans dossier  
(ZNQE)

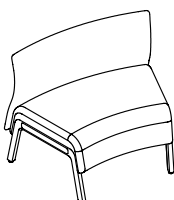

Banc concave à 30° Zones à dossier bas  
(ZNQF)

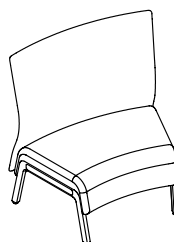

Banc concave à 30° Zones à dossier haut  
(ZNQG)

Voici les finitions offertes pour les bancs concaves à 30° Zones.

### Base

Foundation  
Mica  
Accent

# dimensions et exigences relatives au recouvrement des bancs concaves à 30° zones

- Pour convertir les dimensions au format métrique, les multiplier par 25,4.
- Les bancs concaves à 30° Zones ont été conçus et testés pour des utilisateurs pesant au plus 300 lb.
- Les dimensions sont conformes aux normes BIFMA CMD.

POIDS	
Banc concave à 30° sans dossier	40 lb
Banc concave à 30° à dossier bas	52 lb
Banc concave à 30° à dossier haut	57 lb

**banc concave à 30° sans dossier**

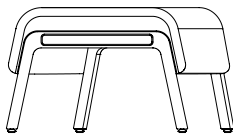

Profondeur totale  
28 po

**banc concave à 30° à dossier bas**

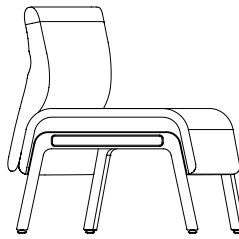

Profondeur totale  
29 1/2 po

**banc concave à 30° à dossier haut**

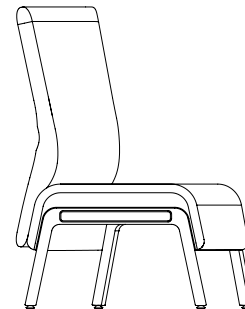

Profondeur totale  
29 1/2 po

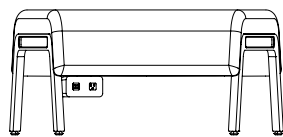

Module cubique d'alimentation optionnel

Largeur totale  
39 3/4 po

Hauteur totale  
18 po

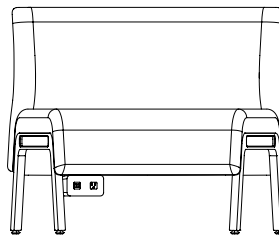

Module cubique d'alimentation optionnel

Largeur totale  
40 5/8 po

Hauteur totale  
33 po

Hauteur du dossier à partir du siège  
15 po

Hauteur du siège à partir du sol  
18 po

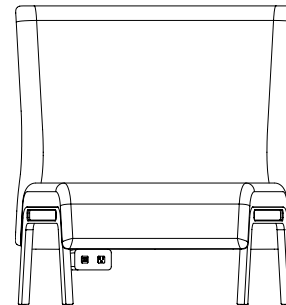

Module cubique d'alimentation optionnel

Largeur totale  
40 5/8 po

Hauteur totale  
44 po

Hauteur du dossier à partir du siège  
26 po

Hauteur du siège à partir du sol  
18 po

## Besoins en TFC/CFC

Une plus grande quantité peut être nécessaire selon le sens et la répétition du motif, si ce dernier doit être raccordé. La souplesse du cuir peut varier de 60 % à 80 % en fonction de sa qualité, notamment en raison de la quantité de taches et l'emplacement de celles-ci, la grandeur et la forme de la peau. La taille du motif de couture, ainsi que le nombre d'unités commandées peuvent aussi influencer la souplesse. Arrondissez toujours le nombre de peaux à la hausse. Pour en savoir plus, consultez la section *Zones tissus, finitions et matériaux*.

	RECOUVREMENT UNIQUE		RECOUVREMENT DUO			
	TFC [vg]	CFC [pi <sup>2</sup> ]	SIÈGE		DOSSIER	
	TFC [vg]	CFC [pi <sup>2</sup> ]	TFC [vg]	CFC [pi <sup>2</sup> ]	TFC [vg]	CFC [pi <sup>2</sup> ]
Banc concave à 30° sans dossier	1-1/2	20-1/4	s.o.	s.o.	s.o.	s.o.
Banc concave à 30° à dossier bas	3-1/2	47-1/4	1-1/2	20-1/4	2	27
Banc concave à 30° à dossier haut	4	54	1-1/2	20-1/4	2-1/2	33-3/4

# fauteuils modulaires zones

## Z N Q E

### Banc concave à 30° Zones sans dossier

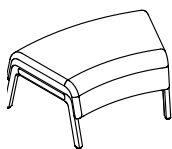

#### CARACTÉRISTIQUES

- Banc une place servant à créer un aménagement incurvé.
- Accessible des deux côtés.
- Doté d'un dispositif de jumelage réversible installé en usine, mais amovible; un capuchon d'extrémité de banc (ZNQR) doit être commandé séparément pour les bancs placés aux extrémités de l'ensemble.
- Siège de 18 po de hauteur.
- Recouvrement unique.
- Pieds en métal peint.
- Entièrement assemblé.

#### OPTIONS

- Le banc est doté de patins protecteurs multisurfaces (aucune roulette).
- Le module cubique d'alimentation (U) optionnel est installé à l'avant, sur la partie concave du banc.
- Le module cubique d'alimentation a un boîtier Very White et des prises Soft Gris.

#### REMARQUE

Il est possible de commander séparément des modules cubiques d'alimentation (ZNSQ) supplémentaires et de les installer sur place, n'importe où sous le bord cascade avant du siège.

#### OPTIONS

Module cubique d'alimentation	Style de recouvrement	Recouvrement du siège	Finition peinte des pieds en métal	Pays d'installation
<b>N</b> Aucun module d'alimentation	<b>S</b> Recouvrement unique	Tissu Cuir	Foundation Mica Accent	<b>A</b> Canada/ É.-U.
<b>U</b> 1 prise simple et 2 ports USB				

#### COMMANDE TYPE

<b>ZNQE U</b>	<b>S</b>	<b>E515</b>	<b>25</b>	<b>A</b>
---------------	----------	-------------	-----------	----------

#### STYLE

Aucun module d'alimentation
1 prise simple et 2 ports USB

Aucun module d'alimentation
1 prise simple et 2 ports USB

#### PRIX

Cat. 1	TFC/ Cat. 2	CFC/ Cat. 3	Cat. 4	Cat. 5	Cat. 6	Cat. 7	Cat. 8	Cat. 9	Cat. 10
2274	2301	2335	2358	2377	2397	2421	2445	2467	2495
2898	2926	2958	2982	3002	3022	3045	3069	3093	3120
Cat. 11	Cat. 12	Cat. 13	Cat. 14	Cat. 15	Cat. 16	Cat. 17	Cat. 18	Cat. 19	Cat. 20
2517	2540	2564	2587	2610	2632	2655	2678	2702	2724
3144	3167	3189	3212	3235	3258	3280	3304	3327	3350

Pieds en métal Mica ou Accent : ajouter 35

**CARACTÉRISTIQUES**

- Banc une place servant à créer un aménagement incurvé.
- Dossier bas supportant le dos tout en obstruant peu la vue.
- Doté d'un dispositif de jumelage réversible installé en usine, mais amovible; un capuchon d'extrémité de banc (Z1NQR) doit être commandé séparément pour les bancs placés aux extrémités de l'ensemble.
- Siège de 18 po de hauteur et dossier d'une hauteur de 33 po à partir du sol.
- Recouvrement unique ou duo.
- Pieds en métal peint.
- Entièrement assemblé.

**OPTIONS**

- Le banc est doté de patins protecteurs multisurfaces (aucune roulette).
- Le module cubique d'alimentation (U) optionnel est installé à l'avant, sur la partie concave du banc.
- Le module cubique d'alimentation a un boîtier Very White et des prises Soft Gris.

**REMARQUE**

Il est possible de commander séparément des modules cubiques d'alimentation (ZNSQ) supplémentaires et de les installer sur place, n'importe où sous le bord cascade avant du siège.

**Z N Q F**

**Banc concave à 30° Zones à dossier bas**

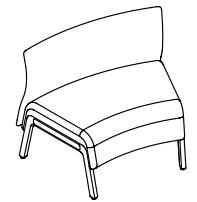

**OPTIONS**

Module cubique d'alimentation	Style de recouvrement	Recouvrement du dossier	Recouvrement du siège	Finition peinte des pieds en métal	Pays d'installation
<b>N</b> Aucun module d'alimentation	<b>S</b> Recouvrement unique	Tissu	Tissu	Foundation	<b>A</b> Canada/ É.-U.
<b>U</b> 1 prise simple et 2 ports USB	<b>D</b> Recouvrement duo	Cuir	Cuir	Mica Accent	

**COMMANDE TYPE**

<b>ZNQF U</b>	<b>S</b>	<b>E515</b>	<b>E515</b>	<b>25</b>	<b>A</b>
---------------	----------	-------------	-------------	-----------	----------

**STYLE**

**PRIX**

	Cat. 1	TFC/ Cat. 2	CFC/ Cat. 3	Cat. 4	Cat. 5	Cat. 6	Cat. 7	Cat. 8	Cat. 9	Cat. 10
Aucun module d'alimentation	3400	3454	3522	3566	3604	3642	3686	3734	3779	3833
1 prise simple et 2 ports USB	4026	4081	4146	4190	4231	4266	4313	4358	4406	4459
	Cat. 11	Cat. 12	Cat. 13	Cat. 14	Cat. 15	Cat. 16	Cat. 17	Cat. 18	Cat. 19	Cat. 20
Aucun module d'alimentation	3878	3922	3967	4011	4057	4101	4146	4190	4235	4279
1 prise simple et 2 ports USB	4504	4548	4594	4638	4683	4728	4772	4817	4862	4907

If Dual Upholstery is specified, add  
 Pieds en métal Mica ou Accent : ajouter 35

Grades 1-4	Grades 5-9	Grades 10-14	Grades 15-19	Cat. 20
245	340	434	528	622

# fauteuils modulaires zones

## Z N Q G

### Banc concave à 30° Zones à dossier haut

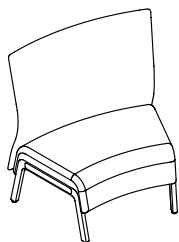

#### CARACTÉRISTIQUES

- Banc une place servant à créer un aménagement incurvé.
- Dossier haut procurant plus d'intimité – tant visuelle qu'acoustique – qu'un dossier bas.
- Doté d'un dispositif de jumelage réversible installé en usine, mais amovible; un capuchon d'extrémité de banc (ZNQR) doit être commandé séparément pour les bancs placés aux extrémités de l'ensemble.
- Siège de 18 po de hauteur et dossier d'une hauteur de 44 po à partir du sol.
- Recouvrement unique ou duo.
- Pieds en métal peint.
- Entièrement assemblé.

#### OPTIONS

- Le banc est doté de patins protecteurs multisurfaces (aucune roulette).
- Le module cubique d'alimentation (U) optionnel est installé à l'avant, sur la partie concave du banc.
- Le module cubique d'alimentation a un boîtier Very White et des prises Soft Gris.

#### REMARQUE

Il est possible de commander séparément des modules cubiques d'alimentation (ZNSQ) supplémentaires et de les installer sur place, n'importe où sous le bord cascade avant du siège.

#### OPTIONS

Module cubique d'alimentation	Style de recouvrement	Recouvrement du dossier	Recouvrement du siège	Finition peinte des pieds en métal	Pays d'installation
<b>N</b> Aucun module d'alimentation	<b>S</b> Recouvrement unique	Tissu	Tissu	Foundation	<b>A</b> Canada/É.-U.
<b>U</b> 1 prise simple et 2 ports USB	<b>D</b> Recouvrement duo	Cuir	Cuir	Mica Accent	

#### COMMANDE TYPE

<b>ZNQG U</b>	<b>S</b>	<b>E515</b>	<b>E515</b>	<b>25</b>	<b>A</b>
---------------	----------	-------------	-------------	-----------	----------

#### STYLE

Aucun module d'alimentation  
1 prise simple et 2 ports USB

Aucun module d'alimentation  
1 prise simple et 2 ports USB

#### PRIX

Cat. 1	TFC/ Cat. 2	CFC/ Cat. 3	Cat. 4	Cat. 5	Cat. 6	Cat. 7	Cat. 8	Cat. 9	Cat. 10
4234	4305	4393	4454	4505	4556	4617	4677	4739	4811
4858	4929	5018	5078	5128	5179	5241	5301	5363	5435
Cat. 11	Cat. 12	Cat. 13	Cat. 14	Cat. 15	Cat. 16	Cat. 17	Cat. 18	Cat. 19	Cat. 20
3878	3922	3967	4011	4057	4101	4146	4190	4235	4279
4504	4548	4594	4638	4683	4728	4772	4817	4862	4907

Recouvrement duo : ajouter  
Cat. 1 à 4 245

Cat. 5 à 9 340

Cat. 10 à 14 434

Cat. 15 à 19 528

Cat. 20 622

Pieds en métal Mica ou Accent : ajouter 35



## présentation des bancs concaves à 60° zones

Servant à créer des aménagements incurvés, les bancs concaves à 60° Zones sont offerts en trois modèles deux places : sans dossier, avec dossier bas et avec dossier haut.

ZNQH/ZNQI/ZNQJ

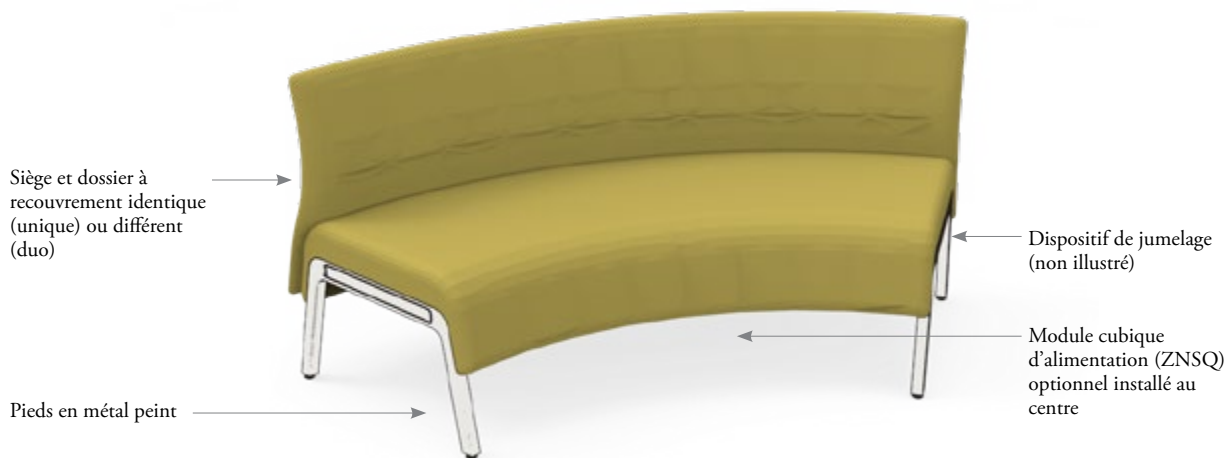

Banc concave à 60° Zones  
à dossier bas  
(ZNQI)

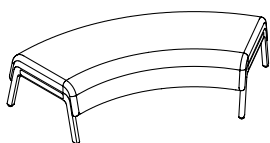

Banc concave à 60° Zones sans dossier  
(ZNQH)

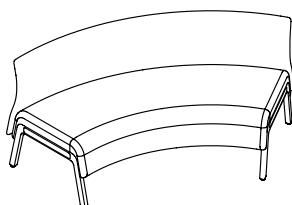

Banc concave à 60° Zones à dossier bas  
(ZNQI)

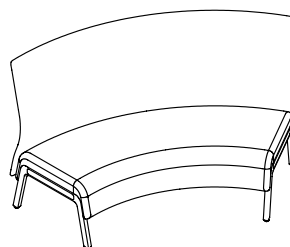

Banc concave à 60° Zones à dossier haut  
(ZNQJ)

Voici les finitions offertes pour les bancs concaves à 60° Zones.

### Base

Foundation  
Mica  
Accent



# dimensions et exigences relatives au recouvrement des bancs concaves à 60° zones

- Pour convertir les dimensions au format métrique, les multiplier par 25,4.
- Les bancs concaves à 60° Zones ont été conçus et testés pour des utilisateurs pesant au plus 300 lb.
- Les dimensions sont conformes aux normes BIFMA CMD.

POIDS	
Banc concave à 60° sans dossier	67 lb
Banc concave à 60° à dossier bas	91 lb
Banc concave à 60° à dossier haut	102 lb

## banc recouvert concave à 60° sans dossier

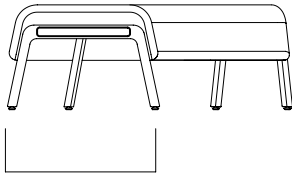

Profondeur totale  
32 3/4 po

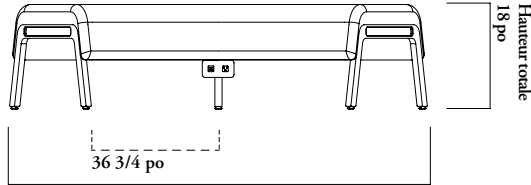

Largeur totale  
72 3/8 po

## banc recouvert concave à 60° à dossier bas

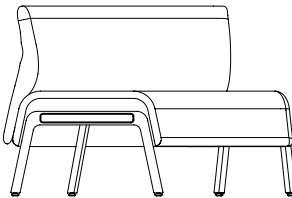

Profondeur totale  
34 3/8 po

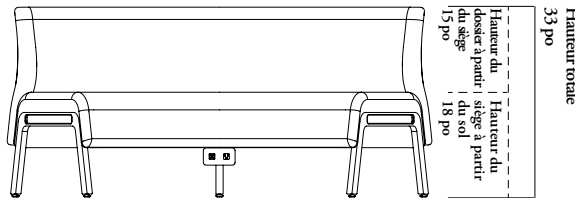

Largeur totale  
73 1/2 po

## Banc recouvert concave à 60° à dossier haut

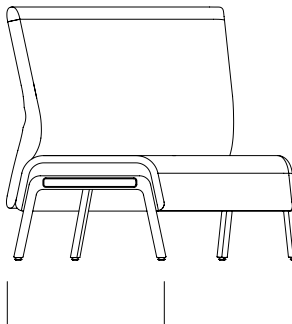

Profondeur totale  
34 3/8 po

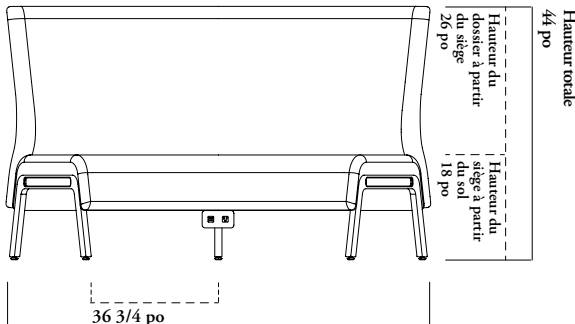

Largeur totale  
73 1/2 po

## Besoins en TFC/CFC

Une plus grande quantité peut être nécessaire selon le sens et la répétition du motif, si ce dernier doit être raccordé. La souplesse du cuir peut varier de 60 % à 80 % en fonction de sa qualité, notamment en raison de la quantité de taches et l'emplacement de celles-ci, la grandeur et la forme de la peau. La taille du motif de couture, ainsi que le nombre d'unités commandées peuvent aussi influencer la souplesse. Arrondissez toujours le nombre de peaux à la hausse. Pour en savoir plus, consultez la section *Zones tissus, finitions et matériaux*.

	RECouvreMENT UNIQUE		RECouvreMENT DUO		DOSSIER	
	TFC [vg]	CFC [pi <sup>2</sup> ]	SIÈGE TFC [vg]	CFC [pi <sup>2</sup> ]	TFC [vg]	CFC [pi <sup>2</sup> ]
Banc concave à 60° sans dossier	3	40-1/2	3	40-1/2	s.o.	s.o.
Banc concave à 60° à dossier bas	6-1/2	87-3/4	3	40-1/2	3-1/2	47-1/4
Banc concave à 60° à dossier haut	7-1/2	101-1/4	3	40-1/2	4-1/2	60-3/4

## Z N Q H

### Banc concave à 60° Zones sans dossier

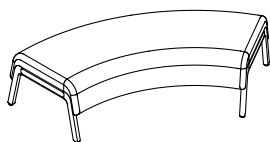

#### CARACTÉRISTIQUES

- Banc deux places servant à créer un aménagement incurvé.
- Accessible des deux côtés.
- Doté d'un dispositif de jumelage réversible installé en usine, mais amovible; un capuchon d'extrémité de banc (ZNQR) doit être commandé séparément pour les bancs placés aux extrémités de l'ensemble.
- Siège de 18 po de hauteur.
- Recouvrement unique.
- Pieds en métal peint.
- Entièrement assemblé.

#### OPTIONS

- Le banc est doté de patins protecteurs multisurfaces (aucune roulette).
- Le module cubique d'alimentation (U) optionnel est installé à l'avant, sur la partie concave du banc.
- Le module cubique d'alimentation a un boîtier Very White et des prises Soft Gris.

#### REMARQUE

Il est possible de commander séparément des modules cubiques d'alimentation (ZNSQ) supplémentaires et de les installer sur place, n'importe où sous le bord cascade avant du siège.

#### OPTIONS

Module cubique d'alimentation	Style de recouvrement	Recouvrement du siège	Finition peinte des pieds en métal	Pays d'installation
<b>N</b> Aucun module d'alimentation <b>U</b> 1 prise simple et 2 ports USB	<b>S</b> Recouvrement unique	Tissu Cuir	Foundation Mica Accent	<b>A</b> Canada/ É.-U.

#### COMMANDE TYPE

<b>ZNQH U</b>	<b>S</b>	<b>E515</b>	<b>25</b>	<b>A</b>
---------------	----------	-------------	-----------	----------

#### STYLE

Aucun module d'alimentation
1 prise simple et 2 ports USB

Aucun module d'alimentation
1 prise simple et 2 ports USB

#### PRIX

	Cat. 1	TFC/ Cat. 2	CFC/ Cat. 3	Cat. 4	Cat. 5	Cat. 6	Cat. 7	Cat. 8	Cat. 9	Cat. 10
Aucun module d'alimentation	3158	3204	3258	3298	3329	3361	3400	3439	3478	3525
1 prise simple et 2 ports USB	3782	3828	3884	3921	3953	3986	4026	4063	4103	4148
	Cat. 11	Cat. 12	Cat. 13	Cat. 14	Cat. 15	Cat. 16	Cat. 17	Cat. 18	Cat. 19	Cat. 20
Aucun module d'alimentation	3562	3599	3637	3675	3712	3749	3787	3825	3862	3899
1 prise simple et 2 ports USB	4185	4222	4261	4298	4335	4372	4410	4447	4485	4523

Pieds en métal Mica ou Accent : ajouter 35

**CARACTÉRISTIQUES**

- Banc deux places servant à créer un aménagement incurvé.
- Dossier bas supportant le dos tout en obstruant peu la vue.
- Doté d'un dispositif de jumelage réversible installé en usine, mais amovible; un capuchon d'extrémité de banc (ZNQR) doit être commandé séparément pour les bancs placés aux extrémités de l'ensemble.
- Siège de 18 po de hauteur et dossier d'une hauteur de 33 po à partir du sol.
- Recouvrement unique ou duo.
- Pieds en métal peint.
- Entièrement assemblé.

**ZNQI**  
**Banc concave à 60° Zones**  
**à dossier bas**

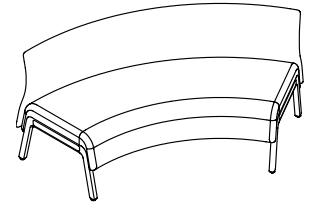

**OPTIONS**

- Le banc est doté de patins protecteurs multisurfaces (aucune roulette).
- Le module cubique d'alimentation (U) optionnel est installé à l'avant, sur la partie concave du banc.
- Le module cubique d'alimentation a un boîtier Very White et des prises Soft Gris.

**REMARQUE**

Il est possible de commander séparément des modules cubiques d'alimentation (ZNSQ) supplémentaires et de les installer sur place, n'importe où sous le bord cascade avant du siège.

**OPTIONS**

Module cubique d'alimentation	Style de recouvrement	Recouvrement du dossier	Recouvrement du siège	Finition peinte des pieds en métal	Pays d'installation
<b>N</b> Aucun module d'alimentation	<b>S</b> Recouvrement unique	Tissu	Tissu	Foundation	<b>A</b> Canada/ É.-U.
<b>U</b> 1 prise simple et 2 ports USB	<b>D</b> Recouvrement duo	Cuir	Cuir	Mica Accent	

**COMMANDE TYPE**

<b>ZNQI U</b>	<b>S</b>	<b>E515</b>	<b>E515</b>	<b>25</b>	<b>A</b>
---------------	----------	-------------	-------------	-----------	----------

**STYLE**

Aucun module d'alimentation
1 prise simple et 2 ports USB

**PRIX**

	Cat. 1	TFC/ Cat. 2	CFC/ Cat. 3	Cat. 4	Cat. 5	Cat. 6	Cat. 7	Cat. 8	Cat. 9	Cat. 10
Aucun module d'alimentation	3852	3942	4054	4128	4190	4255	4330	4408	4482	4572
1 prise simple et 2 ports USB	4475	4566	4677	4753	4817	4879	4953	5031	5106	5197
	Cat. 11	Cat. 12	Cat. 13	Cat. 14	Cat. 15	Cat. 16	Cat. 17	Cat. 18	Cat. 19	Cat. 20
Aucun module d'alimentation	4646	4719	4793	4866	4940	5014	5088	5161	5235	5308
1 prise simple et 2 ports USB	5271	5344	5418	5491	5566	5639	5713	5786	5860	5933

Recouvrement duo : ajouter	Cat. 1 à 4 245	Cat. 5 à 9 404	Cat. 10 à 14 561	Cat. 15 à 19 719	Cat. 20 878
Pieds en métal Mica ou Accent : ajouter 35					

# fauteuils modulaires zones

## Z N Q J

### Banc concave à 60° Zones à dossier haut

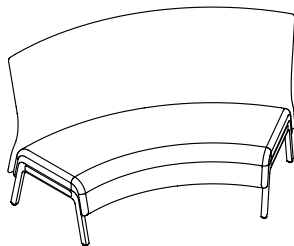

#### CARACTÉRISTIQUES

- Banc deux places servant à créer un aménagement incurvé.
- Dossier haut procurant plus d'intimité – tant visuelle qu'acoustique – qu'un dossier bas.
- Doté d'un dispositif de jumelage réversible installé en usine, mais amovible; un capuchon d'extrémité de banc (ZNQR) doit être commandé séparément pour les bancs placés aux extrémités de l'ensemble.
- Siège de 18 po de hauteur et dossier d'une hauteur de 44 po à partir du sol.
- Recouvrement unique ou duo.
- Pieds en métal peint.
- Entièrement assemblé.

#### OPTIONS

- Le banc est doté de patins protecteurs multisurfaces (aucune roulette).
- Le module cubique d'alimentation (U) optionnel est installé à l'avant, sur la partie concave du banc.
- Le module cubique d'alimentation a un boîtier Very White et des prises Soft Gris.

#### REMARQUE

Il est possible de commander séparément des modules cubiques d'alimentation (ZNSQ) supplémentaires et de les installer sur place, n'importe où sous le bord cascade avant du siège.

#### OPTIONS

Module cubique d'alimentation	Style de recouvrement	Recouvrement du dossier	Recouvrement du siège	Finition peinte des pieds en métal	Pays d'installation
<b>N</b> Aucun module d'alimentation	<b>S</b> Recouvrement unique	Tissu	Tissu	Foundation	<b>A</b> Canada/É.-U.
<b>U</b> 1 prise simple et 2 ports USB	<b>D</b> Recouvrement duo	Cuir	Cuir	Mica Accent	

#### COMMANDE TYPE

<b>ZNQJ U</b>	<b>S</b>	<b>E515</b>	<b>E515</b>	<b>25</b>	<b>A</b>
---------------	----------	-------------	-------------	-----------	----------

#### STYLE

Aucun module d'alimentation  
1 prise simple et 2 ports USB

Aucun module d'alimentation  
1 prise simple et 2 ports USB

#### PRIX

Cat. 1	TFC/ Cat. 2	CFC/ Cat. 3	Cat. 4	Cat. 5	Cat. 6	Cat. 7	Cat. 8	Cat. 9	Cat. 10
4823	4949	5104	5212	5299	5386	5494	5600	5707	5834
5447	5574	5729	5836	5924	6011	6118	6225	6332	6458
Cat. 11	Cat. 12	Cat. 13	Cat. 14	Cat. 15	Cat. 16	Cat. 17	Cat. 18	Cat. 19	Cat. 20
5938	6041	6146	6249	6353	6457	6561	6664	6769	6872
6562	6665	6770	6873	6977	7081	7185	7288	7393	7497

Recouvrement duo : ajouter  
Cat. 1 à 4 245

Cat. 5 à 9 404

Cat. 10 à 14 561

Cat. 15 à 19 719

Cat. 20 878

Pieds en métal Mica ou Accent : ajouter 35



## présentation des bancs concaves à 90° zones

Offerts en format une place avec dossier bas ou haut, les bancs concaves à 90° Zones sont conçus pour être aménagés dans les coins et servir de transition entre des bancs perpendiculaires.

ZNQL/ZNQM



Banc concave à 90° Zones  
à dossier bas  
(ZNQL)

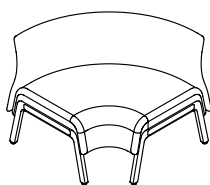

Banc concave à 90° Zones à dossier bas  
(ZNQL)

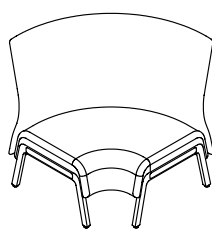

Banc concave à 90° Zones à dossier haut  
(ZNQM)

Voici les finitions offertes pour les bancs concaves à 90° Zones.

### Base

Foundation  
Mica  
Accent

# dimensions et exigences relatives au recouvrement des bancs concaves à 90° zones

- Pour convertir les dimensions au format métrique, les multiplier par 25,4.
- Les bancs concaves à 90° Zones ont été conçus et testés pour des utilisateurs pesant au plus 300 lb.
- Les dimensions sont conformes aux normes BIFMA CMD.

POIDS	
Banc concave à 90° à dossier bas	84 lb
Banc concave à 90° à dossier haut	91 lb

## banc concave à 90° à dossier bas

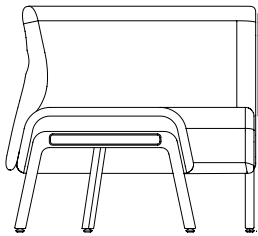

Profondeur totale  
40 po

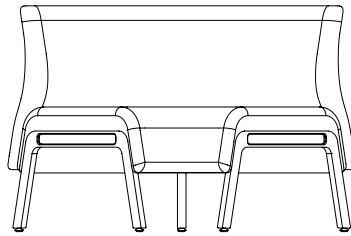

Largeur totale  
50 1/2 po

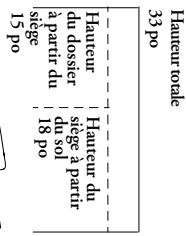

## banc concave à 90° à dossier haut

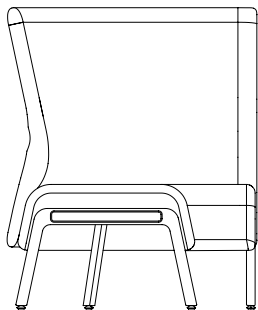

Profondeur totale  
40 po

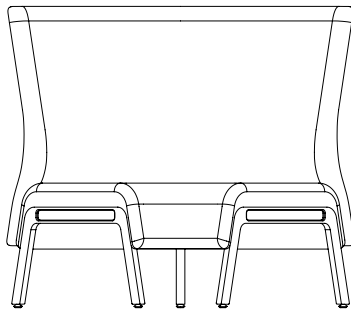

Largeur totale  
50 1/2 po

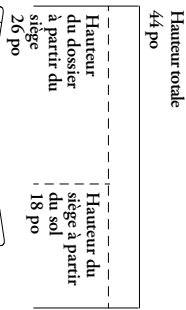

## Besoins en TFC/CFC

Une plus grande quantité peut être nécessaire selon le sens et la répétition du motif, si ce dernier doit être raccordé. La souplesse du cuir peut varier de 60 % à 80 % en fonction de sa qualité, notamment en raison de la quantité de taches et l'emplacement de celles-ci, la grandeur et la forme de la peau. La taille du motif de couture, ainsi que le nombre d'unités commandées peuvent aussi influencer la souplesse. Arrondissez toujours le nombre de peaux à la hausse. Pour en savoir plus, consultez la section *Zones tissus, finitions et matériaux*.

	RECOUVREMENT UNIQUE		RECOUVREMENT DUO		DOSSIER	
	TFC [vg]	CFC [pi <sup>2</sup> ]	SIÈGE TFC [vg]	CFC [pi <sup>2</sup> ]	TFC [vg]	CFC [pi <sup>2</sup> ]
Banc concave à 90° à dossier bas	6	81	2-1/2	33-3/4	3-1/2	47-1/4
Banc concave à 90° à dossier haut	7	94-1/2	2-1/2	33-3/4	4-1/2	60-3/4

# fauteuils modulaires zones

## Z N Q L

### Banc concave à 90° à dossier bas

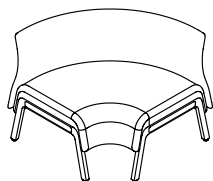

#### CARACTÉRISTIQUES

- Banc une place conçu pour être aménagé dans un coin et servir de transition entre des bancs perpendiculaires.
- Dossier bas supportant le dos tout en obstruant peu la vue.
- Doté d'un dispositif de jumelage réversible installé en usine, mais amovible; un capuchon d'extrémité de banc (ZNQR) doit être commandé séparément pour les bancs placés aux extrémités de l'ensemble.
- Siège de 18 po de hauteur et dossier d'une hauteur de 33 po à partir du sol.
- Recouvrement unique ou duo.
- Pieds en métal peint.
- Entièrement assemblé.

#### OPTIONS

- Le banc est doté de patins protecteurs multisurfaces (aucune roulette).
- Aucun module cubique d'alimentation n'est offert pour ce banc.

#### OPTIONS

Style de recouvrement	Recouvrement du dossier	Recouvrement du siège	Finition peinte des pieds en métal	Pays d'installation
<b>S</b> Recouvrement unique	Tissu	Tissu	Foundation	<b>A</b> Canada/ É.-U.
<b>D</b> Recouvrement duo	Cuir	Cuir	Mica Accent	

#### COMMANDE TYPE

<b>ZNQL S</b>	<b>E515</b>	<b>E515</b>	<b>25</b>	<b>A</b>
---------------	-------------	-------------	-----------	----------

#### PRIX

Cat. 1	TFC/ Cat. 2	CFC/ Cat. 3	Cat. 4	Cat. 5	Cat. 6	Cat. 7	Cat. 8	Cat. 9	Cat. 10
3609	3674	3750	3804	3850	3892	3946	4002	4057	4119
Cat. 11	Cat. 12	Cat. 13	Cat. 14	Cat. 15	Cat. 16	Cat. 17	Cat. 18	Cat. 19	Cat. 20
4173	4225	4278	4331	4385	4438	4490	4544	4597	4650

Recouvrement duo : ajouter	Cat. 1 à 4 245	Cat. 5 à 9 340	Cat. 10 à 14 434	Cat. 15 à 19 528	Cat. 20 622
Pieds en métal Mica ou Accent : ajouter	35				



**CARACTÉRISTIQUES**

- Banc une place conçu pour être aménagé dans un coin et servir de transition entre des bancs perpendiculaires.
- Dossier haut procurant plus d'intimité – tant visuelle qu'acoustique – qu'un dossier bas.
- Doté d'un dispositif de jumelage réversible installé en usine, mais amovible; un capuchon d'extrémité de banc (ZNQR) doit être commandé séparément pour les bancs placés aux extrémités de l'ensemble.
- Siège de 18 po de hauteur et dossier d'une hauteur de 44 po à partir du sol.
- Recouvrement unique ou duo.
- Pieds en métal peint.
- Entièrement assemblé.

**OPTIONS**

- Le banc est doté de patins protecteurs multisurfaces (aucune roulette).
- Aucun module cubique d'alimentation n'est offert pour ce banc.

**Z N Q M**  
**Banc concave à 90° à dossier haut**

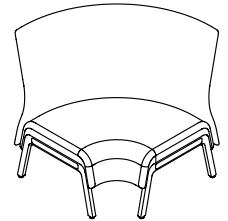

**OPTIONS**

Style de recouvrement	Recouvrement du dossier	Recouvrement du siège	Finition peinte des pieds en métal
S Recouvrement unique	Tissu	Tissu	Foundation
D Recouvrement duo	Cuir	Cuir	Mica Accent

**COMMANDE TYPE**

<b>ZNQM S</b>	<b>E515</b>	<b>E515</b>	<b>25</b>
---------------	-------------	-------------	-----------

**PRIX**

Cat. 1	TFC/ Cat. 2	CFC/ Cat. 3	Cat. 4	Cat. 5	Cat. 6	Cat. 7	Cat. 8	Cat. 9	Cat. 10
4442	4532	4643	4718	4780	4844	4920	4997	5073	5163
Cat. 11	Cat. 12	Cat. 13	Cat. 14	Cat. 15	Cat. 16	Cat. 17	Cat. 18	Cat. 19	Cat. 20
5239	5313	5388	5462	5538	5613	5687	5763	5837	5913

Recouvrement duo : ajouter	Cat. 1 à 4 245	Cat. 5 à 9 340	Cat. 10 à 14 434	Cat. 15 à 19 528	Cat. 20 622
Pieds en métal Mica ou Accent : ajouter	35				

## présentation des coussins zones

Les coussins pour fauteuils modulaires Zones sont des coussins lombaires conçus spécialement selon la largeur des places des bancs Zones.

ZNQPR

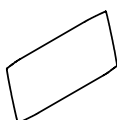
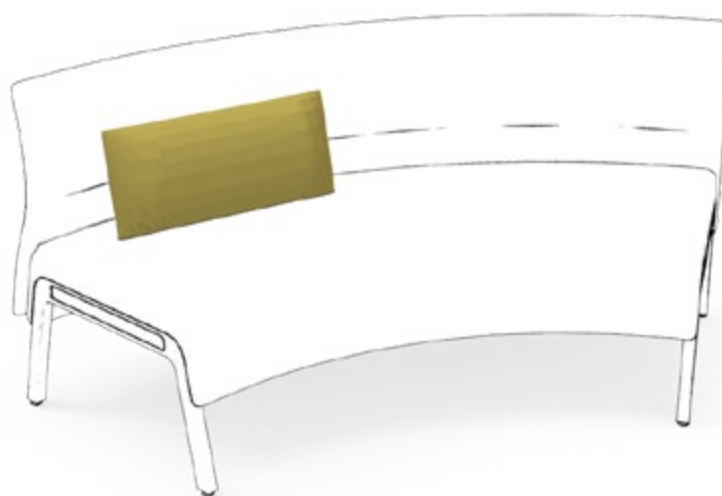

Coussin rectangulaire (ZNQPR)

- Offert avec recouvrement unique.

---

### Besoins en TFC/CFC

Une plus grande quantité peut être nécessaire selon le sens et la répétition du motif, si ce dernier doit être raccordé. La souplesse du cuir peut varier de 60 % à 80 % en fonction de sa qualité, notamment en raison de la quantité de taches et l'emplacement de celles-ci, la grandeur et la forme de la peau. La taille du motif de couture, ainsi que le nombre d'unités commandées peuvent aussi influencer la souplesse. Arrondissez toujours le nombre de peaux à la hausse. Pour en savoir plus, consultez la section *Zones tissus, finitions et matériaux*.

#### RECOUVREMENT UNIQUE

	TFC [vg]	CFC [pi <sup>2</sup> ]
Coussin	1/2	6-3/4

**CARACTÉRISTIQUES**

- Conçu spécialement selon la largeur des places des bancs Zones.
- Comprend une housse amovible.
- Format rectangulaire de 24 po x 11 po (La x H).
- Recouvert des deux côtés.
- Recouvert au hasard (aucun motif identique d'un coussin à l'autre).

**Z N Q P  
Coussin Zones**

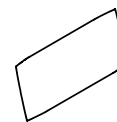

**OPTIONS**

Format	Recouvrement
R Rectangulaire	Tissu Cuir

**COMMANDE TYPE**

<b>ZNQP S</b>	<b>E515</b>
---------------	-------------

**PRIX**

Cat. 1	TFC/ Cat. 2	CFC/ Cat. 3	Cat. 4	Cat. 5	Cat. 6	Cat. 7	Cat. 8	Cat. 9	Cat. 10
224	232	242	253	259	266	273	283	290	299
Cat. 11	Cat. 12	Cat. 13	Cat. 14	Cat. 15	Cat. 16	Cat. 17	Cat. 18	Cat. 19	Cat. 20
307	317	325	333	342	350	358	367	376	384

## présentation des capuchons d'extrémité de banc zones

Les capuchons d'extrémité de banc Zones dissimulent les attaches des bancs aux extrémités d'un ensemble pour en améliorer l'apparence.

ZNQR

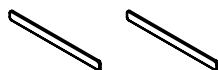
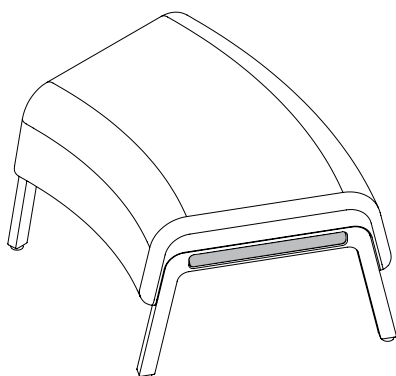

Capuchons d'extrémité de banc  
(ensemble de 2)  
(ZNQR)

Voici les finitions offertes pour les capuchons d'extrémité de banc.

**Finition peinte**

- Foundation
- Mica
- Accent

**CARACTÉRISTIQUES**

- Capuchons dissimulant les attaches sur les pieds d'un banc aux extrémités d'un ensemble de bancs.
- Métal peint.
- Ensemble de deux.
- Installation sur place.

**OPTIONS**

- Les capuchons sont réversibles et s'installent sur le pied exposé d'un banc à l'extrémité d'un ensemble. Pour les installer, il faut d'abord retirer le dispositif de jumelage.
- Il est recommandé de choisir la même finition que pour les pieds en métal peint.

**REMARQUE**

Aucun capuchon n'est requis si l'on commande un appuie-bras d'extrémité (ZNQWE), une tablette complémentaire individuelle d'extrémité (ZNQSE) ou une table d'extrémité (ZNQU).

**Z N Q R**  
**Capuchons d'extrémité**  
**de banc Zones**

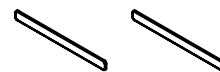

**OPTIONS**

**Finition peinte**

Foundation

Mica

Accent

**COMMANDE TYPE**



**ZNQR 25**

**PRIX**

Foundation	Mica/Accent
174 (ensemble de 2)	182 (ensemble de 2)

## présentation des styles de garnitures de chants des tables et des tablettes pour fauteuils modulaires zones

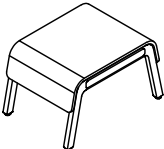
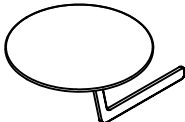
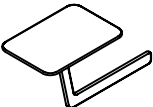
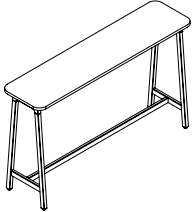
Le tableau ci-dessous indique les styles de garnitures de chants offerts sur chaque table et tablette pour fauteuils modulaires Zones.

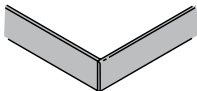
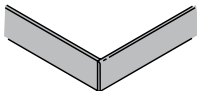
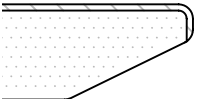
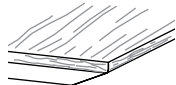
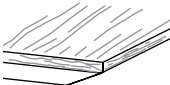
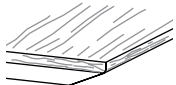
	Table (de centre et d'extrémité)	Tablette complémentaire partagée	Tablette complémentaire individuelle	Table étroite (droite et courbe)
				
Plat 		n/a	n/a	
Découpé plein 	n/a			



## présentation des tablettes complémentaires pour fauteuils modulaires zones

Les tablettes complémentaires Zones se fixent entre deux bancs ou à l'extrémité d'un ensemble de bancs pour fournir une surface rigide où travailler ou manger.

ZNQSE/ZNQSM/ZNQSS



Tablette complémentaire individuelle d'extrémité (ZNQSE)

- Tablette individuelle : 11 po x 16 po (La x P)

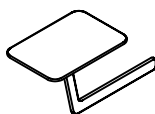

Tablette complémentaire individuelle de centre (ZNQSM)

- Tablette individuelle : 11 po x 16 po (La x P)

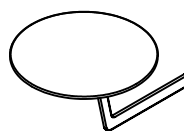

Tablette complémentaire partagée de centre (ZNQSS)

- Tablette partagée : Diamètre de 22 po; convient à deux utilisateurs.
- La tablette partagée doit être placée entre deux bancs.
- Les deux utilisateurs peuvent être assis sur un banc, ou l'un d'eux peut être assis sur un fauteuil autoportant.

### fil du bois

Le fil du bois de toutes les surfaces de travail est parallèle à la longueur.

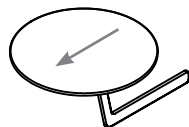
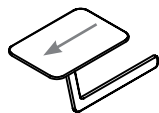

### Finition peinte



### Stratifié Zones sur contreplaqué de bouleau



### Placage de bois





# aménagements avec tablettes complémentaires zones

Il importe de tenir compte de ce qui suit dans les aménagements comportant des tablettes complémentaires Zones.

## banc droit zones deux places avec tablettes complémentaires

Tablette complémentaire individuelle d'extrémité (ZNQSE)

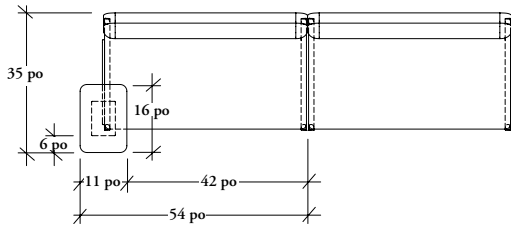

Tablette complémentaire individuelle de centre (ZNQSM)

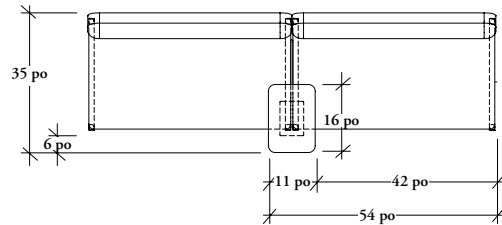

Tablette complémentaire partagée de centre (ZNQSS)

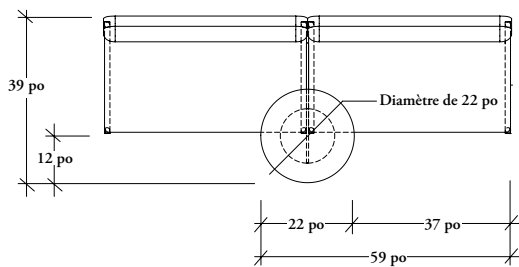

## banc droit zones trois places avec tablettes complémentaires

Tablette complémentaire individuelle d'extrémité (ZNQSE)

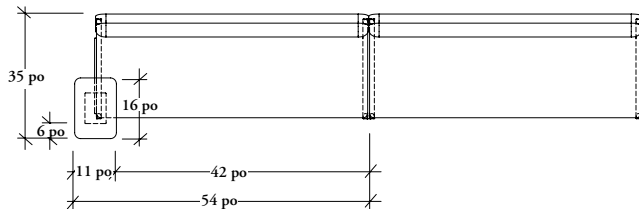

Tablette complémentaire individuelle de centre (ZNQSM)

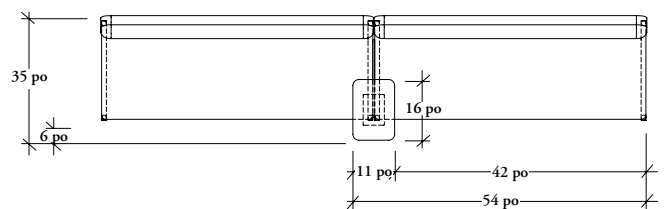

Tablette complémentaire partagée de centre (ZNQSS)

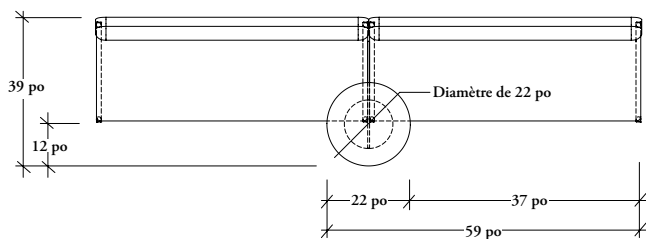

## aménagements avec tablettes complémentaires zones (suite)

Il importe de tenir compte de ce qui suit dans les aménagements comportant des fauteuils modulaires Zones avec tablettes complémentaires.

### bancs concaves à 60° avec tablettes complémentaires

Tablette complémentaire individuelle d'extrémité (ZNQSE)

Tablette complémentaire individuelle de centre (ZNQSM)

Tablette complémentaire partagée de centre (ZNQSS)

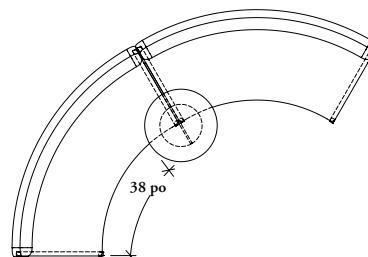
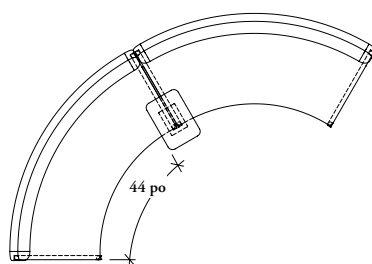
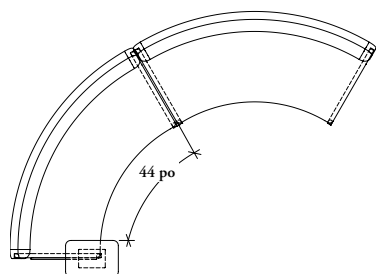

Les tablettes complémentaires pourraient obstruer les bancs concaves à 30° et à 90° ; il importe donc d'en tenir compte dans la planification.

### 90° applications

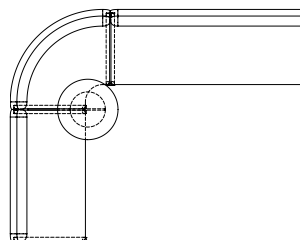
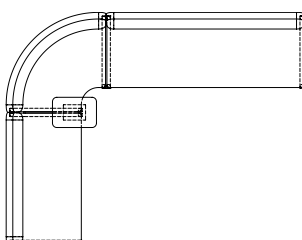
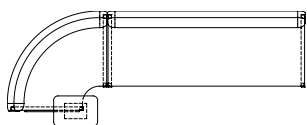

### 30° applications

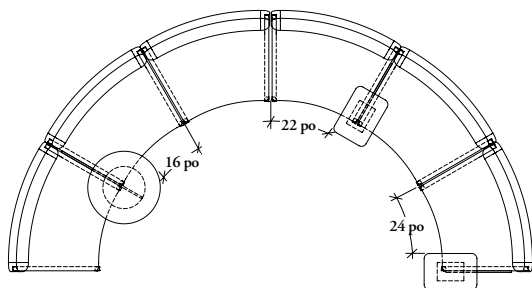

## Z N Q S

### Tablette complémentaire Zones

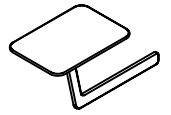

#### CARACTÉRISTIQUES

- Les tablettes complémentaires sont fixes et s'installent sur place.
- Les tablettes complémentaires individuelles d'extrémité ne sont pas réversibles. Leur orientation est déterminée par rapport à la position assise. Elles masquent les attaches aux extrémités d'un ensemble de fauteuils modulaires.
- Leur base est en métal peint.
- Les tablettes sont en contreplaqué de bouleau de la Baltique avec chant découpé. Le fil du bois du placage va de l'avant à l'arrière.
- Les tablettes individuelles ont un format rectangulaire de 11 po x 16 po (La x P) et peuvent accueillir un ordinateur portable, des livres ou des boissons.
- La tablette partagée mesure 22 po de diamètre et peut accueillir les livres ou les boissons de deux personnes. Les deux peuvent être assises sur un banc, ou l'une d'elles peut être assise sur un fauteuil autoportant.
- La base de métal est fixée au pied du banc, à l'endroit où un capuchon d'extrémité de banc (ZNQR) ou un dispositif de jumelage serait normalement installé.

#### REMARQUE

Aucun capuchon d'extrémité de banc (ZNQR) n'est requis avec une tablette complémentaire individuelle d'extrémité (E).

#### OPTIONS

Style	Position de tablette	Finition de la tablette	Finition peinte de la base en métal
<b>E</b> Individuelle d'extrémité	<b>L</b> Gauche (par rapport à la position assise) <b>R</b> Droite (par rapport à la position assise)	<b>Stratifié</b>	<b>24</b> Greystone
<b>M</b> Individuelle de centre		<b>2S</b> Greystone	<b>25</b> Crisp Grey
<b>S</b> Partagée de centre		<b>2T</b> Crisp Grey	<b>27</b> Sand
		<b>Placage de bois</b>	
		<b>BS</b> Natural Beech	
		<b>BR</b> Greystone Beech	

#### COMMANDE TYPE

<b>ZNQS E</b>	<b>R</b>	<b>BS</b>	<b>24</b>
---------------	----------	-----------	-----------

#### STYLE

Individuelle
Partagée

#### PRIX

Stratifié	Placage de bois
867	1006
1145	1318

## présentation des tables de centre pour fauteuils modulaires zones

Les tables de centre Zones sont autoportantes et conçues pour être fixées entre deux bancs. La découpe optionnelle pour lampe de table Zones (ZNETL4), vendue séparément, est située au centre.

ZNQTN/ZNQTY



Table de centre Zones avec découpe pour lampe (ZNQTY)



Table de centre sans découpe (ZNQTN)

- 15 5/8 x 18 x 32 3/4 po (H x La x P)



Table de centre avec découpe pour lampe (ZNQTY)

- 15 5/8 x 18 x 32 3/4 po (H x La x P)



Lampe de table (ZNETL4)

### fil du bois

Le fil du bois de toutes les surfaces de travail est parallèle à la longueur.

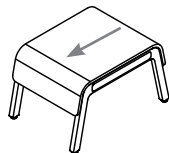

Voici les finitions offertes pour les tables de centre Zones.

#### Dessus



Greystone  
Beech

Natural  
Beech

Pecan  
Beech

#### Base

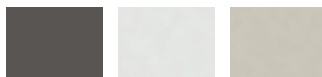

Greystone

Crisp Grey

Sand

## Z N Q T

### Table de centre Zones

#### CARACTÉRISTIQUES

- Les tables de centre sont fixes et s'installent sur place entre deux bancs. Il n'est pas recommandé de les utiliser seules.
- Leur base est en métal peint.
- Leur dessus est en contreplaqué avec placage de hêtre et chant plat. Le fil du bois du placage va de l'avant à l'arrière.
- Doté d'un dispositif de jumelage réversible installé en usine, mais amovible; un capuchon d'extrémité de banc (ZNQR) doit être commandé séparément pour les bancs placés aux extrémités de l'ensemble.

#### OPTIONS

- La découpe optionnelle pour lampe de table Zones (ZNETL4), vendue séparément, est située au centre et comprend un passe-fils.
- Si l'on installe la table de centre à l'extrémité d'un ensemble de bancs, il faut commander des capuchons d'extrémité de banc (ZNQR) séparément.

#### REMARQUE

La table de centre fait 18 po de large et est conçue pour que sa courbe suive celle des bancs voisins. À 15 5/8 po de haut, elle arrive environ 2 po plus bas que le siège du banc (la hauteur varie en fonction de l'épaisseur du recouvrement).

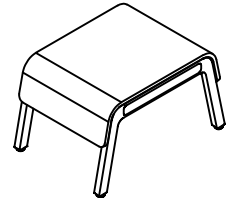

#### OPTIONS

Style	Finition du dessus	Finition peinte des pieds en métal
N Sans découpe	BR Greystone Beech	24 Greystone
Y Découpe pour lampe	BS Natural Beech DC Pecan Beech	25 Crisp Grey 27 Sand

#### COMMANDE TYPE

ZNQT Y	BS	24
--------	----	----

#### STYLE

Sans découpe  
Découpe pour lampe

#### PRIX

1110  
1131

## présentation des tables d'extrémité pour fauteuils modulaires zones

Les tables d'extrémité Zones s'installent à l'extrémité d'un ensemble de bancs pour qu'on puisse y déposer temporairement boissons, calepins ou crayons.

ZNQU

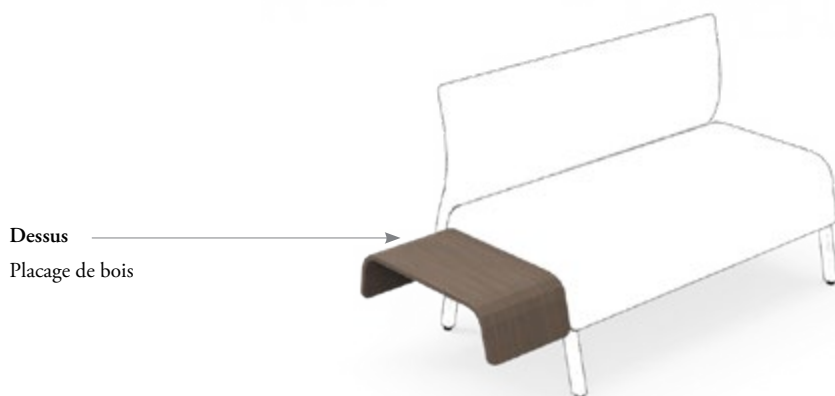

Table d'extrémité Zones (ZNQU)



Table d'extrémité  
(ZNQU)

(ne peut pas servir de siège)

- 6 7/8 x 12 x 24 3/4 po (H x La x P)

### fil du bois

Le fil du bois de toutes les surfaces de travail est parallèle à la longueur.

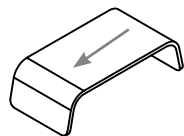

Voici les finitions offertes pour les tables d'extrémité Zones.

#### Dessus



Greystone  
Beech

Natural  
Beech

Pecan  
Beech

## Z N Q U

### Table d'extrémité Zones

#### CARACTÉRISTIQUES

- Les tables d'extrémité sont fixes et s'installent sur place en porte-à-faux à l'extrémité d'un ensemble de bancs. Elles ne sont pas autoportantes et ne peuvent pas servir de siège.
- Leur dessus est en contreplaqué de bouleau de la Baltique avec chant plat. Le fil du bois du placage va de l'avant à l'arrière.
- Doté d'un dispositif de jumelage réversible installé en usine, mais amovible; un capuchon d'extrémité de banc (ZNQR) doit être commandé séparément pour les bancs placés aux extrémités de l'ensemble.

#### OPTIONS

- Les tables d'extrémité **ne peuvent** accueillir de lampes.
- Il faut retirer le dispositif de jumelage du banc pour pouvoir y installer la table d'extrémité.
- Aucun capuchon d'extrémité de banc (ZNQR) n'est requis avec les tables d'extrémité.
- Les tables d'extrémité **ne peuvent** pas être installées entre deux bancs.

#### REMARQUE

La table d'extrémité fait 12 po de large et est conçue pour que sa courbe suive celle des bancs voisins, mais arrive environ 2 po plus bas que ceux-ci.

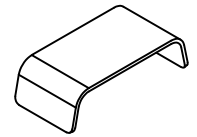

#### OPTIONS

##### Finition du dessus

BR Greystone Beech

BS Natural Beech

DC Pecan Beech

#### COMMANDE TYPE

**ZNQU BS**

#### PRIX

832

## présentation des appuie-bras zones

Les appuie-bras d'extrémité et de centre Zones délimitent les places d'un banc et servent d'appui pour s'asseoir et se lever.

ZNQWE/ZNQWM

Appuie-bras  
d'extrémité Zones

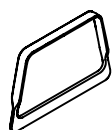

Appuie-bras d'extrémité  
(ZNQWE)

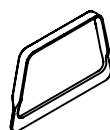

Appuie-bras de centre  
(ZNQWM)

Voici les finitions offertes pour les appuie-bras Zones.

**Appuie-bras**

- Foundation
- Mica
- Accent
- Aluminium poli



**CARACTÉRISTIQUES**

- Les appuie-bras se commandent individuellement.
- Ils sont réversibles et ont une hauteur de 9 po à partir du siège.
- Ils sont en métal peint.
- Leur installation se fait sur place.

**OPTIONS**

- Les appuie-bras d'extrémité s'installent sur le pied exposé des bancs aux extrémités d'un ensemble; ils ne peuvent être installés au centre. Pour les installer, il faut d'abord retirer le dispositif de jumelage.
- Aucun capuchon d'extrémité de banc (ZNQR) n'est requis si un appuie-bras d'extrémité (E) est installé à l'extrémité d'un ensemble de bancs.

**ZNQW**  
**Appuie-bras Zones**

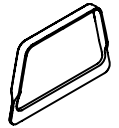

**OPTIONS**

Style	Finition des appuie-bras
E Extrémité	Foundation Mica Accent <b>PA</b> Aluminium poli
M Centre	

**COMMANDE TYPE**

<b>ZNQW E</b>	<b>25</b>
---------------	-----------

**STYLE**

Extrémité
Centre

**PRIX**

Foundation	Mica/Accent	Aluminium poli
242	260	348
276	293	313

## présentation du module cubique d'alimentation pour fauteuils modulaires zones

Le module cubique d'alimentation Zones (ZNSQ) est offert en option avec les bancs Zones. Il peut être installé à un endroit prédéterminé ou sur place.

ZNSQ

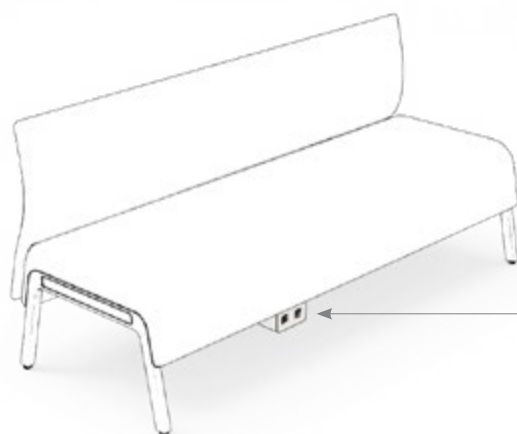

Module cubique d'alimentation (ZNSQ) fixé sous le bord cascade avant du siège



Module cubique d'alimentation (ZNSQ)

- Une prise simple
- Deux ports USB

Voici les finitions offertes pour le module cubique d'alimentation Zones.



Very  
White

Soft Gris

# aménagements avec modules cubiques d'alimentation pour fauteuils modulaires zones

Le module cubique d'alimentation Zones (ZNSQ) est offert en option avec les bancs Zones, mais il peut aussi être commandé séparément.

Les bancs peuvent être dotés ou non d'options d'alimentation et de communication, dont l'emplacement est prédéterminé pour simplifier l'utilisation et les commandes. Pour en choisir soi-même l'emplacement, il faut commander les bancs sans options d'alimentation et de communication et commander séparément un module cubique d'alimentation (ZNSQ) que l'on installera sur place.

Voici les emplacements possibles pour les modules cubiques d'alimentation installés en usine. Des modules supplémentaires peuvent être commandés séparément et installés sur place sur un banc déjà doté ou non d'un module cubique d'alimentation.

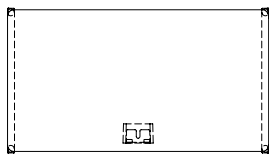

23 3/4 po

Banc de 48 po de largeur sans dossier, avec module cubique d'alimentation

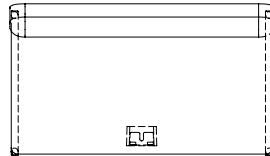

23 3/4 po

Banc de 48 po de largeur avec dossier et module cubique d'alimentation

Les modules cubiques d'alimentation (ZNSQ) supplémentaires se commandent séparément et s'installent sur place.

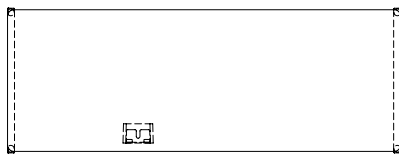

23 3/4 po

Banc de 72 po de largeur sans dossier, avec module cubique d'alimentation

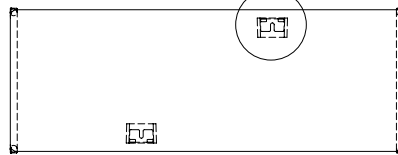

23 3/4 po

Banc de 72 po de largeur sans dossier, avec module cubique d'alimentation

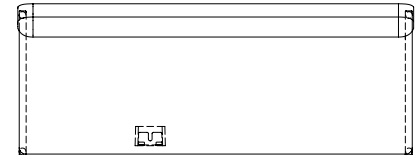

23 3/4 po

Banc de 72 po de largeur avec dossier et module cubique d'alimentation

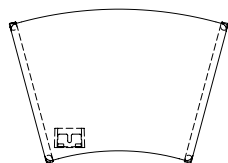

Banc concave à 30° sans dossier, avec module cubique d'alimentation

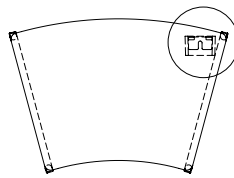

Banc concave à 30° sans dossier ni module cubique d'alimentation

Les modules cubiques d'alimentation (ZNSQ) supplémentaires se commandent séparément et s'installent sur place.

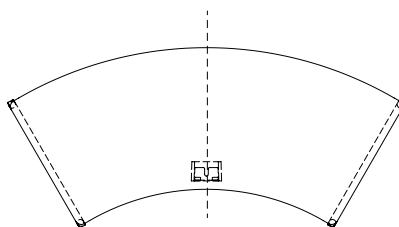

Banc concave à 60° sans dossier, avec module cubique d'alimentation

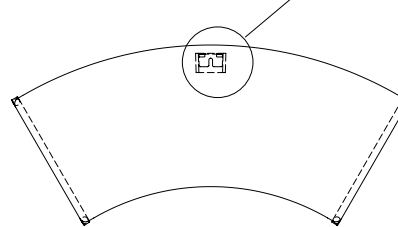

Banc concave à 60° sans dossier ni module cubique d'alimentation

Les modules cubiques d'alimentation (ZNSQ) supplémentaires se commandent séparément et s'installent sur place.

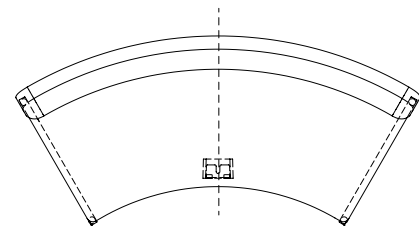

Banc concave à 60° avec dossier et module cubique d'alimentation

## Z N S Q

### Module cubique d'alimentation Zones

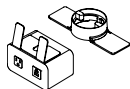

Le module cubique d'alimentation Zones, doté d'une prise simple et de deux ports USB, se fixe à un endroit prédéterminé sous les bancs Zones.

#### ÉLÉMENTS COMPRIS

Module cubique d'alimentation avec ferrures de montage, cordon d'alimentation de 3 m, deux vis de montage, deux gestionnaires de câblage et serre-fils en P.

#### REMARQUE

Module entièrement câblé avec cordon d'alimentation. Ensemble de ferrures de montage avec gestion du câblage et quincaillerie de montage.

L'installation peut se faire sur place, aux endroits recommandés sous les bancs Zones. Le module peut donc être installé sur un banc existant.

Le gestionnaire de câblage doit être placé au-dessus d'une prise de sol. Les serre-fils en P servent à acheminer le câble du module cubique d'alimentation au gestionnaire de câblage.

Le module cubique d'alimentation a un boîtier Very White et des prises Soft Gris.

#### OPTIONS

##### Pays d'installation

A Canada/ É.-U.

#### COMMANDE TYPE

ZNSQ A

#### PRIX

624



# teknion

[www.teknion.com](http://www.teknion.com)

## CANADA

1010, rue Sainte-Catherine Ouest  
Mezzanine 2  
Montréal (Québec)  
H3B 1E7 Canada  
Tél. 514.875.2630

1150 Flint Road  
Toronto, Ontario  
M3J 2J5 Canada  
Tél. 866.teknion  
866.835.6466

## ÉTATS-UNIS

350 Fellowship Road  
Mt Laurel, New Jersey  
08054 USA  
Tél. 877.teknion  
877.835.6466

POUR OBTENIR LES  
COORDONNÉE DES BUREAUX  
d'Europe, d'Amérique du Sud,  
d'Amérique Centrale, du  
Moyen-Orient, d'Asie et de Russie,  
visitez le [www.teknion.com](http://www.teknion.com)

FR 25-09

©Teknion 2023

Les marques suivies de <sup>MD</sup> et <sup>MC</sup> sont des  
marques de commerce de Teknion ou  
de ses filiales, ou utilisées sous licence  
par celles-ci. Les produits ne sont pas  
tous offerts dans l'ensemble des marchés.

Communiquez avec votre représentant  
Teknion à ce sujet.

SEP23-ZONE-FR